

66266

MODELO DE UTILIDAD
=====



Memoria Descriptiva

sobre:

"Sujetador automático del capó de motor de vehículo
automóvil".

=====

Solicitante: ADINO CHIAREGATO, de nacionalidad italiana,
residente en Madrid, Av. Generalísimo, 76-8-E.

=====

El presente Modelo de Utilidad tiene por objeto un dispositivo para sujetar automáticamente el capó del motor de un vehículo automóvil, evitando así el choque del faro que ilumina la placa de matrícula contra el cristal de la ventana posterior del coche.

5.



5. Este dispositivo comprende un soporte, 1, que se sujeta en la parte inferior del capó, mediante tuerca con arandela elástica, y del que parte una varilla 2, que por su extremo inferior se ajusta o fija debajo de la nervadura de la carrocería, en su parte posterior en la que va situado el motor del vehículo, por su correspondiente tuerca de bloqueo.

10. El accionamiento del soporte, 1, y de la varilla 2, queda facilitado mediante la disposición en la parte superior de esta varilla, de un muelle 3.

15. Para el montaje de este dispositivo, se quitan las tuercas, la arandela elástica y la charnela derecha del capó que cubre el motor; se monta el soporte del sujetador automático en los prisioneros; se vuelve a montar la arandela elástica y las tuercas apretándolas fuertemente (eliminando la arandela plana), y se dispone el vástago móvil de modo que la distancia entre el faro de la placa de matrícula y el cristal de la ventana posterior del vehículo sea aproximadamente de 6 cm.

20. después de ajustar debidamente la tuerca de bloqueo.

Es fácilmente comprensible que podrán variar los materiales, medidas y proporciones en este modelo, ya que estas accesoriedades quedan comprendidas en el mismo, al no alterar su esencialidad.

25.

N O T A

Descrita suficientemente la naturaleza del invento, así como la manera de realizarlo en la práctica, debe hacerse constar que las disposiciones anteriormente indicadas son susceptibles de modificaciones de detalle en cuanto no alteren su principio fundamental, siendo

30.

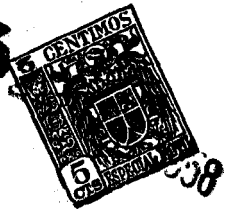

lo que constituye la esencia del referido invento y por lo que se solicita Modelo de Utilidad por 20 años en España: "Sujetador automático del capó de motor de vehículo automóvil"; caracterizándose por lo siguiente:

5. 1ª.- Sujetador automático del capó de motor de vehículo automóvil, que se caracteriza porque comprende un soporte que se sujeta en la parte inferior del capó, mediantetuerca con arandela elástica, al que vá unida una varilla que, por su extremo inferior, se fija, por su tuerca de bloqueo, bajo la nervadura de la carrocería, en su parte posterior en la que vá situado el motor del vehículo.

10. 2ª.- Sujetador automático del capó de motor de vehículo automóvil, que se caracteriza porque en la parte superior de la varilla, se dispone un muelle, facilitando el accionamiento de esta varilla con el soporte superior.

15. 3ª.- Sujetador automático del capó de motor de vehículo automóvil; tal y como queda sustancialmente descrito en la presente memoria e ilustrado en los adjuntos dibujos.

20. Esta memoria consta de tres hojas escritas a máquina por una sola cara.

Madrid,

23 MAY 1958
ADINO-CELEGATO.

J. GOMEZ ROBERTO
P. P.

66266

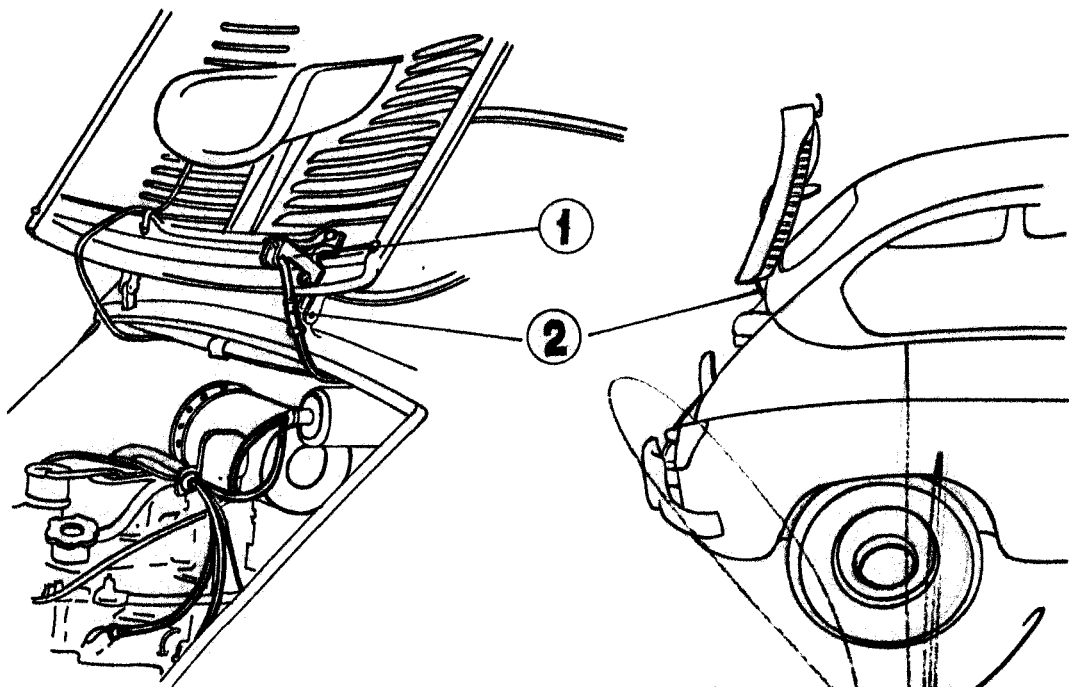
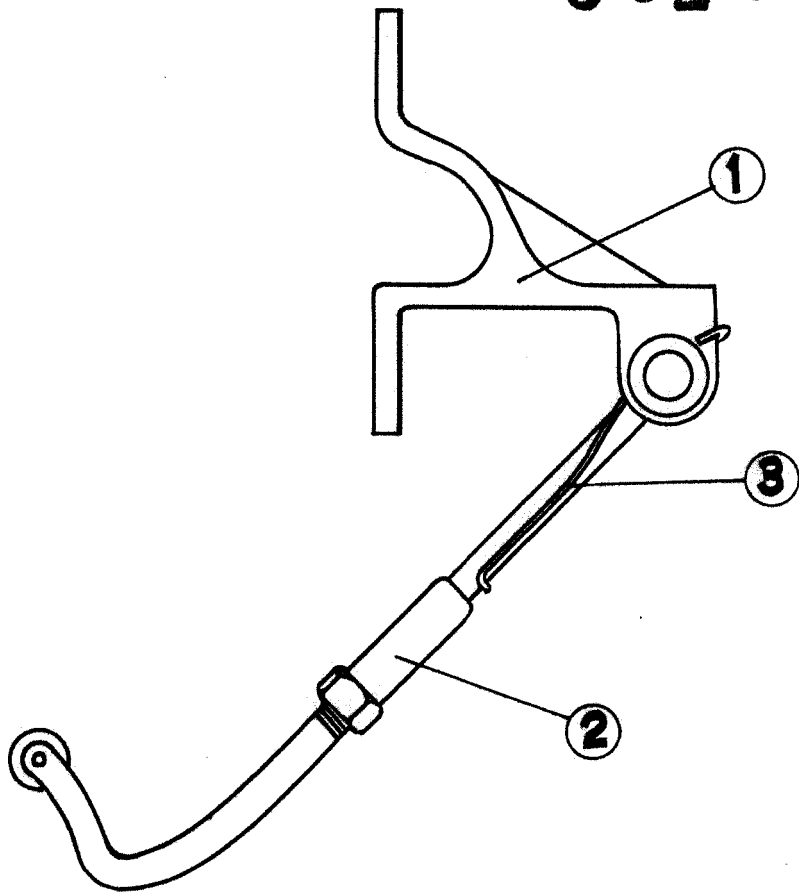

MADRID DE AÑO 1958.

ADINO CHIEREGATO

P.P.

J. GONZALEZ

ESCALA VARIABLE