



MAY

66258

PATENTE

DE

MODELO DE UTILIDAD

por 20 años

a favor de Doña Teresa RABASA SINGLA

de nacionalidad española

residente en Mollet del Valles (Barcelona), Plaza España, 13

por :

"UN PORTA-AURICULAR TELEFONICO"

MEMORIA DESCRIPTIVA

La presente Patente de Modelo de Utilidad se refiere a un aparato porta-auricular telefónico sumamente práctico, destinado a facilitar la toma de datos por teléfono ya que deja libres las dos manos.

5. Se ajusta a la altura conveniente para que el usuario del teléfono pueda escuchar y hablar con toda comodidad, siendo asimismo giratorio. El pie del indicado aparato puede servir según la realización práctica que se adopte, como cenicero, a modo de escribanía o cualquier otra finalidad similar adecuada.
- 10.

Seguidamente se describe con todo detalle el objeto de



la Patente de Modelo que nos ocupa, adjuntándose una hoja de dibujos complementaria, en los que se representa a guisa de ejemplo no limitativo, en la Fig. 1, un porta-auricular telefónico del indicado tipo y en la Fig. 2, un detalle de la forma de empleo del mismo.

El porta-auricular telefónico de que estamos tratando, está compuesto por una base (1) que presenta una columna tubular vertical (2) en la que va montado un soporte de varilla (3) en el que se coloca el auricular (4) que se ha descolgado del aparato telefónico al establecerse la comunicación.

Dicho soporte, que va montado a la columna (2) en forma telescópica y giratoria a fin de que pueda situarse a la altura y orientación adecuadas, está formado por una varilla inclinada respecto al eje del mismo, dotada de un tramo recto, presentando un acodamiento inferior (5) y otro superior (6) terminando este último en forma de gancho (7), gracias a lo cual, el auricular colocado en el mismo, queda retenido por dicho gancho por el extremo correspondiente a la audición, apoyándose por el otro extremo que corresponde con el micro, en el acodamiento inferior (5).

Una vez situado el soporte (3) a la altura y posición deseadas, se fija el mismo, mediante un tornillo con cabeza de palomilla (2') de que está provista la columna (2), o bien con otro elemento estabilizador adecuado.

En la realización representada en la hoja de dibujos de la presente Patente de Modelo se ha dotado a la base (1) del porta-auricular telefónico, de unos elementos de varilla para acondicionamiento de papeles, de plumas y lápices, constituidos aquellos por un marco (8) y un soporte doblado en ángulo (9) que presenta unos dientes (10) en su parte inclinada anterior.



66258

- En la Patente de Modelo de Utilidad descrita serán variables el tamaño del porta-auricular telefónico objeto de la misma, el material o materiales empleados en su fabricación, su color y acabado y en general, todos cuantos detalles no alteren, cambien o modifiquen su propia esencialidad.
- 5.

N O T A

REIVINDICACIONES

Se reivindica como objeto de la presente Patente de Modelo de Utilidad:

10. 1ª.- Un porta-auricular telefónico, destinado a facilitar la toma de datos por teléfono, por dejar las manos libres, caracterizado por estar compuesto de una base que presenta una columna tubular vertical en la que va montado en forma telescópica y giratoria un soporte en el que se coloca el auricular al establecerse la comunicación, cuyo soporte está formado por una varilla dotada de un tramo recto enchufable y de una parte inclinada que presenta un accodamiento inferior y otro superior terminado en forma de gancho, fijándose en debida posición el citado soporte mediante un elemento inmovilizador adecuado.
- 15.
20. 2ª.- Un porta-auricular telefónico, según la anterior reivindicación, caracterizado por ir facultativamente dotada la base del porta-auricular, de unos elementos de varilla para acondicionamiento de papeles, pluma y lápices, constituidos por un marco y un soporte doblado en ángulo que presenta unos dientes de apoyo en su parte inclinada anterior.
- 25.

3ª.- UN PORTA-AURICULAR TELEFONICO.

Sean cuales fueren las circunstancias que concurren con la esencialidad propia de la misma.

Consta la presente Memoria descriptiva de tres páginas foliadas y mecanografiadas por una sola cara y va acompañada de una hoja de dibujos aclarativos.

Madrid, 23 Mayo de 1958
R. VOLART
R. A. p. p. *[Signature]*



66258

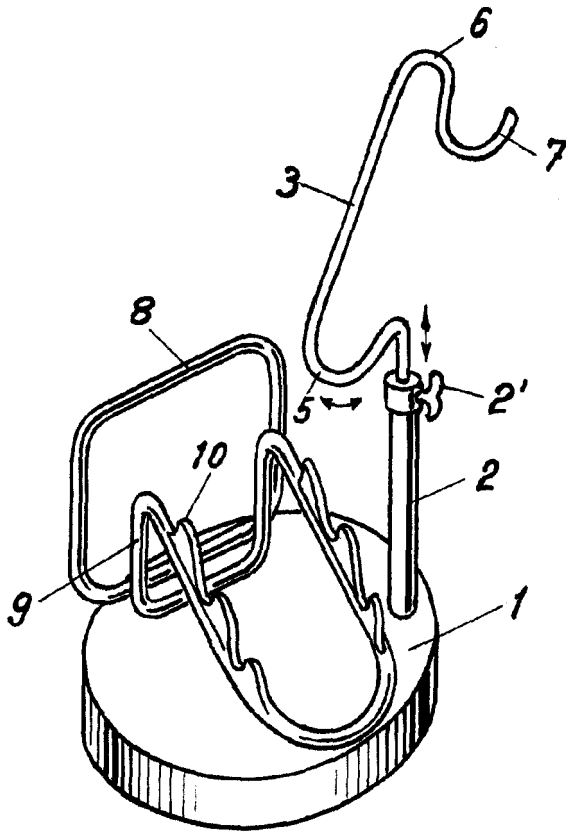

Fig. 1

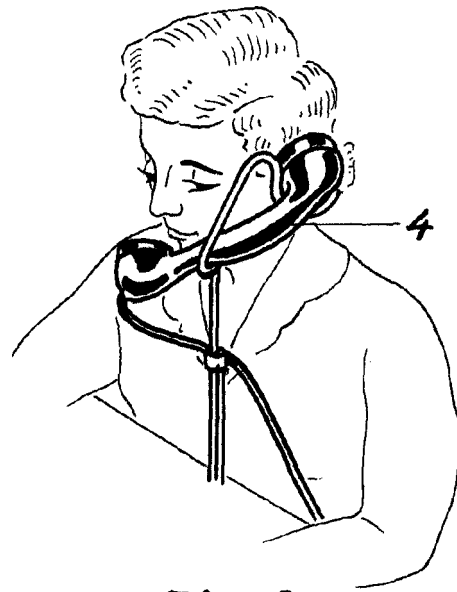

Fig. 2

Madrid de mayo de 1958
P. A.

Escala variable