

66194

• 66194



MALA REPRODUCCION  
POR DEFECTO DEL ORIGINAL

MODELO DE UTILIDAD

por 20 años por

"MANTA-BOLSA PARA BEBES CON RECLAVINA Y CAPOTA ADOSABLES Y FUELLE PERFECCIONADO", a favor de D<sup>a</sup>. MARIA ROCAFORT RIUDOR, de nacionalidad española, residente en Barcelona, calle de Mariano Cubí, 10-22.

MEMORIA DESCRIPTIVA

.....

5.- Mi representada es concesionaria del expediente de modelo de utilidad número 51.230, el cual se encuentra en pleno vigor legal, y debido a la gran aceptación que ha tenido en el mercado es conocido hasta el extremo de que prácticamente entre las madres españolas se le conoce y pide por su marca, llamandosele así en el mercado por los comerciantes, a pesar de que su objeto continua teniendo un rotundo éxito como en principio se diseñó, en el transcurso del tiempo y con la práctica de su utilización se ha



- le de ciertos perfeccionamientos ya que su finalidad esencial es la de que el niño se encuentre dentro de la manta-bolsa con el mayor confort posible , por lo que se han llevado a cabo en su confección unas modificaciones que hacen
- 15.- más duradera y de mejor estética la prenda, sin que ninguna de sus costuras quede a la vista al ser utilizada la manta-bolsa ; la primera condición es la de lograr una mayor amplitud en la parte que han de ocupar los pies; la segunda debido a que se suprimen las costuras existentes
- 20.- en modelos anteriores , es que es más resistente y duradera y ya que es la parte que soporta mayor trabajo al ser ocupada por los pies; y finalmente el que se logra una mayor estética debido a que las costuras y dobleces quedan en unas partes de la manta-bolsa que al utilizarse y ser exhibida son prácticamente inapreciables.
- 25.-

Despues del antecedente preeliminar, con la ayuda de la lámina de dibujos adjunta , pasaremos a su descripción , no sin antes hacer constar se trata de una de las variadas formas de realización a que en la práctica puede llegarse.

30.-

En la figura 1 de los dibujos se representa señalándose con 1 , la manta-bolsa propiamente dicha y según la anterior concepción protegida por el modelo de utilidad 51.230, pero sin que aparezcan en ella la esclavina y capota que le son adaptables , que ya figuraron en tal expediente, y en la que en su parte inferior se aprecia el nuevo fuelle ; éste se representa con mayor claridad y visto por uno de los lados de la bolsa en la figura 2, encerrado en un círculo y cuyo detalle aparece señalado con la flecha del mismo, y estando el fuelle totalmente desplegado y descosido para su mejor descripción y que se cons-

35.-

40.-



- del modelo de utilidad que nos ocupa está formada por un trozo de tela rectangular 1, que forma sus dos caras anterior y posterior, formandose la bolsa al unirse sus dos caras en virtud de la costura 2, el fuelle se forma a expensas de un corte horizontal 6, según vemos claramente en dicho detalle, dando lugar a un trozo de tela rectangular 3, que queda unido al resto de la prenda por una de sus bases, el cual en virtud de los pliegues o dobles 5, a cada lado, da lugar a la formación de un triángulo 3, y mediante la necesaria costura de unión que ocupa la posición del corte, reforzada y dispuesta en la parte interna de la bolsa, dando lugar a la formación de un fondo de saco, base o fuelle de la manta de forma paralelepípedica, que en virtud del ángulo o plegado hacia arriba y adentro superpone la parte delantera y trasera de la bolsa, el que al abrirse debido a la introducción del niño ampliara la capacidad de tal fondo dando comodidad y libertad de movimientos a los pies del bebé. Por último señalado con 4, aparece la primera parte del rectangulo resultante, que mediante su costura y plegado ocupa la posición superior sobre el resto de los pliegues.
- 45.-
- 50.-
- 55.-
- 60.-
- 65.-
- 70.-

N O T A  
\*\*\*\*\*

El modelo de utilidad descrito recobra, pues,



sobre las siguientes reivindicaciones:

- 75.- 1ª.-MANTA-BOLSA PARA BEBES CON ESCLAVINA Y CAPOTA ADOSABLES Y FUELLE PERFECCIONADO", caracterizada esencialmente por cuanto su fuelle es debido a que la manta se constituirá de una sola pieza que se dispone longitudinalmente desde la parte postero-superior a la inferior correspondiente siguiendo hacia arriba sin solución de continuidad formando la parte antero-superior, lográndose la constitución de su fuelle inferior a base de dos cortes horizontales y por tanto perpendiculares a los laterales de la pieza de tela utilizada que se unen mediante una costura apropiada y reforzada, que se practican en los laterales inferiores, uno a cada lado, plegándose en triángulo hacia adentro el trozo resultante siendo cosido y reforzado interiormente, teniendo su totalidad una disposición triangular estando el pliegue cerrado y rectangular en disposición de uso.
- 80.-
- 85.-
- 90.- 2ª.-MANTA-BOLSA PARA BEBES CON ESCLAVINA Y CAPOTA ADOSABLES Y FUELLE PERFECCIONADO", según la anterior reivindicación, caracterizada por cuanto la base o fondo de saco de la misma, adopta en virtud de los cortes y plegados practicados para lograr el fuelle, una disposición paralelepípedica.
- 95.-
- 100.- 3ª.-MANTA-BOLSA PARA BEBES CON ESCLAVINA Y CAPOTA ADOSABLES Y FUELLE PERFECCIONADO".
- Todo tal y conforme queda descrito, representado y reivindicado.
- Esta memoria consta de cuatro hojas mecanografiadas y foliadas por una sola de sus caras conteniendo un total de tres líneas.

MADRID A 20 DE MAYO DE 1958.

F.A.  
MANUEL DE ALARCA.

• 66194



*Fig. 1*

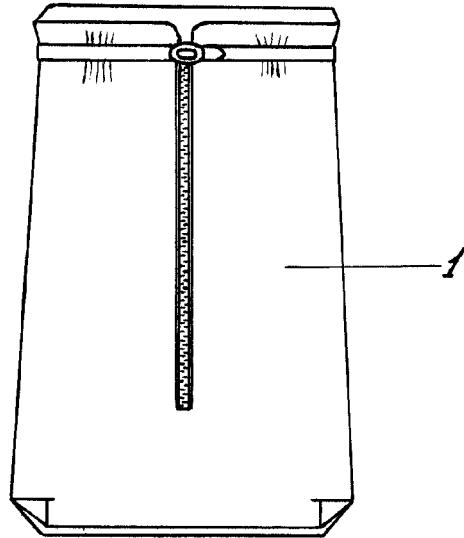

*Fig. 2*

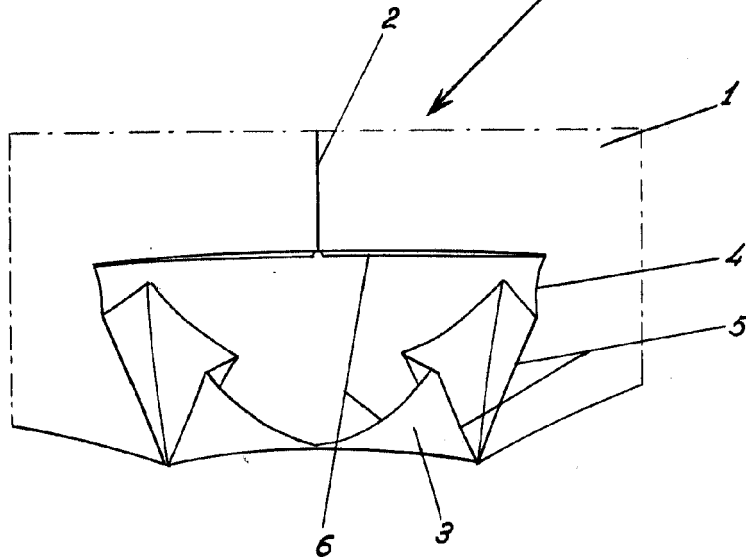
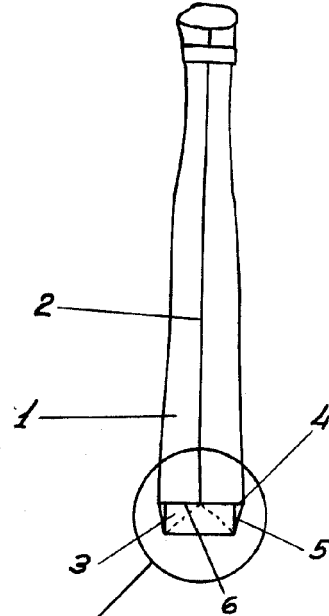

*Madrid, Mayo 1958*

*Manuel de la Torre*  
*Escala Variable*