



14

• 6 6 1 2 8

M O D E L O  
D E  
U T I L I D A D

para "UN NUEVO MUESTRARIO DE COLORES", a favor de Don Salvador Gil Jimenez, domiciliado en BARCELONA, Avda. José Antonio, 757.

= . =

MEMORIA DESCRIPTIVA

El presente modelo de utilidad se refiere a un nuevo muestrario de colores.

5. En el modelo se ha previsto una realización mediante la cual, los colores, sean en polvo o en otra forma de presentación, se encuentran por completo protegidos contra la acción exterior, alojados en unos cajetines independientes que presentan una de sus caras o las dos totalmente transparentes y, su organización general constituye un receptáculo capaz de sostenerse por cualquier medio en alveolos arbitrarios que se disponen en
10. una placa soporte.

66128

14 M



Esta placa, de cualquier forma y material es el cuadro expositor en el que se destacan visiblemente los colores a través de sus caras transparentes y ventajosamente avivados por el tono de fondo que se le da a la placa soporte.

5. El conjunto, en poco espacio y volumen puede presentar una gama muy variada de color, y es de especial utilidad en el ramo de cosmética, puesto que la elección del tono se realiza con exactitud y claridad. C

10. Con el fin de facilitar la explicación se acompaña a la presente memoria una lámina de dibujos en la que se ha representado un caso de realización que se cita a título de ejemplo.

En el dibujo:

15. La figura 1, muestra en alzado, la sección transversal del cajetín para un color,

la figura 2, representa una variante en la representación del conjunto de los cajetines.

20. Consiste esencialmente en una pluralidad de cajetines formados por un cerco -1- de cualquier forma en el que se retiene un frente -2- transparente, a través del cual se ve claramente el color -3- alojado en el cajetín y retenido por la placa de fondo -4-.

25. Los cajetines, se acondicionan en alveolos adecuados que lleva una placa sostén, y este conjunto forma el elemento expositor. La figura 2, muestra una variante en la formación de este conjunto a base de una placa 5 con bordes laterales que sirven de apoyo y para configuración, presentando en su frente, los alveolos -6- en cada uno de los cuales está encajado su correspondiente cajetín portador del color.

30. El modelo, dentro de su esencialidad, puede ser llevado

8128



5. a la práctica en otras formas que difieran endetalle de la indicada a título de ejemplo en la descripción, a las cuales alcanzará igualmente la protección que se recaba. Podrá, pues, construirse en cualquier forma y tamaño, con los materiales más adecuados por quedar todo ello comprendido en el espíritu de las reivindicaciones.

N O T A

Descrito el objeto y utilidad de la invención, lo que se declara como no divulgado ni practicado en España, comprende las siguientes reivindicaciones:

10. 1. Un nuevo muestrario de colores, caracterizado esencialmente por el hecho de comprender una pluralidad de cajetines de cualquier forma que presentan la particularidad de tener la cara anterior transparente y, en su interior el color sostenido por una placa de fondo que también puede ser transparente gabiéndose previsto en el cajetín medios para quedar fijado en un plafón de sostén, en el que se disponen en orden arbitrario constituyendo un soporte-expositor.

20. 2. Un nuevo muestrario de colores.  
Según se describe y reivindica en la presente memoria descriptiva que consta de tres hojas foliadas y escritas a máquina por una sola cara, acompañadas de una lámina de dibujos.

Madrid, a 14 MAY. 1958

SALVADOR GIL JIMENEZ.

p. a.

JOSÉ ISERN MIRALLÉS

R/ em.

128



*Fig. 1*

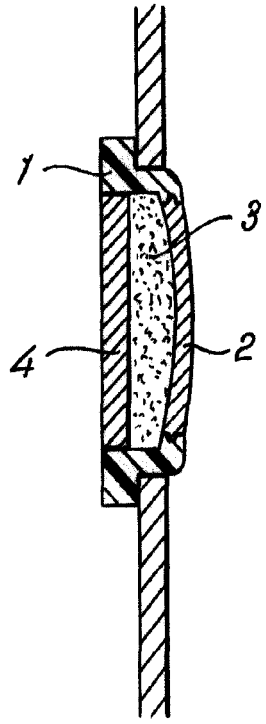

*Fig. 2*

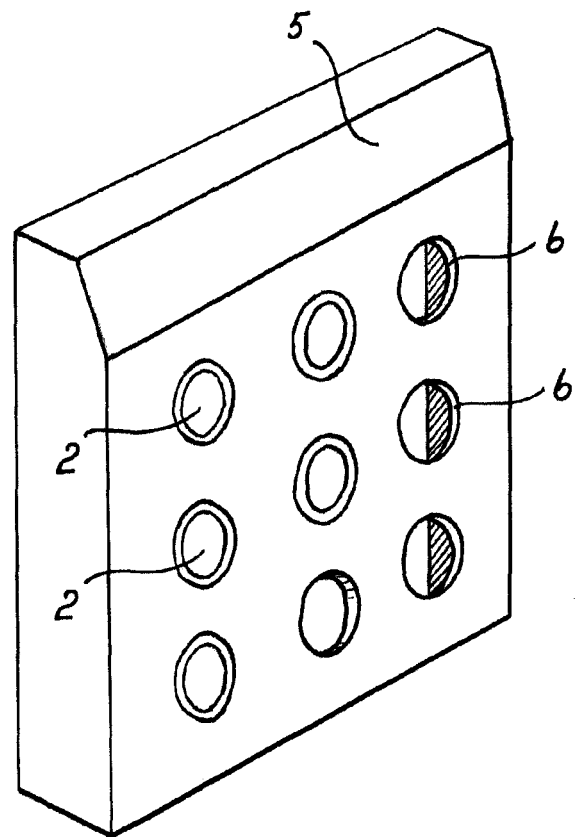

*Madrid, 14 MAY 1958*  
*Jaime Isern*  
*p.p.*

