

H/V.

66114



- 1 -

Memoria Descriptiva

para

un Modelo de Utilidad,
por veinte años en España

a favor de

D. Miguel Lluch Godolá

- de nacionalidad española -

residente en

Barcelona, Balmes, 335

por:

" PIEZAS ENLAZABLES DESTINADAS A FORMAR SUPERFICIES DE OBJETOS
DIVERSOS "



El presente modelo de utilidad se refiere a unas piezas enlazables destinadas a formar superficies de objetos diversos, tales como bolsas, cubremesas, esteras, cubrebandejas, etc., cuyas piezas de un modo general presentan brazos que alternativamente terminan en rosetones provistos de un vaciado rectangular u ojal, y botones circulares, destinados a sujetarse o abrocharse en esos huecos de los rosetones.

Usualmente las piezas enlazables que se reivindican son de tres tipos:

- con cuatro brazos en cruz, que presenta diametralmente opuestos los dos rosetones con los ojales, y dos botones en los extremos de los otros dos brazos.

- con tres brazos, que alternativamente pueden presentar en los extremos de los brazos en prolongación dos botones y en el tercer brazo un rosetón con ojal, o, por el contrario, los rosetones opuestos diametralmente y en el brazo central el botón; y

- piezas que tienen un solo botón y rematan los extremos de las asas o tirantes, que se unen a las superficies formadas por las piezas a que nos referimos.

Las primeras de las piezas mencionadas, las que tienen cuatro brazos, se utilizan para formar el conjunto de la superficie; las provistas de tres brazos sirven para constituir los contornos, sócalos o límites de las superficies antes formadas, y las piezas que solo tienen botón para el fin ya indicado.

El detalle de las piezas del primer grupo men-



5 cionado es el siguiente: están constituidas por una cruz de brazos desiguales formados por tiras de plástico, yendo sobre los brazos mayores superpuestos y pegados los botones, mientras que los brazos menores, así como la parte central de los mayores, van cubiertos por una pieza que sirve de adorno y refuerzo, y se unen en sus extremos a los rosetones. La disposición de las piezas de los otros grupos es análoga a la indicada.

10 Además, las piezas que en su conjunto tengan las características apuntadas, pueden presentar variedad de dibujos y coloridos, de acuerdo con la ornamentación a que se desee para las superficies formadas con ellas y fin a que se destinen.

15 Es decir, dentro de las reivindicaciones que se establecen, pueden construirse piezas de formas, tamaños y materiales diversos, de acuerdo con lo que se estime pertinente para cada aplicación concreta, sin que tales variaciones, así como las que puedan hacerse en detalles de presentación y organización, afecten a la esencialidad reivindicada, por lo que las piezas que se construyan dentro de la idea general re-
20 señada, con cualquiera de esas modificaciones, no serán sino variantes, igualmente comprendidas y protegidas por el presente registro.

25 En esta idea las adjuntas figuras corresponden únicamente a formas de ejecución, sin carácter alguno limitativo, que se presenta a título de ejemplos de realización, para concretar cuanto se dice en esta memoria descriptiva.

66114



4.-

5 La fig. 1 presenta la vista por su anverso de una cruz con dos rosetones hembras y dos botones machos, que es una de las piezas enlazables que se utilizan para formar las superficies de objetos diversos, de acuerdo con lo que se reivindica.

La fig. 2 corresponde a la vista de perfil de la misma pieza.

La fig. 3 muestra su aspecto por la parte posterior.

10 Las figs. 4 á 8 se refiere a las piezas destinadas a formar el contorno o cenefa que limita dicha superficie.

15 Las figs. 4, 5 y 6 corresponden al caso de que esas piezas de contorno se unan, al resto de la superficie formada, por rosetones hembras, y a uno y otro lado de ellas por rosetones machos; mientras que las figs. 8 y 9, de modo análogo a lo dicho, representan piezas que se unen a los costados por rosetones hembras y al lado inferior por un rosetón macho.

20 Las figs. 10, 11 y 12 ilustran piezas análogas a las detalladas en las figs. 1 2 y 3, pero con distintos dibujos en su refuerzo central, en sus rosetones y en los botones, mediante los cuales se enlazan a las otras piezas.

25 Las figs. 13 y 14 en vista de frente y perfil respectivamente, muestran la disposición de las piezas destinadas a unir a las superficies formadas las asas o agarraderos de que se las dota.



La fig. 15 presenta la vista de conjunto de un trozo de superficie formada por el acoplamiento de las piezas descritas, cuya superficie puede limitar cualquier objeto como cubremesas, cesteras, bolsas, cubrebandejas, etc.

La fig. 16 es la sección del acoplamiento de piezas a que corresponde la figura anterior por el plano que se señala en A-B sobre ella.

Con referencia a tales figuras y a los números que sobre ellas designan las partes y detalles de las piezas representadas, que interesan a los fines de esta memoria, la descripción de las mismas es como sigue:

Las piezas de cuatro brazos (figs. 1 á 3 y 10 á 12) están constituidas por una cruz, en la que los brazos mayores 1 y 2 llevan unidos los botones circulares 3 y 4, superpuestos a aquellas (figs. 2 y 11), mientras que los brazos menores 5 y 6, cubiertos en su parte central, así como los otros brazos por la pieza 7 que al mismo tiempo constituye un adorno, sirve de soporte a los rosetones 8 y 9, que presentan los ojales o huecos 10 y 11, destinados a recibir los botones de las piezas adyacentes; quedando estos botones sobre los segmentos circulares 12, que limitan el correspondiente ojal, y en éste encaja la tira 1 en que va montado el respectivo botón 3.

En las piezas destinadas a formar el contorno del conjunto armado como se reivindica (figs. 4 á 6), los lados mayores 1 y 2 de la cruz que arman la pieza, lleva como antes montados los botones 3 y 4, mientras que solo uno de los brazos menores, el 6 por ejemplo, tiene unido un rosetón 8, con

66114



6.-

su correspondiente ojal 10 como antes.

También (figs. 7 á 9) la indicada cruz pueda tener un solo brazo largo 8, para llevar el botón 4, e ir los rosetones 8 y 9, portadores de los ojales 10 y 11, dispuestos como antes se ha dicho.

Las piezas (figs. 13 y 14) destinadas a unir los asideros o tirantes de que vaya provista en su contorno la superficie total formada, no presentan más que el correspondiente botón 13, dispuesto en una tira 14 que se une a tal asidero o similar 15.

En la fig. 15 se presenta una pieza 16, análoga a la de la fig. 10, que en el ojal de su parte superior lleva montado el botón 15 del asidero 15, mientras que sus botones 17 están introducidos en los ojales de las piezas contiguas 18, análogas a la de la fig. 7.

A su vez el botón inferior de la pieza 16 recibe una roseta de una pieza 19, análoga a la de la fig. 1, realizándose el resto del montaje por combinaciones sucesivas como las expuestas; con la mezcla de colores que en cada caso se desee, para la mejor estética del conjunto.



N O T A.-

El presente modelo de utilidad comprende las siguientes reivindicaciones:

5 1.- Piezas enlasables destinadas a formar superficies de objetos diversos, caracterizadas porque estén constituidas por brazos que alternativamente terminan en rosetones, provistos de un ojal vaciado rectangularmente, y botones circulares, destinados a abrocharse en los huecos de los rosetones, formando la superficie con la combinación de dibujos y colores de las piezas que se desée.

7 10 15 20 2.- Piezas enlasables destinadas a formar superficies de objetos diversos, según lo reivindicado en el punto anterior, caracterizadas porque las piezas destinadas a formar el conjunto de la superficie tienen cuatro brazos en cruz, que presentan, diametralmente opuestos, los dos rosetones con los ojales y los dos botones; estando la cruz formada por tiras de plástico desiguales, sobre cuyos brazos mayores van superpuestos y pegados los botones, mientras que los brazos menores, así como la parte central de los mayores, van cubiertos por una pieza, de plástico como todas, que sirve de adorno y refuerzo y a la que se unen, en sus extremos, los rosetones con los ojales.

25 3.- Piezas enlasables destinadas a formar superficies de objetos diversos, según lo reivindicado en los puntos anteriores, caracterizadas porque las piezas destinadas a formar el contorno de la superficie tienen tres brazos,

66114



8.-

que alternativamente presentan dos botones y un rosetón o un botón y dos rosetones; mientras que las piezas destinadas a servir de remate y unión a los extremos de los ejes, unidos a las superficies formadas, presentan un solo botón.

5

4.- Piezas enlazables destinadas a formar superficies de objetos diversos.

Según se describe y reivindica en la presente memoria descriptiva y se ilustra con los dibujos que a la misma se acompañan.

10

Consta esta memoria de ocho hojas foliadas y escritas a máquina por una sola cara.

Madrid, a 15 de Mayo de 1958.

661141

FIG.~1

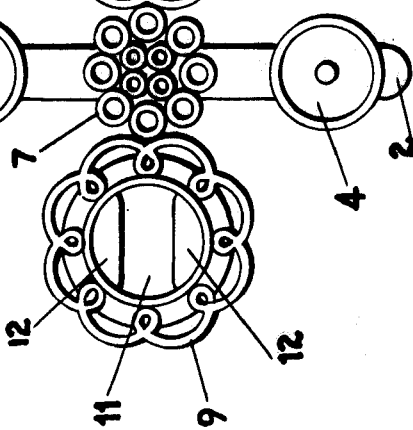

FIG.~2



FIG.~3

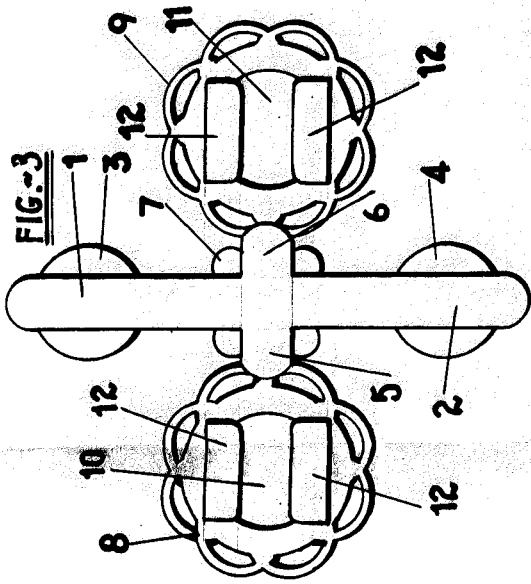

FIG.~4

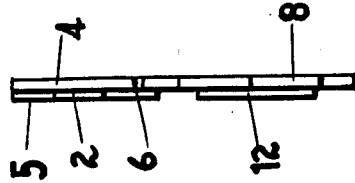
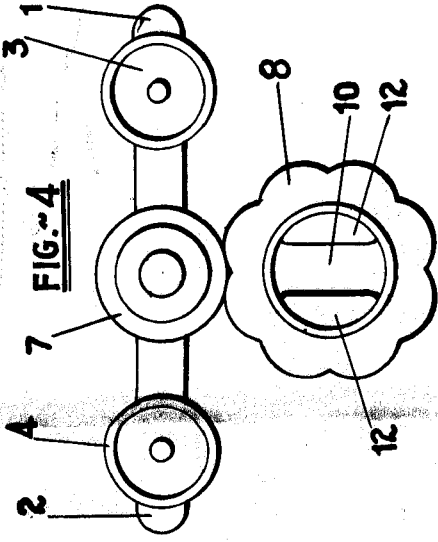

FIG.~5

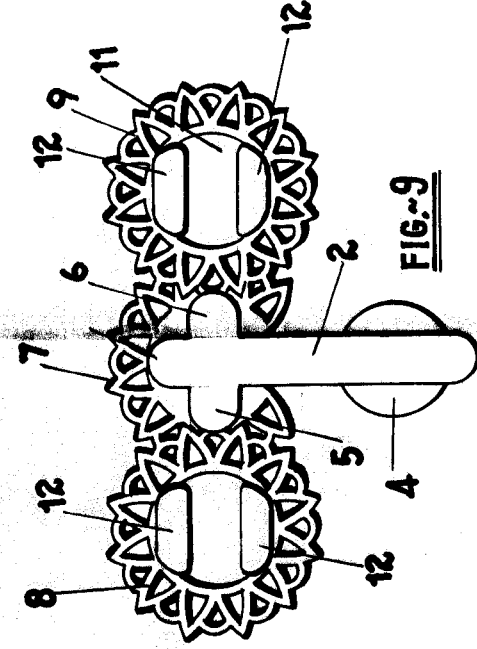

FIG.~6

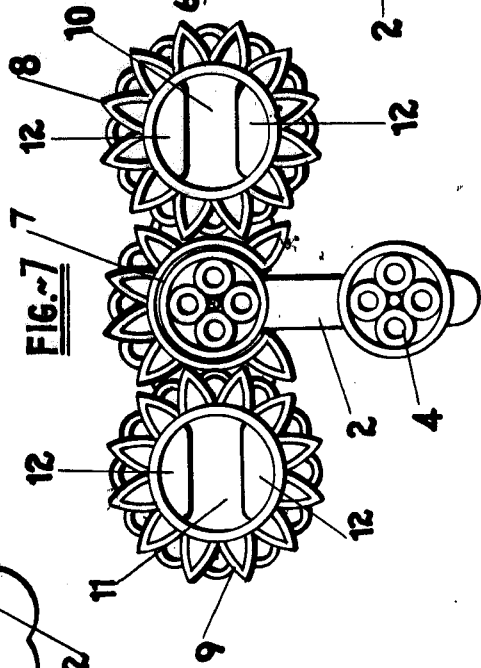

FIG.~7

FIG.~8

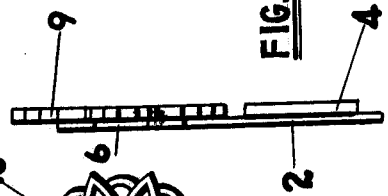
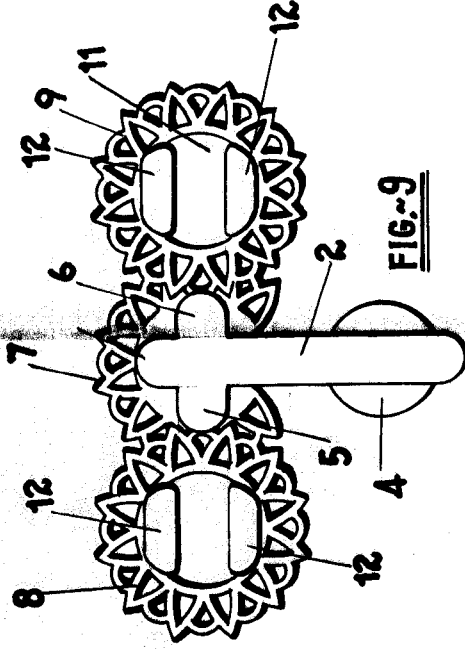

FIG.~9



ESCUA VARIABLE

[Handwritten signature]

66114

FIG.~10

FIG.~11

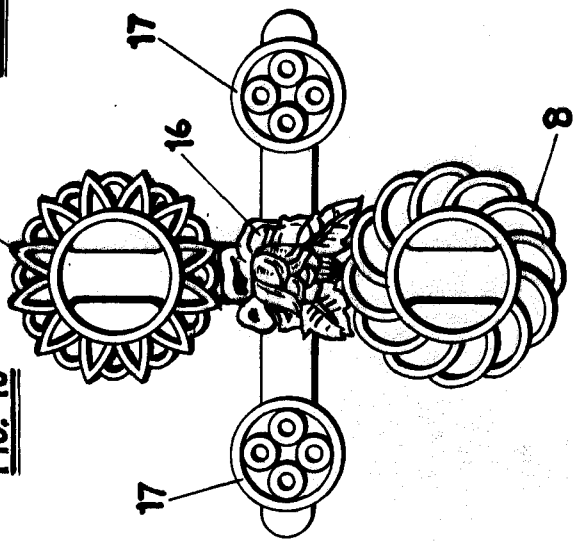

FIG.~13

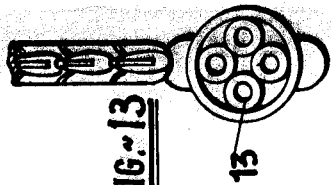

FIG.~14

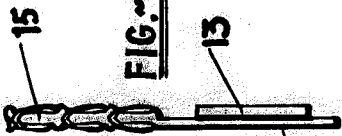

FIG.~15

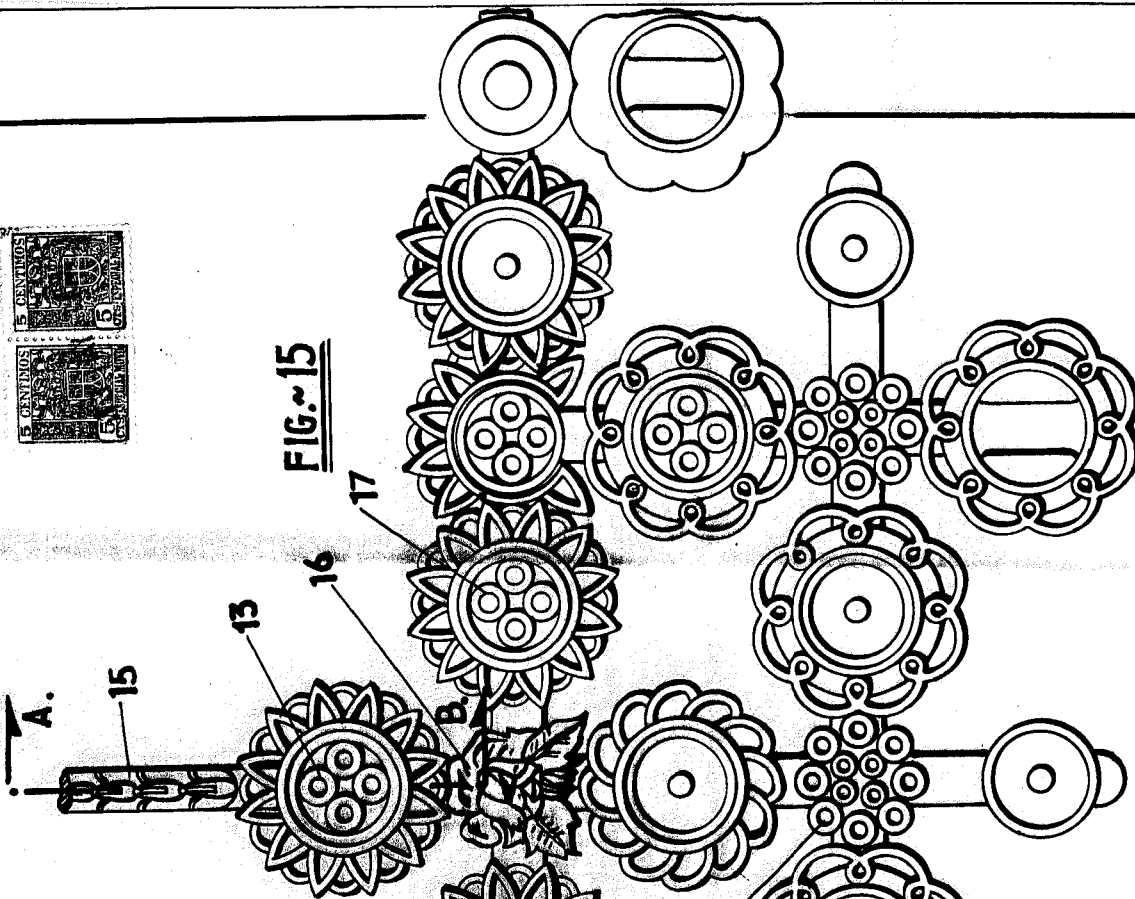

FIG.~12

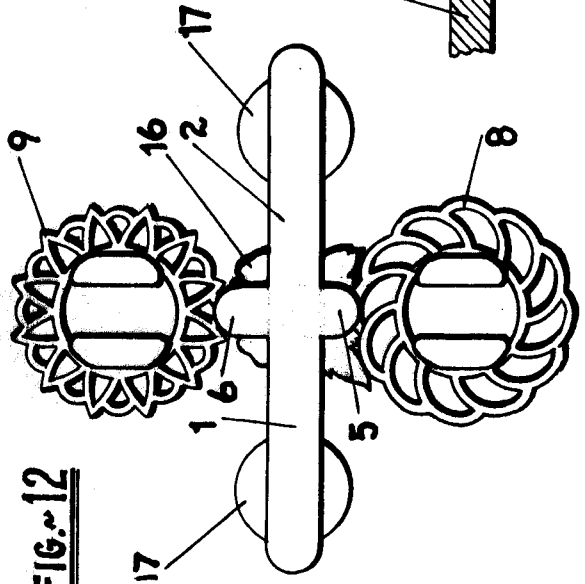
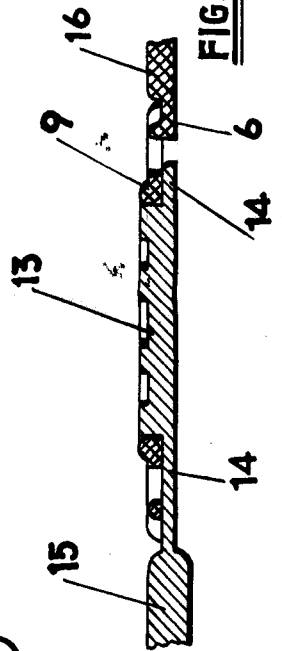

FIG.~16



EGGAL VISIBLE

Aluch