

66113



66113

MODELO DE UTILIDAD

que por veinte años para España y sus Posesiones se solicita a favor de D^a CARMEN TENA TORROME, Viuda de Ricardo Fons Rodrigo, de nacionalidad española, residente en SEDAVI (Valencia), General Mola, 14, por: DISPOSITIVO BASCULANTE PARA SILLONES. - - - - -

- Memoria descriptiva -

El presente modelo de utilidad tiene por objeto garantizar la propiedad y explotación exclusiva en territorio español, de un dispositivo basculante para sillones, cuyas características determinan una inclinación suave del asiento-respaldo merced unos muelles delanteros que actúan entre el mismo y la base.

Para mejor desarrollo de esta memoria, va ilustrada la misma con una hoja de planos, cuya figura única ofrece la disposición en conjunto del nuevo sistema basculante.

El dibujo llevan una serie de referencias para indicar los medios en que se fundamenta este registro, que se detallan seguidamente:

- 1.- muelles tensores en espiral.
- 2.- bisagras para montar el asiento-respaldo.
- 3.- travesaño delantero para base de los muelles.
- 4.- travesaño posterior sobre el que bascula el asiento.



5.- tacos de goma que rematan las patas.

El sistema basculante basado en dichos elementos, permite que al ocupar el sillón se incline suavemente hacia atrás el asiento-respaldo, pues la violencia ocasionada por el peso del usuario se contrarresta por el tensado de dos muelles 1) de acero espiral, cuya base queda fija a los extremos de un travesaño delantero 3) unido a los laterales de la armazón integrante de las patas. Esta va dotada también con otro travesaño intermedio 4), donde el mismo nivel de los muelles 1) del anterior, hay dispuestas unas bisagras 2) sobre las cuales se monta la cara inferior del asiento-respaldo, que descansa en ellas, y mantiene su posición normal merced a la contracción de los muelles, unidos por su extremo superior a la zona delantera de la base del asiento.

Tanto las dimensiones, como el material y forma de la armadura, pueden ser variables, sin que las modificaciones en este sentido alteren la esencialidad del sistema basculante.

Descrita la naturaleza y el objeto del presente modelo de utilidad, se declara que los puntos cuyo registro trata de obtenerse por veinte años en España, están comprendidos en las siguientes:

REIVINDICACIONES

1ª.- Dispositivo basculante para sillones, caracterizado por que en un travesaño intermedio solidario con las patas de la armazón, van dispuestas dos bisagras sobre las que se montan la base del asiento, integrado en una sola pieza con el respaldo. El travesaño delantero lleva en ambos laterales sendos muelles-resorte, cuyos extremos superiores quedan unidos también a la cara inferior del asiento, de modo que al impulsarse éste hacia atrás cuando se acomoda el usuario, aquéllos regulan la inclinación con su tensado simultáneo.

2ª.- DISPOSITIVO BASCULANTE PARA SILLONES.-

Consta la presente memoria descripta de dos hojas numeradas y mecanografiadas por una sola cara, a las que se acompaña una hoja de planos para su mejor comprensión.

Madrid, 17 de Mayo de 1958.-
 [Handwritten signature and stamp]



66113 MAY 3

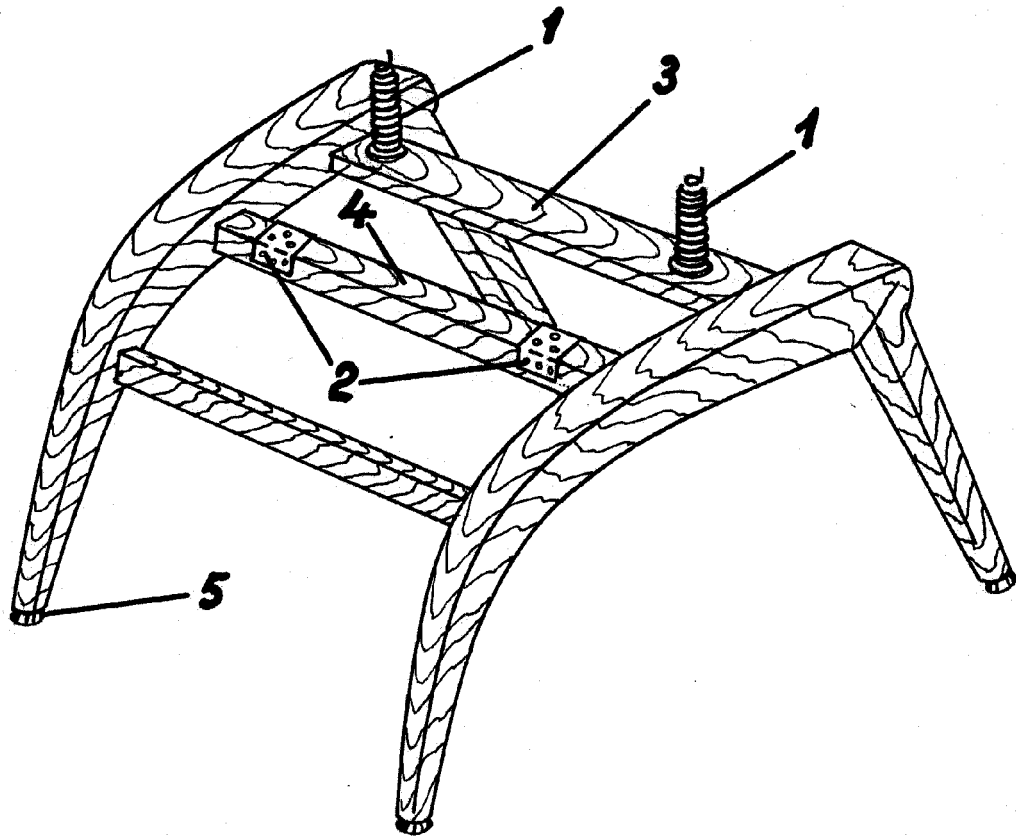

ESCALA VARIABLE

Medic. 13-5-1.958

[Handwritten signature]