

JE.



• 6 6 1 0 8

MODELO DE UTILIDAD

a favor de

HIJOS DE J. MANICH YLLA S.R.C., de nacionalidad española,  
domiciliada en Ronda San Pedro, nº 34, BARCELONA,

por:

"Regulador de tensión para hilos  
delicados".

Descripción.

En las operaciones de preparación de los hilados, previas al tisaje de los mismo, así como en la elaboración de tejidos de punto, es muy conveniente controlar su tensión individual, lo cual se hace de todo punto necesario



cuando los hilos son de tal naturaleza que a pequeñas variaciones de tensión se producen notables cambios en su estructura física, que se manifiestan en irregularidades en el tejido con el consiguiente demérito del mismo. Este inconveniente se origina frecuentemente en la operación de urdido, para evitar lo cual se ha de tener en cuenta que es condición indispensable de todos los urdidores, que los hilos se desarrollen en la fileta, o soporte de las bobinas, a igual tensión, debiendo ser ésta la suficiente para que el plegador resulte compacto. Sobre todo se tienen que vigilar las posibles irregularidades en el caso del rayón, el cual, deformándose con facilidad cuando se le estira, aumenta de longitud y disminuye de diámetro, originando zonas en el tejido que cogen desigualmente la tintura.

El presente modelo de utilidad tiene por objeto un regulador de tensión para hilos delicados, especialmente indicado para su aplicación en las filetas utilizadas para urdir hilados de rayón, que elimina los inconvenientes arriba citados, proporcionando una tensión muy regular, graduable en cada caso específico de aplicación, siendo su construcción e instalación sumamente sencillas y económicas. Este regulador comprende una placa que sustenta una boquilla, frente a la cual está situada una pieza con un amplio orificio transversal que es mantenida a presión sobre la citada placa, de manera que puede variar se angularmente su posición, presentando la placa además un tensor de discos y un purgador. Una varilla curvada que por un extremo rodea la boquilla y por el otro se introduce y sujeta en un orificio simétricamente colocado

66108

6 MAY



del que ocupa el tensor de discos, asegura la oposición de la citada boquilla, presentando además la placa de sustentación, otro orificio en un punto simétrico al de colocación del purgador.

5                    Con la citada disposición, el presente regulador puede proporcionar tensiones variadas, graduándose éstas haciendo girar en un ángulo más o menos grande la pieza perforada, con lo cual varía la longitud de contacto de dicha pieza con el hilo y con ella el rozamiento y, por  
10                    consiguiente, la tensión. Otra ventaja que presenta este purgador es que cuando interesa que el hilo salga por el lado contrario de la placa, no hay mas que pasar el purgador al orificio simétrico y permutar la posición del tensor de discos y del extremo de la varilla de fijación de  
15                    la boquilla.

En los planos adjuntos se representa un ejemplo de realización del tensor objeto del presente modelo de utilidad:

20                    La figura 1 es una vista en perspectiva del regulador.

La figura 2 es un alzado del propio regulador.

La figura 3 es una planta de la figura anterior.

25                    El presente regulador de tensión comprende una base -1-, convenientemente sujeta a una fileta u órgano de aplicación por medio del tornillo -2-, y constituida por una placa de forma aproximadamente triangular, con sus bordes inclinados, en cuyo vértice más agudo está sujeto por medio de un espárrago -3- con sus correspondientes tuercas -4-, una pieza compuesta de un soporte -5- en forma de  
30                    puente y una boquilla -6- de porcelana u otro material de



superficie pulimentada, por cuyo interior se introduce el hilo -7-. Una varilla -8- se sujeta por un extremo a la boquilla -6-, rodeándola periféricamente, mientras que por el otro se inserta en un orificio practicado lateralmente en la base -1-, atornillándose convenientemente y constituyendo un medio de sujeción complementario de la boquilla.

Al salir de la boquilla -6-, el hilo -7- encuentra un primer tensor -9-, constituido por una pieza de porcelana o de otra materia similar, de sección circular, cuya pared lateral está rebajada formando una garganta -10-, y que presenta un amplio orificio diametral -11-. Este tensor -9- está provisto en su base de un muñón -12- que, atravesando la base -1- por una perforación que ésta presenta en un punto de su eje de simetría próximo a la boquilla -6-, le mantiene apretado contra dicha base -1- con interposición de un disco -13- de fieltro o de un material de análogas características, por la acción de un muelle -14- ensartado sobre el citado muñón -12-.

Después de abandonar el primer tensor -9-, el hilo pasa a un nuevo tensor -15-, de discos, atravesado axialmente por un tornillo -17- que se introduce en un orificio practicado simétricamente de aquél en que está insertada la varilla -8-, fijándose a la base -1- por medio de sus correspondientes tuercas. El hilo -7- se dirige, finalmente, a un purgador de porcelana -18- situado al otro lado de la base -1- y en un plano más alejado de la boquilla -6-, sujetándose también este purgador por el atornillado de su pié -19-, que se introduce en un orificio a tal efecto practicado en la mencionada base -1-,

6 MAY



8408

la cual presenta, además, otro orificio libre -20- simétrico del anterior.

5 Este regulador de tensión puede ser utilizado, sin necesidad de variar de posición la base -1-, tanto en las ocasiones en que interesa que el hilo salga a la derecha como a la izquierda, sin más que pasar el purgador -18- al orificio -20- simétrico del que ocupa, y permutar la posición del tensor de discos -15- y del extremo de la varilla -8-.

10 La graduación de la tensión se puede efectuar imprimiendo un giro, en un ángulo adecuado a cada caso específico de aplicación del regulador, al primer tensor -9-, el cual lleva una muesca o señal -21- que facilita la medición del valor del ángulo girado y, proporcionalmente, de la tensión a que se somete el hilo.

N O T A



Se reivindica como objeto de este registro de modelo de utilidad:

20 1) Regulador de tensión para hilos delicados, caracterizado por comprender una placa de soporte que sustenta una boquilla, en frente de la cual se encuentra una pieza con un amplio orificio transversal, mantenida a presión sobre la citada placa de modo que pueda variar-se angularmente su posición, en combinación con un tensor 25 de discos y un purgador, colocados lateralmente sobre la placa de soporte.

2) Regulador de tensión, según la reivindicación anterior, caracterizado por comprender una varilla curvada que por un extremo se une a la boquilla, mientras

• 66108



que por el opuesto se sujeta a la placa de soporte.

3) Regulador de tensión según las reivindicaciones anteriores, caracterizado porque el tensor de discos y la varilla curvada van montados de manera intercambiable en sendos orificios practicados simétricamente en la placa de soporte, y el purgador va montado a su vez de manera amovible en uno cualquier de otros dos orificios simétricos de la misma placa.

4) Regulador de tensión para hilos delicados.  
Esta memoria consta de seis páginas escritas por una sola cara.

BARCELONA, 17 JUL 1958

P. A.

JOSÉ M. BOLIBAR  
P. P.

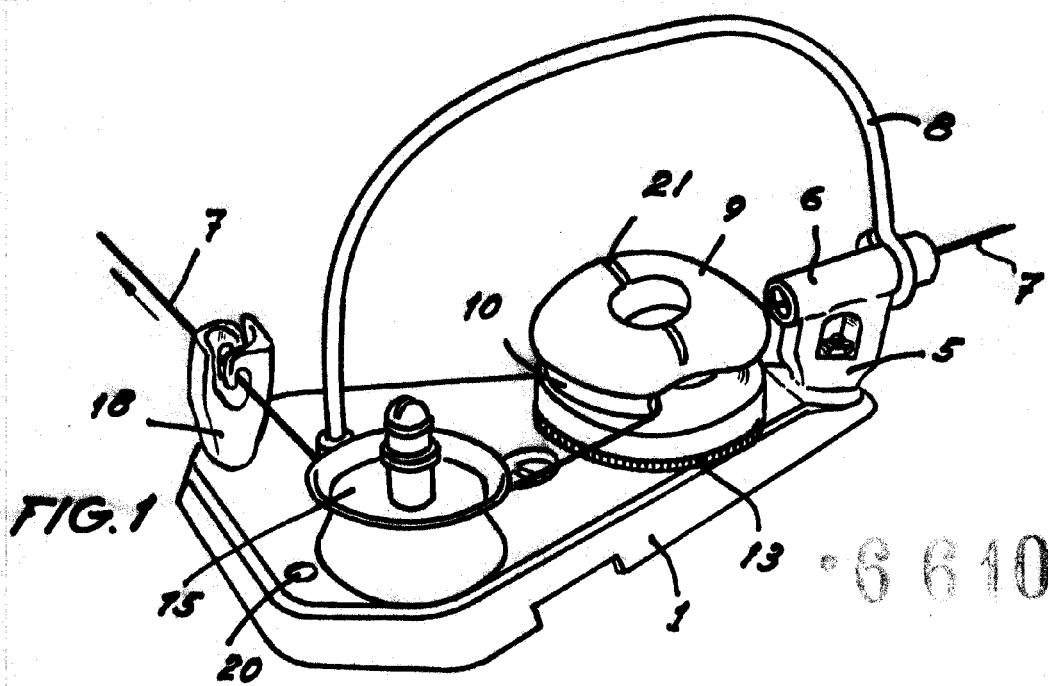

66108

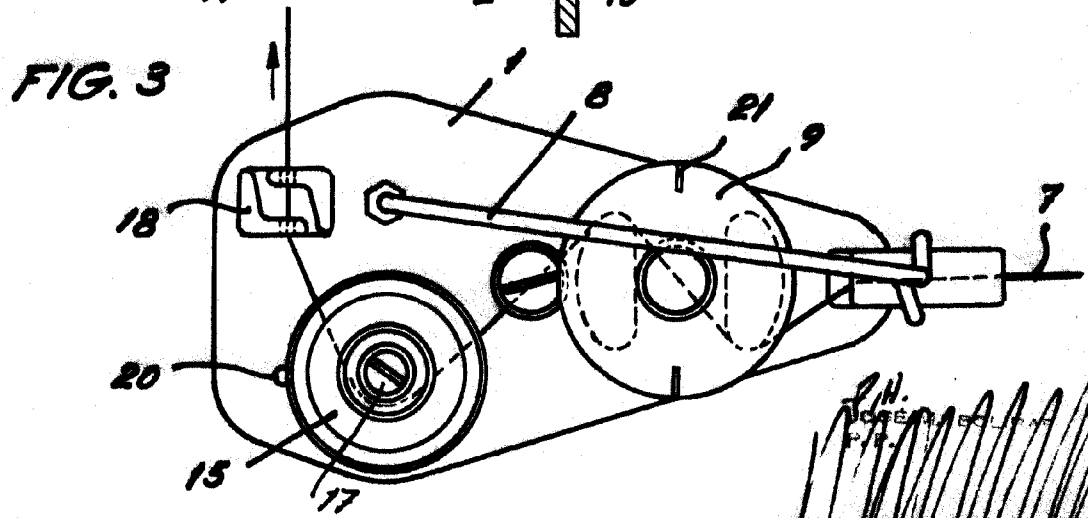
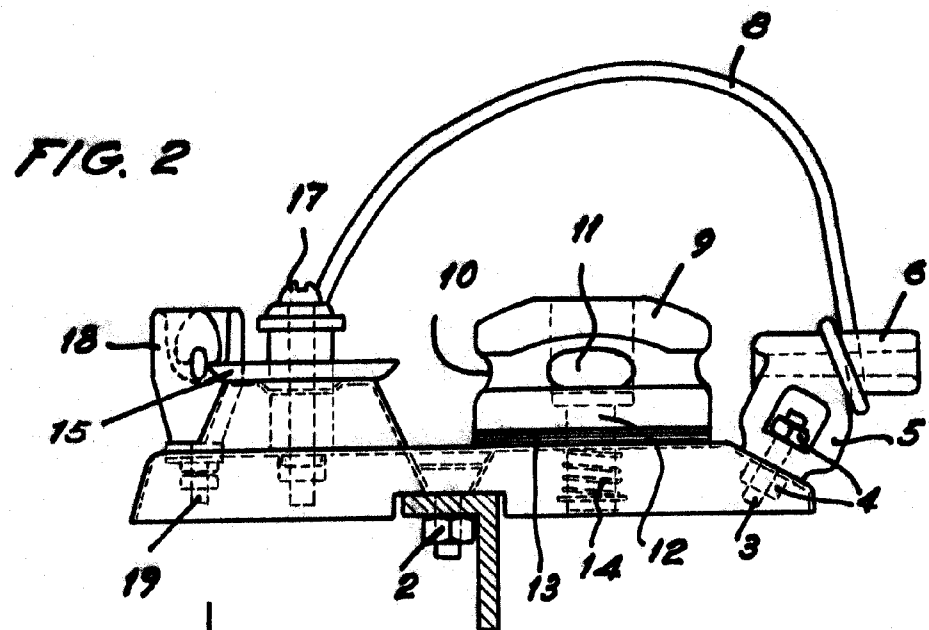

*[Handwritten signature and scribbles]*