



66095

M O D E L O
D E
U T I L I D A D

a favor de Don JORGE SARTE ESCUDÉ, de nacionalidad española, residente en Mollet del Vallés (Barcelona), Avda. General Mola, 6, por "PERFILES ARTICULABLES PARA PERSIANAS, CUBIERTAS Y SIMILARES".

- . -

MEMORIA DESCRIPTIVA

La presente invención se refiere a unos perfiles articulables para persianas, cubiertas y similares, los cuales se caracterizan esencialmente por la extraordinaria facilidad que ofrecen para su enlace y sujeción, así como por la solidez que les proporciona su estructura constitucional, no exenta de ligereza ni presentación atractiva, cualidades por las que resulta sumamente práctico y eficiente su empleo.

Los indicados perfiles consisten esencialmente en

10. tiras o chapas iguales, de longitud y material plástico

66095^{E3} MAY.



adecuados, cada una de las cuales está conformada de origen de modo que presentan alternativamente y en sentido longitudinal, de un borde al opuesto, un cuerpo tubular y otro en media caña. El cuerpo tubular extremo presenta a todo lo largo de su generatriz externa una ranura y la media caña del borde opuesto una aleta con reborde de retención por el que cada perfil se articula en el cuerpo tubular extremo de su adyacente. Dos cuerpos tubulares inmediatos, de cada perfil, están dotados, convergentes por la cara cóncava de la media caña intermedia, de sendas aletas, por medio de las cuales, se realiza la sujeción de los perfiles sobre el soporte que deba servirles de asiento.

Para la mejor comprensión de cuanto se indica en la presente memoria descriptiva se acompaña un dibujo en el que, tan sólo a título de ejemplo, se representa un caso práctico de realización de unos perfiles de características iguales a los del objeto de la invención.

En dicho dibujo la figura 1 muestra una vista en perspectiva superior; la figura 2 una vista análoga inferior; y la figura 3 una vista en alzado frontal, observándose en las dos últimas vista un soporte de sujeción.

Los perfiles aludidos están constituidos por tiras o chapas -1-, iguales, de material plástico y de longitud adecuada, cada una de las cuales queda conformada de origen de modo que presentan alternadamente y en sentido longitudinal, de un borde al opuesto un cuerpo tubular -2- y otro en media caña -3-. El cuerpo tubular extremos de ca-

66095 # 3 MAY



5. da tira -1- lleva dispuesto a todo lo largo de su generatriz externa una ranura -4- y la media caña del borde opuesto, asimismo de cada tira -1-, una aleta -5-, con reborde -6- de sección angular. Los dos cuerpos tubulares -2- de cada tira está dotados de sendas aletas -7-, convergentes por la cara cóncava de la media caña intermedia -3-.

10. Completan los perfiles indicados unos elementos de retención por medio de los cuales se sujetan los perfiles al soporte en que deban asentar. Dichos elementos de retención están compuestos por un juego de dos tiras paralelas -8- y -9-, unidas entre sí por medio de un tornillo -10- y tuerca de mariposa -11-, siendo más estrecha la -8- que la -9- que está provista de un ala -12-.

15. Como se deduce de la descripción hecha y por la observación del dibujo la forma de realizar la articulación de los perfiles objeto de la invención para formar las persianas, cubiertas y otros elementos similares, se reduce a acoplar axialmente las aletas -5- de cada tira -1- en la ranura -4- de la adyacente de modo que el reborde -6- de aquella quede alojado en el cuerpo tubular -2- correspondiente, formandose así persianas y en general coberturas de cualquier tipo que tengan la longitud adecuada en el número necesario.

20. En el dibujo representado se señala un ejemplo de sujeción de las persianas o coberturas sobre un soporte adecuado, como el -13-, que basta con introducir la tira -8- de los elementos de retención antes citados, entre las aletas -7- y atornillar adecuadamente la mariposa -11-, una

25.



66095

3 MAY

vez fijada por medio de tornillos -14- el ala -12- sobre el soporte -13-.

5. Como puede observarse tanto el montaje de los perfiles objeto de la invención como la sujeción de los elementos, persianas, cubiertas y similares por ellos constituidos se realiza con granfacilidad y sencillez, siendo sólidos y ligeros, así como capaces, en virtud del juego que permite la forma de articulación, de adoptar conformidades apropiadas.

10. Se comprende que serán independientes del objeto de la invención los materiales empleados en los perfiles, así como la forma y dimensiones, tanto absolutas como relativas, de los mismos y, en general, todo cuanto no afecta a su esencialidad.

- . -

N O T A

15. Se reivindica como objeto del presente modelo de utilidad:

20. 1. Perfiles articulables para persianas, cubiertas y similares, que consisten esencialmente en tiras o chapas de material plástico y longitud adecuada, cada una de las cuales, iguales entre sí, está conformada de origen de modo que presentan alternadamente y en sentido longitudinal, de un borde al opuesto, un cuerpo tubular y otro en media caña, presentando el cuerpo tubular extremo, a todo lo lar-

66095

3 MAY.



go de su generatriz externa, una ranura y la media caña del borde opuesto una aleta con reborde de retención por la que cada perfil se articula y fija en el cuerpo tubular extremo del adyacente.

5. 2. Perfiles articulables para persianas, cubiertas y similares, según la reivindicación anterior, que se caracteriza por el hecho de que dos de los cuerpos tubulares inmediatos de cada perfil están dotados, convergentes por la cara concava de la media caña intermedia, de sendas aletas, por medio de las cuales y de un elemento de sujeción apropiado se sujeta el perfil a un soporte apropiado.

3. Perfiles articulables para persianas, cubiertas y similares.

15. La presente memoria consta de cinco hojas foliadas, escritas a máquina por una sola cara.

Barcelona, a 3 de mayo de 1958.

Jorge SARTE ESCUDÉ

p.a.

I. PONTI

P.P.



66095



23 MAY 1958

Fig. 1

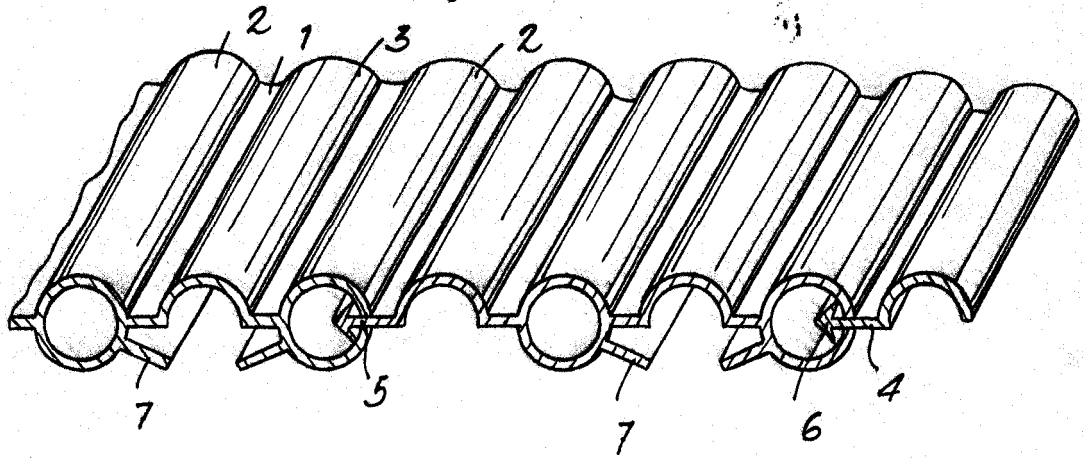
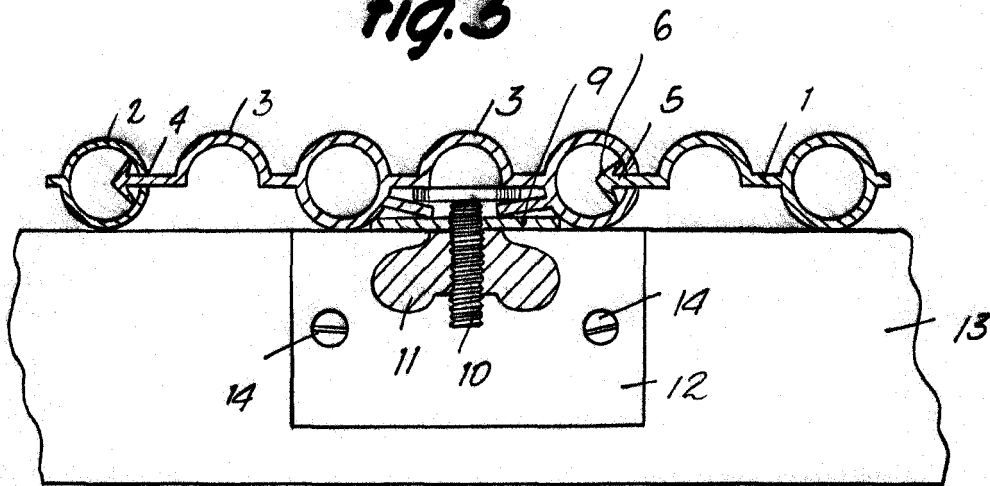

Fig. 3



Barcelona, 3 Mayo 1958
Jorge Sarto Escudé
p.a.

L. PONTI

D. JORGE SARTO ESCUDE

Dos hojas
hoja n.º 2

3 MAY. 1958



66095

Fig. 2

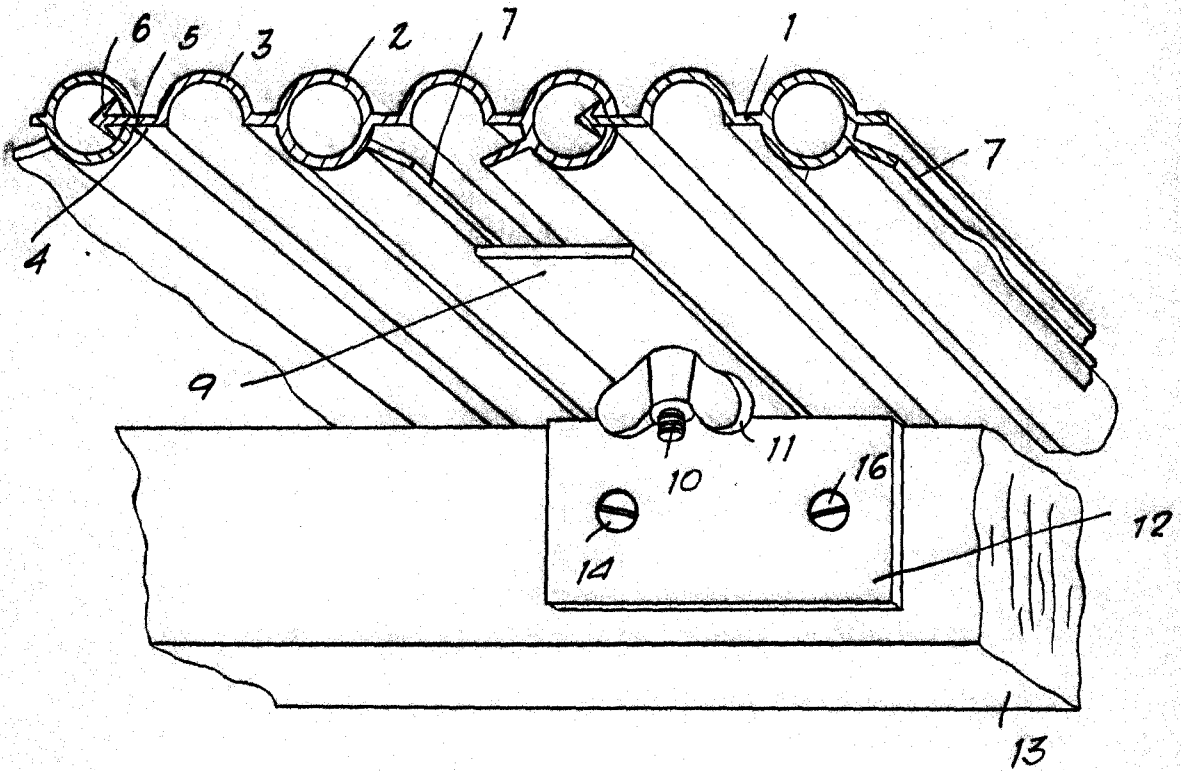

Barcelona, 3 Mayo 1958
Jorge Sarto Escude
p.a.

L. PONTI