

3 MA

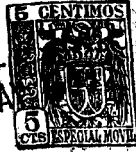

66091

MALA REPRODUCCION
POR DEFECTO DEL ORIGINAL

M O D E L O
D E
U T I L I D A D

para "MESITA-SILLA PLEGABLE PARA NIÑOS", a favor de Doña MERCEDES VALLES MATE, domiciliada en BARCELONA, calle de Urgel, nº 4 - 2º.

= . =

MEMORIA DESCRIPTIVA

El presente modelo de utilidad se refiere a una mesita-silla plegable para niños.

5. Comprende el modelo una mesa con adecuado tablero, con hueco para que por él sobresalga el cuerpo del niño que al efecto se mantiene sentado en un asiento interior, con reposapiés y de altura graduable.

El conjunto de la mesa-silla es totalmente plegable en reducida altura, pudiéndose llevar sobre la carrocería de un coche.

10. Con el fin de facilitar la explicación se acompaña a la

• 6 6 0 9 f

• 3 MA



presente memoria una lámina de dibujos en la que se ha representado un caso de realización que se cita a título de ejemplo.

En el dibujo:

5. la figura 1, muestra en alzado la vista lateral de la mesa armada,

la figura 2, es la vista frontal de la mesa plegada,

la figura 3, es un detalle lateral del tornapuntas plegable,

10. la figura 4, manifiesta el tirante de sostén del asiento con su tornapuntas variable en posición.

15. En los dibujos, la placa de tablero -1- lleva cuatro patas -2- en articulación plegable, presentando un hueco -3- donde está montada en suspensión una silla -4- con estribo reposapiés -5- en montaje articulado que comprende el tirante -6- cuyo extremo en boca -7- pertinente para colocarlo por fiador -8- en cualquiera de los orificios -9- de la barra de sostén -6'-.

Las patas anteriores llevan los tornapuntas arqueados -10- con muelle antagonista -11-.

20. El respaldo -12- es abatible sobre el asiento y presenta un tope de apertura máxima -13-.

25. El estribo reposapiés -5- es sostenido por un puente -14- que presenta el apéndice de anilla -15- para asegurar el plegado al engancharse en un gancho fijo en uno de los extremos superiores de un juego de patas, impidiendo cualquier movimiento, tanto de éstas como del asiento respecto de la plataforma.

30. El modelo, dentro de su esencialidad, puede ser llevado a la práctica en otras formas que difieran en detalle de la indicada a título de ejemplo a las cuales alcanzará igualmente la protección que se recaba. Podrá, pues, construirse en cualquier forma ; tamaño, con los materiales más adecuados por quedar todo ello comprendido en el espíritu de las reivindicaciones.

• 6 609 1 3 MA



N O T A

Descrito el objeto y utilidad del invento, se declara no practicado ni divulgado en España lo comprendido en las siguientes reivindicaciones;

5. 1. Mesita-silla plegable para niños, caracterizada esencialmente por el hecho de comprender una placa como table-ro, provista de cuatro patas en articulación plegable y un hue-co en ella que abarca parte de la misma, en cuyo hueco se halla montada, en suspensión, una silla con estribo reposapiés, cuyo montaje articulado permite fijar varias posiciones de la silla con respecto del borde del hueco y además permite su plegado, adyacente contra el reverso de la placa-tablero, y contra el cual asimismo se abaten las patas, determinando un conjunto ple-gado plano apto para un transporte fácil por su volumen.
10. 2. Mesita-silla según la anterior reivindicación, caracterizada porque las patas, rematadas con ruedas libremen-te giratorias, se aseguran en posición de armado, por medio de sendos tornapuntas ligeramente arqueados formados por dos mita-des articuladas y solicitadas por un muelle helicoidal elásti-co que impide el plegado casual, formando cada dos patas, uni-das entre sí por un tramo superior, un juego abatible contra la
15. 3. Mesita-silla según la reivindicación 1, carac-terizada porque el respaldo de la silla es abatible sobre el asiento y presenta un tope para la apertura máxima del mismo,
20. presentando el asiento tirantes laterales de suspensión artícu-
- 25.



66091

23 M 6

lados a la plataforma de la mesa, de los que los anteriores están mandados por un tornapuntas de fijación corrediza eventual que permite asegurar posiciones de avance o retroceso del asiento con respecto del borde anterior del hueco de la plataforma.

5.

4. Mesita-silla según las reivindicaciones 1 a 3, caracterizada porque el estribo reposapiés es sostenido por un puente giratorio que presenta un apéndice en anilla para asegurar el plegado del conjunto, al engancharse en un gancho fijo previsto en uno de los tramos superiores de un juego de patas, impidiendo cualquier movimiento, tanto de éstas como del asiento con respecto de la plataforma.

10.

5. Mesita-silla plegable para niños.

Según se describe y reivindica en la presente memoria descriptiva que consta de 4 hojas foliadas y escritas a máquina por una sola cara, acompañadas de dos láminas de dibujos.

15.

Barcelona para Madrid, a 3 de Mayo de 1958.

MERCEDES VALLS LATRE.

p. a.

JAIME ISERN MIRALLES

R. P.

P/rm.

6 609 1

Fig. 1

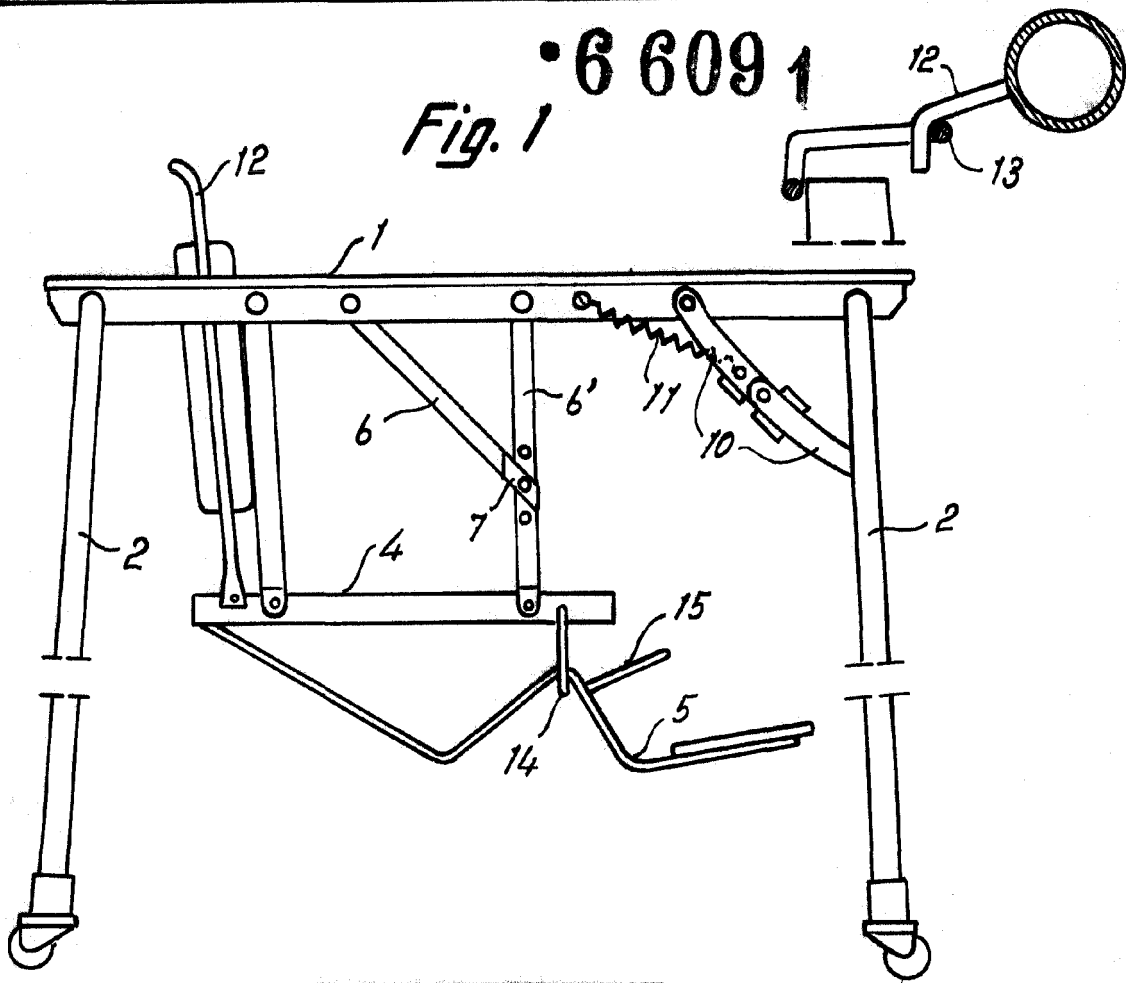
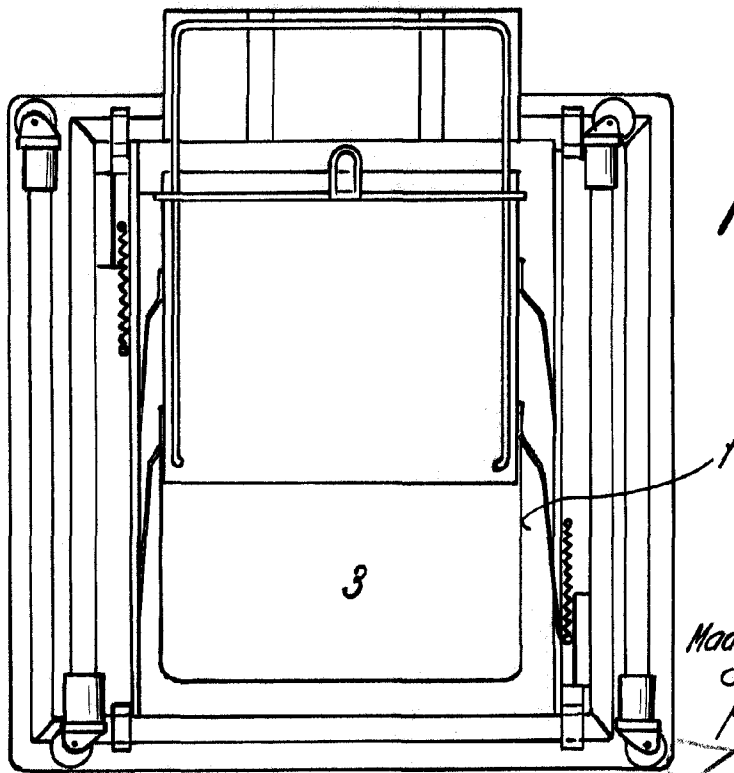

Fig. 2



Madrid, 1958
Jaime Isern
p.p.

