



66050

MALA REPRODUCCION
POR DEFECTO DEL ORIGINAL

66050

MODELO DE UTILIDAD

por 20 años

por "UN DISPOSITIVO PERFECCIONADO PARA LA SUSPENSION Y CONEXION DE LAS LAMPARAS ELECTRICAS", a favor de D. Apollinar Ruiz Blanco, de nacionalidad española, domiciliado en Barcelona, San Andrés, 120, 2º, 1ª.

=====

MEMORIA DESCRIPTIVA

Se describe en este Modelo de utilidad, un dispositivo perfeccionado que soluciona de manera definitiva la suspensión y conexión de lámparas de techo, reuniendo en un conjunto invisible y poco voluminoso, los órganos de suspensión y de conexión de las mismas, estos últimos dispuestos de tal forma que hacen sumamente cómodas las operaciones de montaje y desmontaje de la lámpara, con la sola provisión de enchufar los termina-

5.



5. les que ésta lleva en los enchufes hembras del dispositivo. Una característica importante, es asimismo el que por su carácter empotrable, este dispositivo hace posible la sujeción de la lámpara sin ayuda de apliques u otros elementos que son de deplorable efecto estético.

Para su mejor comprensión, se adjuntan a título de ejemplo, unos dibujos de un dispositivo realizado de acuerdo con el presente Modelo.

10. La figura I es una sección del mismo y la figura II una vista superior.

Según las mismas, se compone esencialmente del cuerpo -1- en forma de cazoleta invertida que posee según su eje el saliente -2-, hueco igualmente, en el cual se rosca el perno -3- de constitución muy resistente.

15. Dicho perno -3- posee una valona -4- cerca del gancho -5-, mediante la cual sostiene la tapa -6- que coincide con la boca del cuerpo -1-, poseyendo dicha tapa los enchufes hembra -7- y -8-.

20. El cuerpo -1- posee en su periferia las paredes más delgadas -9- y -10-, con el fin de que se puedan romper y hacer pasar fácilmente a través de ellas los cables conductores de la corriente, llevando asimismo en su parte superior, un refuerzo -11- de cuyo núcleo sobresalen tres brazos -12-, destinados a producir un perfecto anclaje del dispositivo ya que el cuerpo -1- va totalmente empotrado en el techo.

25. Todo cuanto no afecte, altere, cambie o modifique la esencia del dispositivo anteriormente descrito, será variable a los efectos del presente Modelo.

30. N O T A.

Se reivindica como objeto de este registro por Modelo de utilidad:



- 1.- Un dispositivo perfeccionado para la suspensión y conexión de las lámparas eléctricas, caracterizado por estar constituido por un cuerpo en forma de cazoleta invertida que se empotra en el techo, donde queda anclado con ayuda de un refuerzo de brazos salientes que posee en su parte superior, poseyendo asimismo un saliente hueco que sobresale de su centro hacia abajo y en el cual se rosca un fuerte perno que termina en un gancho inferior, cerca del cual tiene una valona que sostiene la tapa del dispositivo, en la cual existen los enchufes hembra.
- 5.
- 10.

Sean cuales fueren las circunstancias que concurran en la esencialidad del Modelo de utilidad definido en la anterior reivindicación, cual objeto es:

15. 2.- "UN DISPOSITIVO PERFECCIONADO PARA LA SUSPENSION Y CONEXION DE LAS LAMPARAS ELECTRICAS".

Consta la presente memoria de tres hojas foliadas, mecanografiadas por una sola cara y del dibujo unido a la misma.

20. Barcelona, veintitres de abril de mil novecientos cincuenta y ocho.

P.A. de D. Apolinar Ruiz Blanco,

L. DURÁN
P. P.

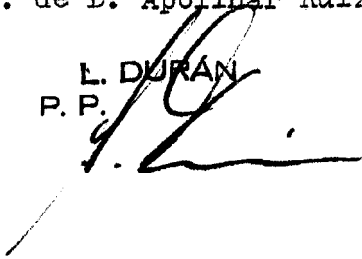

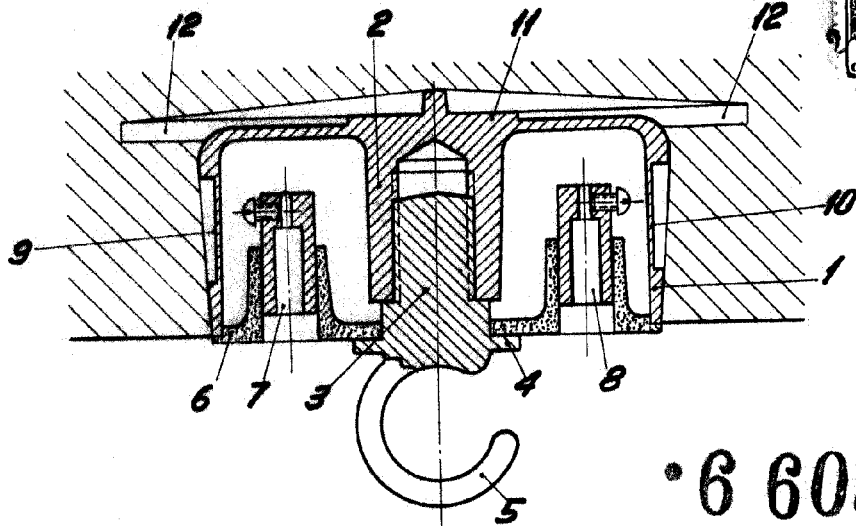

• 6 6050

Fig. I

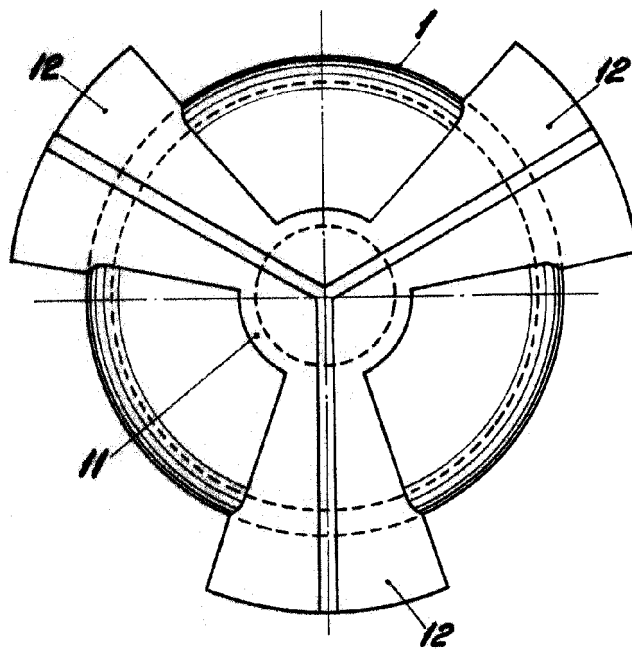

Fig. II

BARCELONA, 23 ABRIL DE 1953

L. DURAN

P.R.

ESCALA VARIABLE