



66043

MODELO DE UTILIDAD

por VEINTE años

cuyo privilegio se solicita para todo
el territorio nacional y sus colonias
a favor de,

Don Ramón FUJOL GUELL

de nacionalidad española y con residen-
cia en Barcelona, Avenida del Generalí-
simo, 435, por:

" NUEVO TUBO AISIANTE "



MEMORIA DESCRIPTIVA

Este Modelo de Utilidad se refiere, conforme indica su enunciado, a un nuevo tipo de tubo aislante de aplicación en las instalaciones eléctricas, que gracias a sus especiales características de constitución y organización aventaja a los de aplicación similar que se conocen en los aspectos económico y práctico, ya que su fabricación es menos costosa y su duración es mucho mayor lo que en resumen representa el logro de un efecto nuevo.

Actualmente se utilizan en las instalaciones eléctricas los tubos de acero y los de tipo Bergman para proteger a los hilos o cables conductores eléctricos, pero es evidente que los primeros resultan excesivamente caros por su elevado coste y por las complicaciones que representa su colocación y los segundos, si bien son mas económicos, resultan también caros por llevar un recubrimiento metálico y asimismo su duración es bastante limitada por ser fácilmente atacables por los agentes atmosféricos.

Con el ánimo de dar solución al problema y proporcionar a la industria un tubo aislante económico; de elevada resistividad eléctrica; inalterable ante los agentes químicos; y de mas fácil y económica fabricación que los conocidos, el solicitante ha ideado y experimentado con buen éxito el



objeto a que se contrae este Modelo de Utilidad, el cual se caracteriza principalmente, en quedar formado por dos piezas o cuerpos enchufados y sólidamente unidos, uno constituido por el arrollamiento de una tira o lámina celulósica impregnada en materia aislante, y el otro constituido por una pieza tubular de material termoplástico flexible, constituyendo el primero el cuerpo interior y el segundo el exterior.

Otra característica del mismo objeto es que el arrollamiento que constituye el cuerpo interior está realizado preferentemente en forma de hélice con las diversas vueltas superpuestas al menos en la mitad de su anchura, quedando sólidarizadas entre sí en forma de tubo continuo por la adherencia de la propia materia de impregnación.

Es por último característica del mismo objeto que la pieza tubular exterior se ciñe sobre la interior, para lo que se coloca en caliente, aproximadamente a 60-80°C, con lo que al enfriarse queda lo suficientemente fija sin que prácticamente pueda moverse.

De esta manera, el tubo aislante, puede doblarse y cortarse con mas facilidad que los Bermang y su fabricación es mucho mas económica.

Para facilitar la mejor comprensión de cuanto se ha indicado, se describe seguidamente la figura



55. de la adjunta hoja de dibujos en la que se ha gra-
fiado una vista en perspectiva parcialmente sec-
cionada, de un tubo realizado de acuerdo con el
invento, el que por ello debe ser considerado como
ejemplo ilustrativo sin carácter limitativo.

60. En dicha figura se ha señalado por (1) el tubo
interior que está formado por la cinta o tira ce-
lulósica (2) arrollada en hélice y con superposi-
ción en cada vuelta de aproximadamente la mitad de
su anchura, quedando entre ambos bordes el espacio
(3) que sirve asimismo para retener la materia ais-
lante que solidariza a las sucesivas vueltas super-
puestas. De esta manera queda formado el cuerpo
interior sobre el que se acopla por enchufe en ca-
liente, la pieza exterior tubular (4), practicán-
dose las irregularidades (5) en el cuerpo interior,
65. para facilitar la sólida adherencia de (4). Como
quiera que la pieza (4) se realiza en materia plás-
tica flexible y asimismo el cuerpo (1) es flexible
también, el conjunto presenta esta propiedad y se
70. puede doblar con facilidad. El tubo así realizado,
y por no entrar en su constitución ningún material
75. metálico, tiene un poder aislante que es mucho ma-
yor que los conocidos, los que como es sabido están
formados por un tubo metálico exterior con un recu-
brimiento aislador en su interior.

80. Describas suficientemente las características
fundamentales del objeto a que se contrae este Mo-
delo de Utilidad, se hace constar que en el mismo



85. se podrán introducir todas aquellas modificaciones que la experiencia y la práctica pudieran aconsejar, siempre que con ellas no se cambie, altere o modifique su idea fundamental, que es la que se resume y concreta en la siguiente:

N O T A

90. Se declaran de novedad, propiedad y utilidad para todo el territorio nacional y sus colonias las siguientes:

R E I V I N D I C A C I O N E S

95. 1ª.- Nuevo tubo aislante que se caracteriza en quedar formado por un cuerpo interior tubular constituido por una lámina o tira celulósica arrollada en hélice con superposición de capas o vueltas en la mitad de su anchura, quedando éste impregnado con una materia aislante y adherente; sobre este conjunto o cuerpo va dispuesta la segunda

100. pieza, también tubular pero sin costura y realizada en material plástico flexible, dimensionándose de tal suerte que esta última queda ceñida fuertemente sobre la primera.

2ª.- "NUEVO TUBO AISLANTE".

105. Todo ello tal y como se ha descrito y reivindicado en la presente memoria que consta de cinco hojas foliadas y mecanografiadas por una sola de sus caras y una hoja de dibujos que la ilustra.

BARCELONA, - 2 MAY. 1958

F. A.

6043



Fig. 1

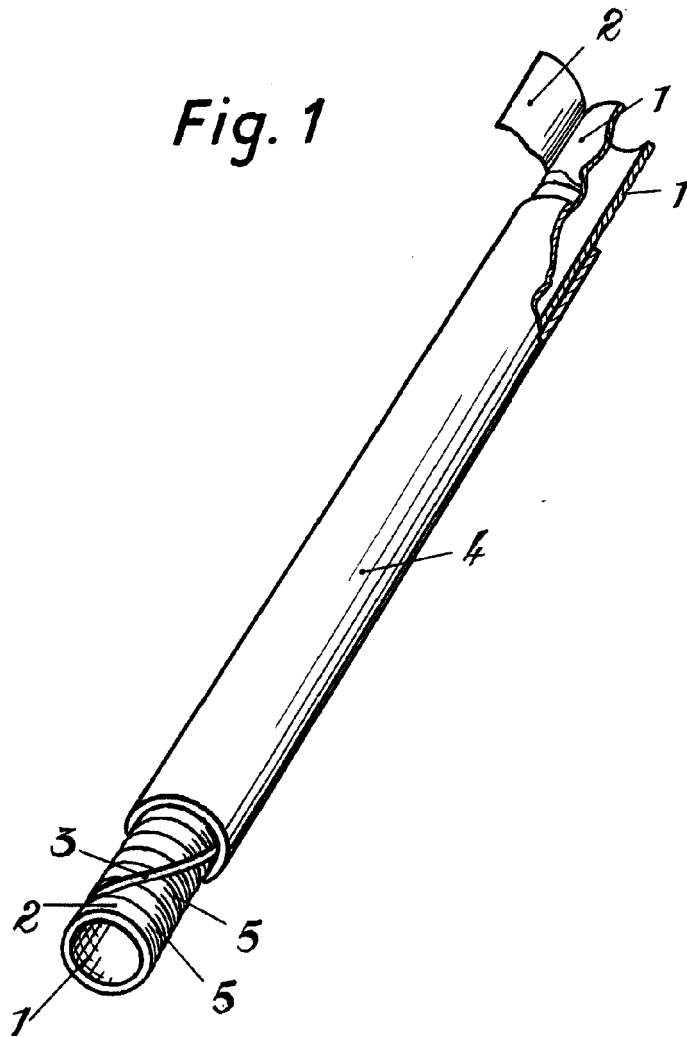

BARCELONA, - 2 MAY. 1958

P. A.

Escala variable