



MODELO DE UTILIDAD

• 6 6036

MEMORIA DESCRIPTIVA

sobre:

»ESTRUCTURA METALICA PERFECCIONADA PARA VENTANALES».

Solicitante: Don FELIX CHUST RAMON,
de nacionalidad española, residente en
BARCELONA, Calle Balmes, 412.

La presente invención se refiere a una estructura metálica perfeccionada para ventanales.

Hasta la fecha vienen empleándose dos clases diferentes de estructuras para ventanales, en una de las
5 cuales los montantes y travesaños están integrados por porciones de perfiles metálicos macizos, generalmente de sección de T, unidas entre sí por soldadura, en tanto que la otra clase conocida de tales estructuras está
constituída por un conjunto prefabricado de hormigón.

10 Estas conocidas estructuras de ventanales tienen el inconveniente de ser sumamente pesadas y resultar, por tanto, de difícil montaje en la obra. Además, las estructuras metálicas integradas por perfiles comercia-



les resultan de coste muy elevado, y las de hormigón son poco estéticas debido al considerable grosor de los montantes y travesaños que requiere este material, grosor que por otra parte constituye un obstáculo para el paso de la luz a través del ventanal.

Estos inconvenientes quedan descartados por completo mediante la estructura perfeccionada que constituye el objeto de la presente invención y que se caracteriza, esencialmente, porque tanto sus montantes como también los travesaños están constituidos por elementos huecos, conformados de chapa metálica y unidos entre sí por soldadura.

Preferentemente, los montantes mencionados están constituidos por una tira acanalada de chapa metálica de sección transversal en V, y por otra tira acanalada de chapa metálica de sección transversal en U, estando provistos los bordes libres de ambas tiras acanaladas citadas de pestañas longitudinales dobladas hacia fuera, mediante las cuales dichas tiras quedan unidas entre sí, por engatillado, con sus concavidades encontradas.

Los referidos travesaños están constituidos por una tira de chapa metálica que presenta sus porciones laterales dobladas en forma de C, y por otra tira de chapa metálica plegada sobre sí misma por su línea media longitudinal y con sus bordes libres curvados hacia fuera, estando encajada esta tira plegada por dichos bordes libres en la hendedura longitudinal de la tira de sección de C, en la que queda sujeta por



los mismos, y determinando los dos elementos encajados entre sí un perfil hueco de sección de T.

Otras características y ventajas de la invención se desprenderán de la siguiente descripción que se hace con relación a los dibujos adjuntos en los cuales se ilustra, a título de ejemplo no limitativo, una forma de realización. En dichos dibujos:

Fig. 1 representa una vista en perspectiva de una porción de un montante de estructura para ventanales según la invención.

Fig. 2 ilustra una vista en perspectiva de una porción de un travesaño correspondiente.

Fig. 3 muestra un corte transversal de un montante según Fig. 1 con un travesaño según Fig. 2 asociado al mismo.

Fig. 4 representa el conjunto de la Fig. 3 visto en el sentido de la flecha IV de la misma figura.

Fig. 5 ilustra una vista en perspectiva esquemática de una parte de un ventanal provisto de la estructura según la invención.

La estructura representada comprende montantes 1 y travesaños 2 (Fig. 5). Cada montante 1 está constituido por una tira acanalada 3 de chapa metálica de sección transversal en V, y por otra tira acanalada 4 de chapa metálica de sección transversal en U. Los bordes libres de ambas tiras acanaladas están provistos de pestañas longitudinales dobladas hacia fuera 5 y 6, respectivamente, mediante las cuales dichas tiras quedan



unidas entre sí, por engatillado, con sus concavidades encontradas, conforme puede apreciarse en las Figs. 1 y 3. Cada travesaño 2 está constituido por una tira 7 de chapa metálica que presenta sus porciones laterales 8 dobladas en forma de C, y por otra tira 9 de chapa metálica, plegada sobre sí misma por su línea media longitudinal y con sus bordes libres 10 curvados hacia fuera, según puede apreciarse en las Figs. 2 y 4. La tira plegada 9 está encajada por sus bordes libres 10 en la hendidura longitudinal 11 de la tira 7, 8 de sección de C, en la que queda sujeta por los mismos, determinando los dos elementos así encajados un perfil hueco de sección de T.

Para el acoplamiento de los distintos montantes 1 con los correspondientes travesaños 2, se practica en los extremos de éstos un escote 12 (Fig. 3) y se unen ambos elementos entre sí por soldadura, resultando así una estructura sumamente sólida y a la vez ligera, ya que la chapa metálica utilizada para la constitución de los distintos elementos puede presentar un grosor menor de un milímetro.

Las hojas de vidrio pueden fijarse como corriente-mente mediante masilla tal como se ilustra en la Fig. 3, en la que la hoja de vidrio se designa con 13 y las porciones de masilla con 14.

Aparte de las ventajas ya apuntadas de la estructura descrita cabe citar la de que permite prever fácilmente porciones articuladas, susceptibles de abrirse con fines de ventilación.



Se hace constar que todo cuanto no altere, cambie o modifique lo esencial del invento puede quedar sometido a variaciones de detalle.

N O T A.

5 El Modelo de Utilidad que se solicita recae sobre las siguientes reivindicaciones:

1^a.- Estructura metálica perfeccionada para ventanales, caracterizada porque tanto sus montantes (1) como también los travesaños (2) están constituidos por
10 elementos huecos, conformados de chapa metálica y unidos entre sí por soldadura.

2^a.- Estructura metálica perfeccionada para ventanales según reivindicación 1^a, caracterizada porque los montantes mencionados (1) están constituidos por una
15 tira acanalada (3) de chapa metálica de sección transversal en V, y por otra tira acanalada (4) de chapa metálica de sección transversal en U, estando provistos los bordes libres de ambas tiras acanaladas de pestañas longitudinales (5, 6) dobladas hacia fuera, mediante las
20 cuales dichas tiras quedan unidas entre sí, por engatillado, con sus concavidades encontradas.

3^a.- Estructura metálica perfeccionada para ventanales según reivindicación 1^a, caracterizada porque los referidos travesaños (2) están constituidos por una
25 tira (7) de chapa metálica que presenta sus porciones laterales (8) dobladas en forma de C, y por otra tira (9) de chapa metálica plegada sobre sí misma por su línea media longitudinal y con sus bordes libres (10) curvados

• 6 6036

30 A



hacia fuera, estando encajada esta tira plegada por dichos bordes libres en la hendedura longitudinal (11) de la tira de sección de C (7, 8), en la que queda sujeta por los mismos, y determinando los dos elementos encajados entre sí un perfil hueco de sección de T.

4^a.- ESTRUCTURA METALICA PERFECCIONADA PARA VENTANALES,

tal y como queda descrito y reivindicado en la presente memoria que consta de seis hojas mecanografiadas por una sola cara y de una lámina de dibujos.

BARCELONA, 30 de Abril de 1958.

FELIX CHUST RAMON
P.P.

J. GOMEZ-ACEBO Y MODEI
P.P.

ESCALA VARIABLE.

6086

30



Fig.1

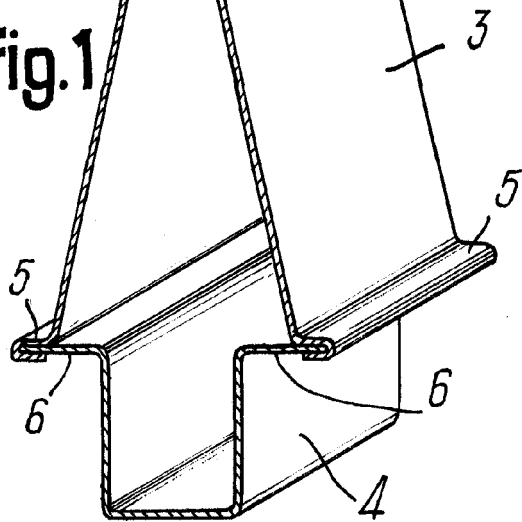

Fig.2

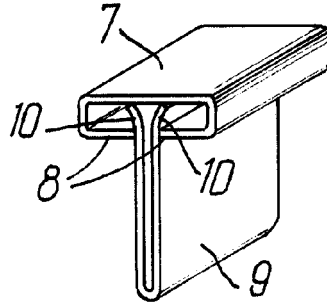

Fig.3

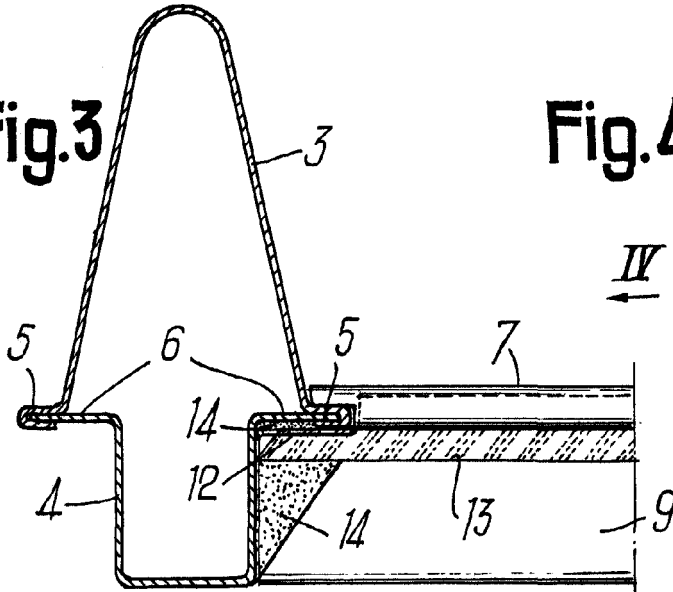

Fig.4

IV

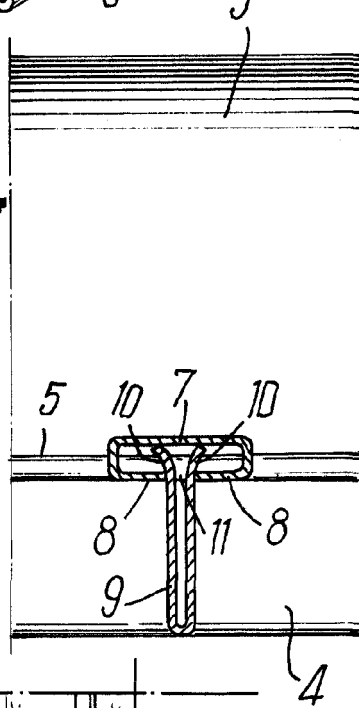
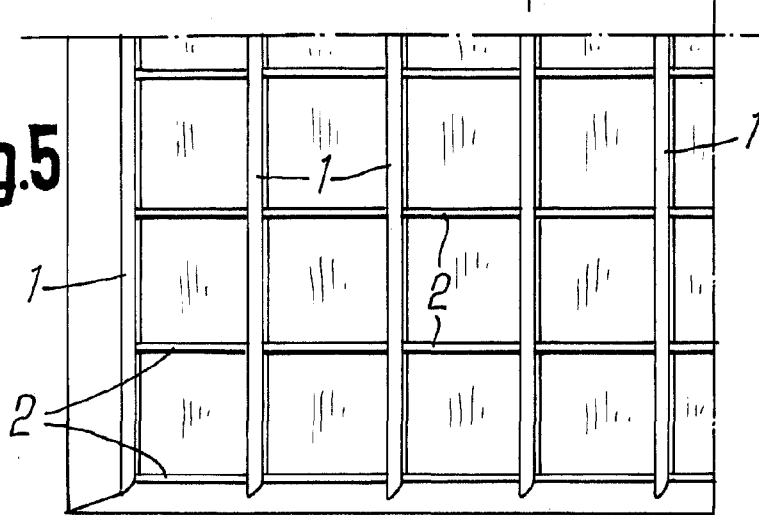

Fig.5



Barcelona, 30 de Abril de 1958.

FELIX CHUST RAMON
P.P.A. GOMEZ-ACEBO Y MODET

P.P.