

• 6 6 0 0 4

MEMORIA DESCRIPTIVA
para solicitar
M O D E L O D E U T I L I D A D
e n
E S P A Ñ A
por VEINTE años
por "ENGANCHE PARA CAMA"

A nombre de:

Don Julio RESTOLAZA AGIRREBENA, de nacionalidad
española,

domiciliado en:

EIBAR (Guipúzcoa), calle Arragata, 23.

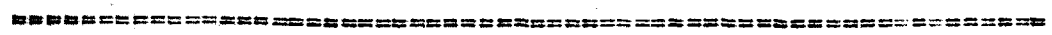

El objeto de la presente solicitud de modelo de
utilidad, se refiere a un enganche para cama, cuyas caracte-
rísticas de novedad le confieren la cualidad de aportar
a la función a que se destina las ventajas siguientes:

5

- a.- Gran facilidad de montaje y desmontaje.
- b.- Acoplamiento sólido sin movimientos ni desajus-
tes posibles.
- c.- La pieza hembra constituye un adorno del lar-
guero.
- d.- Sus elementos van soldados, por lo que no nece-

10

• 6 6 0 0 4



sita remaches.

e.- La pieza hembra actua asimismo de refuerzo del larguero.

El enganche que se preconiza consiste en una
15 pieza macho constituida por una pastilla de forma de tra-
pecio isósceles, con la base menor hacia abajo, la cual
se suelda a la parte interior del ángulo larguero de la
cama, en combinación con una pieza hembra petaca integra-
da por una chapa curvada en U, con hueco equivalente al
20 grueso del ala del larguero, en la que se ha determinado
un vaciado correspondiente a la forma de la pastilla, en
la parte interna, yendo esta pieza petaca soldada, atornil-
lada a las patas de la cama.

En el adjunto plano se ha representado una for-
25 ma de ejecución del modelo realizada de acuerdo con los
principios enunciados.

Como puede apreciarse, en la parte interna del
ángulo larguero (1) va soldada la pastilla gruesa (2) de
forma de trapecio isósceles, en correspondencia con el va-
30 ciado (3) practicado en la cara interna de la pieza (4)
conformada por una chapa doblada en U que se suelda o
atornilla por su extremo (5) a las patas de la cama.

Fácilmente se aprecia la solidez y perfección
del ajuste de este enganche que permite armar la cama con
35 rapidez, facilidad y seguridad.

Asimismo se aprecia que la repercusión en el
precio de la cama es pequeñísima por el poco peso del ma-
terial necesario.

La parte (6) actua como adorno y refuerzo del
40 larguero.

• 6 6 0 0 4



Este modelo es realizable en cualesquiera tamaños y materiales adecuados, siendo susceptible de toda clase de modificaciones de detalle que no alteren su fundamento.

45

-:- N O T A -:-

Los puntos de invención propia y nueva que se presentan para que sean objeto de este modelo de utilidad, en España, por veinte años, son los siguientes:

50

1ª.- Enganche para cama, caracterizado por que consiste en una pieza macho constituida por una pastilla gruesa, en forma de trapecio isósceles, con la base menor hacia abajo, que se suelda a la parte interior del ángulo-larguero de la cama, en combinación con una pieza hembra en petaca, integrada por una chapa curvada en U en cuyo tabique interior se ha vaciado un alojamiento correspondiente a la pieza macho, yendo dicha pieza hembra coldada o atornillada a las patas de la cama y teniendo una separación entre paredes ligeramente superior al grueso del ángulo-larguero.

55

60

2ª.- "ENGANCHE PARA CAMA".

Tal y como se ha descrito en la memoria que antecede, representado en el dibujo que se acompaña y para los fines que se han especificado.

Consta la presente memoria descriptiva de tres hojas escritas a máquina por una sola cara.

Madrid, 7 de Mayo de 1958



Escala variable.

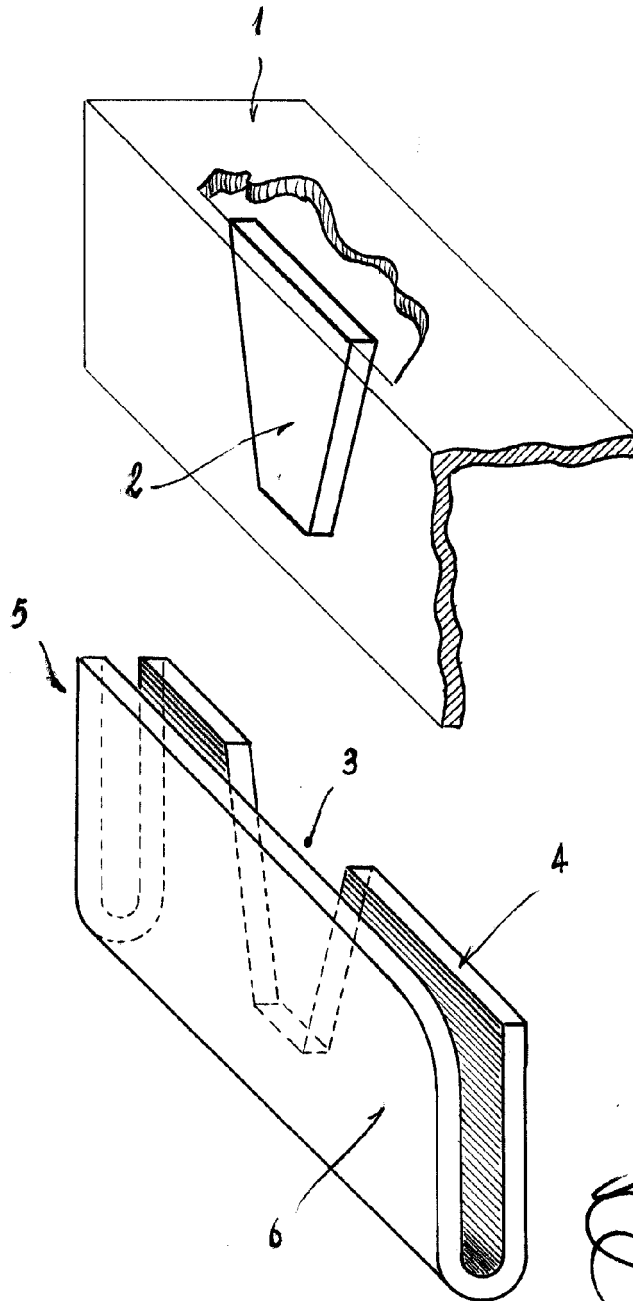

Julio Retolaza