

• 6 5977

MODELO DE UTILIDAD

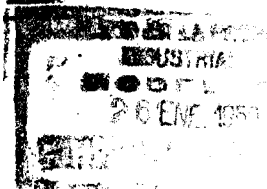

Solicitante : Don Antonio Muñoz Ramírez de Verger.

Residencia : Córdoba.- José Antonio nº 4.

oooOooo

MEMORIA DESCRIPTIVA

Sobre:

"ENVASE PARA ACEITUNAS".

oooOooo

El presente Modelo de Utilidad tiene por objeto un envase destinado a contener aceitunas, construído de material plástico.

En los dibujos adjuntos, a título de ejemplo no limitativo, se ilustra una forma de ejecución del inven-

6 5977

to, y en ellos:

Fig. 1, es una vista en perspectiva superior del envase.

Fig. 2, es una vista por la planta inferior, y

10

Fig. 3, una vista lateral del mismo envase.

Con referencia a dichos dibujos, el envase comprende una tapa superior, 1, sobresaliente respecto del fondo del envase, 2, al que queda soldado formando un recipiente, 3, apareciendo en dicha tapa superior líneas punteadas, 4, que indican por donde ha de despegarse dicha tapa, para abrir el envase.

15

En la tapa superior, perpendicular y lateralmente, se dispone un espacio rectangular, 5, que tendrá distinto color que el resto del envase, y en el que se estampará la marca y procedencia del producto envasado, y en la parte inferior de repetida tapa, transversal y en la parte inferior hay otro espacio rectangular, mayor que el antes mencionado, en el que se grabarán menciones relativas a la naturaleza y peso del producto envasado.

20

25

Es fácilmente comprensible que podrán variar los tamaños, colores y proporciones en este Modelo, ya que estas accesoriedades quedan comprendidas en la invención, al no alterar su esencialidad.

30

NOTA

Descrita suficientemente la naturaleza del invento y su forma de realización práctica, se hace constar que la presente memoria es susceptible de modificaciones de detalle, en cuanto no altere su esencialidad y siendo, por tanto, lo que se solicita, Modelo de Utilidad por 20 años en España, lo que se recoge en las

35

siguientes:

REIVINDICACIONES

- 40 1ª.- Envase para aceitunas, que se caracteriza porque
comprende una tapa superior sobresaliente respec-
to al fondo del envase, al que queda soldada, forman-
do el recipiente; en dicha tapa aparecen líneas pun-
teadas para indicar el lugar de despegue de la misma,
para abrir el envase.
- 45 2ª.- Envase para aceitunas, según reivindicación pre-
cedente, que se caracteriza porque en la tapa se
disponen dos espacios rectangulares, uno lateral y -
perpendicular, y otro mayor, transversal y situado en
la parte inferior.
- 50 3ª.- "Envase para aceitunas"; según queda sustancial-
mente descrito en la presente memoria, que cons-
ta de tres páginas mecanografiadas por una sola cara
y se representa en los dibujos adjuntos.

MADRID, 7 de Mayo de 1958.

EMILIO GUILL SIRVENT
P.P.

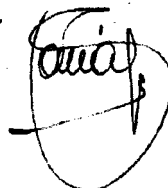

• 6 5977

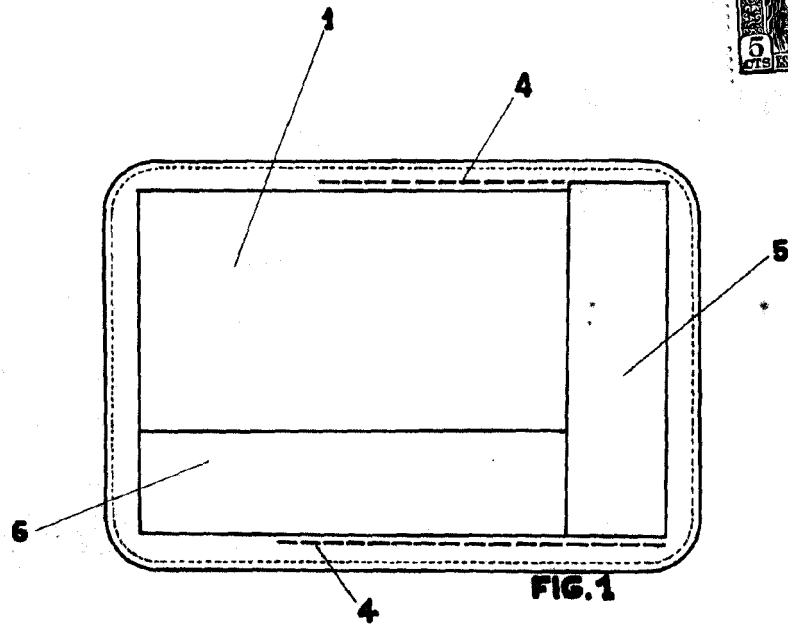

FIG. 1

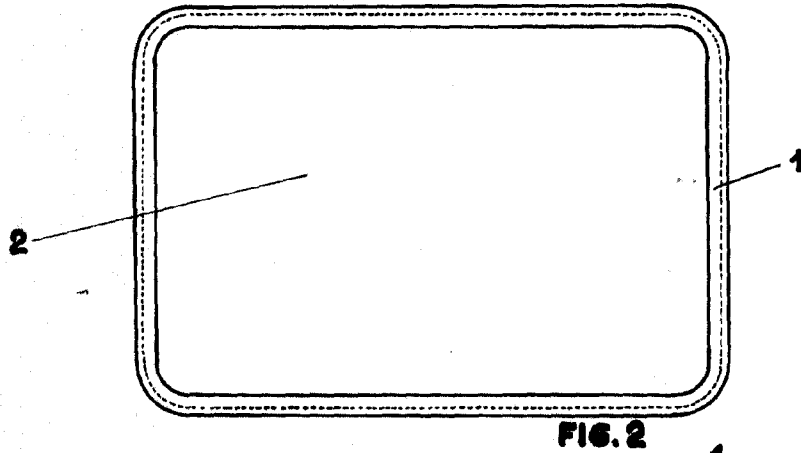

FIG. 2

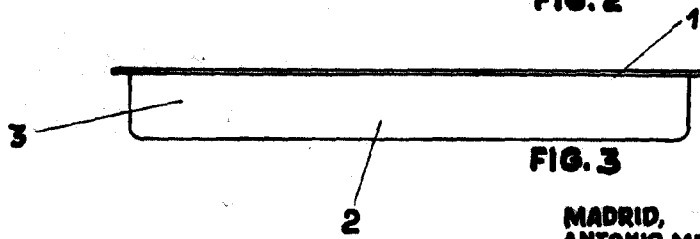

FIG. 3

MADRID, 7 MAR. 1958
ANTONIO MUÑOZ RAMÍREZ DE VERGER,
P.P.

EMILIO GUILL SIRVENT
P.P.