



MALA REPRODUCCION
POR DEFECTO DEL ORIGINAL

M O D E L O
D E
U T I L I D A D

• 6 5 9 6 8

para "TABAQUERA PARA CIGARRILLOS, DECORATIVA", a favor de Don
MANUEL MAIQUEZ GARCES, domiciliado en BARCELONA, calle de Pe-
dro IV, nº 41.

= . =

MEMORIA DESCRIPTIVA

El presente modelo de utilidad se refiere a una tabaque-
ra para cigarrillos, decorativa.

Esta tabaquera presenta exteriormente la forma de un pia-
no de cola, siendo su caja el depósito de los cigarrillos, y
5. está organizada para que al accionar sobre la pieza teclado sal-
ga automáticamente un cigarrillo. Con ello se obtiene un sumi-
nistro cómodo de éstos y al propio tiempo la tabaquera es un mo-
tivo de adorno que complementa la decoración de la estancia o
departamento.

10. Consta la tabaquera de un doble fondo corredizo que

• 6 5968 - 7



5. presenta cierta inclinación dirigida hacia la parte anterior de la caja, en donde se encuentra una abertura para la salida de los cigarrillos, la cual está normalmente obstruida por la presencia de la pieza teclado. Esta pieza montada libremente giratoria en el sentido de su longitud está ligada con el mencionado fondo corredizo, de manera que al girar arrastra consigo a este fondo, el cual empuja al cigarrillo depositado frente a la abertura de salida expulsándolo al exterior.

10. El fondo corredizo está solicitado por un muelle elástico que tiende a mantenerlo en posición separada de dicha abertura, obligando asimismo a la pieza teclado a ocupar la posición de cierre de la caja.

15. Con el fin de facilitar la explicación se acompaña a la presente memoria una lámina de dibujos en la que se ha representado un caso de realización que se cita a título de ejemplo, no limitativo del alcance del invento.

En los dibujos:

20. La figura 1, indica en sección convencionalalzada la parte mecánica de la tabaquera, y

la figura 2 representa la vista en planta de la caja, según su cara externa inferior, y en detalle (I) la perspectiva convencional del piano.

25. Consiste en una tabaquera en forma de piano de cola en cuya caja 1 se ha previsto el depósito 2 de los cigarrillos C; en este depósito existe un doble fondo 3 a modo de tolva libremente corredizo sobre el fondo fijo 4 de la caja.

30. En la parte anterior de la caja 1 se encuentra una pieza 5 que simula el teclado, la cual está constituida por un cajetín longitudinal con muñones 6 y 7 en sus cabeceras extremas que encajan en taladros adecuados de las patas o laterales 8 y 9, que-

6 5968 27 M



dando esta pieza 5 montada libremente giratoria según la flecha F.

5. Este cajetín-teclado 5 está ligado por sus extremos laterales a sendos apéndices inferiores 10 y 11 pertenecientes a la tolva 3 que asoma a través de ranuras-guía 12 y 13 del fondo fijo 4. Esta ligazón entre ambas piezas se efectúa con un tirante flexible 14.

10. Para mantener en posición a estas piezas, se ha previsto en el fondo fijo 4 una varilla o fleje 15 elástico que por sus extremos penetra en taladros 16 de los apéndices 10 y 11 manteniendo en posición a la tolva 3 y ésta por los tirantes 14 obliga a la pieza-teclado 5 a adoptar la posición pasiva que se representa en la figura 1.

15. En esta posición pasiva, la pieza 5 obstruye la abertura 16 prevista en la parte anterior de la caja 1 para facilitar la salida de los cigarrillos C.

El funcionamiento es bien sencillo:

20. Según figura 1, los cigarrillos C por su propio peso y forma y por la inclinación de la tolva 3, tienden a ocupar la posición que refleja la figura, o sea que quedan fuera de la tolva 3 para quedar depositados sobre el fondo fijo 4 junto a la abertura 16. Al accionar sobre el teclado 5 según la flecha F, éste arrastra hacia sí a la tolva 3 al propio tiempo que deja libre la abertura 16. La tolva al desplazarse según las flechas F' con su borde anterior 17 empuja al cigarrillo C hasta hacerlo caer al exterior.

25. Cesando en la acción sobre el teclado 5, merced al muelle 15 vuelven tolva 3 y teclado 5 a la posición normal de reposo, quedando otro cigarrillo dispuesto en el lugar que ocupaba el anterior, y así sucesivamente hasta terminar la carga.

30.

• 6 5968 27 M

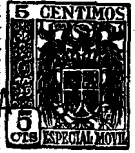

La caja 1 presenta una tapa 17 sobre la que se dispone otra tapa (no representada en los dibujos) que es la que queda levantada como ocurre en los pianos de cola durante los conciertos.

5. En caso deseado, en la caja 1 queda espacio suficiente para el alojamiento de una caja de música, que en combinación con el teclado 5 puede ponerse en funcionamiento cuando se acciona sobre él para la salida de un cigarrillo.

10. El modelo, dentro de su esencialidad, puede ser llevado a la práctica en otras formas de realización que difieran en detalle de la indicada a título de ejemplo, a las cuales alcanzará igualmente la protección que se recaba. Podrá, pues, llevarse a cabo en cualquier forma y tamaño, con los medios y materiales más adecuados, por quedar todo ello comprendido en el espíritu de las reivindicaciones.

= . =



6 5968 - 7 MA

N O T A

Descrito el objeto y utilidad del invento, se declara no practicado ni divulgado en España lo comprendido en las siguientes reivindicaciones:

5. 1. Tabaquera para cigarrillos, decorativa, caracterizada por el hecho de adoptar exteriormente la forma de un piano de cola en cuya caja se ha previsto el depósito para los cigarrillos con abertura de salida y en el que se halla dispuesta una tolva corredera hacia dicha abertura que sirve automáticamente el cigarrillo al accionar en el teclado .
10. 2. Tabaquera según la anterior reivindicación, caracterizada porque el teclado está formado por una pieza con libre movimiento de rotación según su longitud, y está ligado lateralmente a apéndices inferiores sobresalientes de la tolva, de manera que al girar el teclado arrastra hacia sí a la tolva, con lo que ésta empuja hacia al exterior al cigarrillo depositado junto a la abertura, a la que en posición de reposo obstruye el teclado.
15. 3. Tabaquera según las reivindicaciones 1 y 2, caracterizada porque los apéndices laterales inferiores de la tolva discurren en ranuras colisas del fondo de la caja, y están solicitados por un muelle longitudinal elástico que tiende a mantener a la tolva en posición separada con respecto de la abertura de salida, y asimismo vuelve al teclado a la posición normal obstructora.
20. 4. Tabaquera para cigarrillos, decorativa.
Según se describe y reivindica en la presente memoria descriptiva que consta de cinco hojas foliadas y escritas a máquina por una sola cara, acompañadas de una lámina de dibujos.
- 25.

Madrid, a - 7 MAY. 1958

MANUEL MAIQUEZ GARCES.

p. a. JAIME ISERN MIRALLÉS

P/rm.



Fig. 1

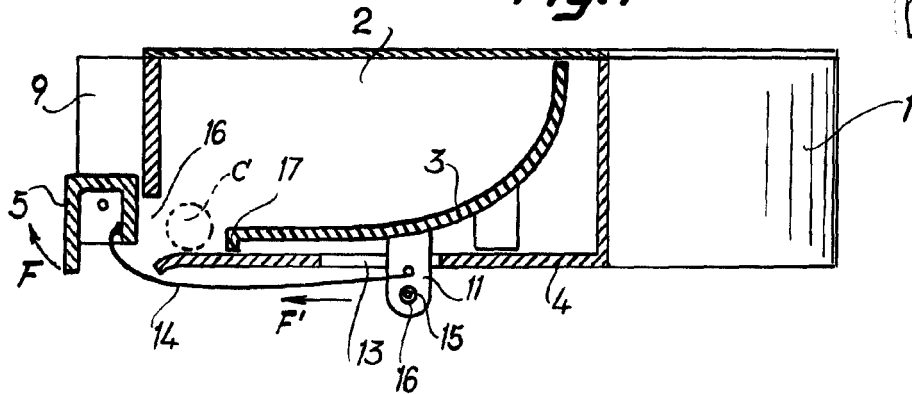
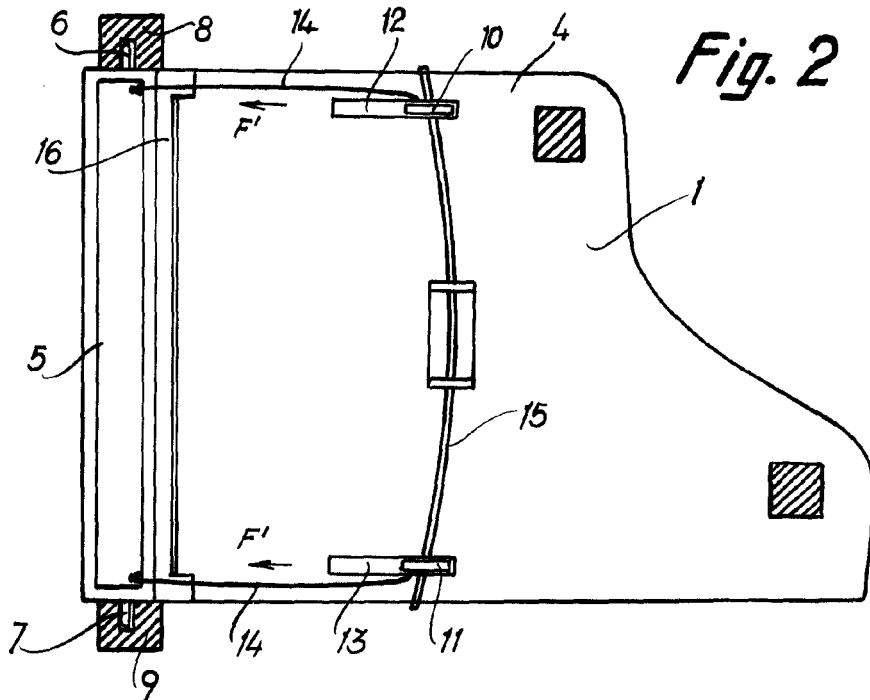
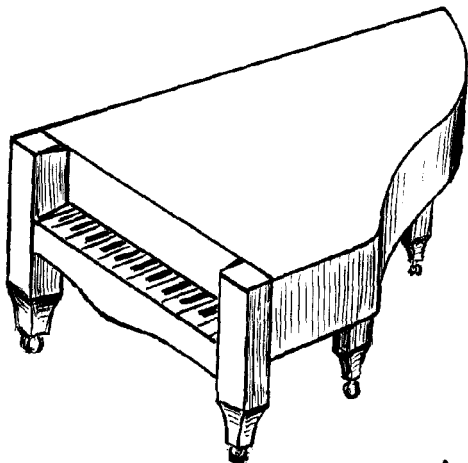

Fig. 2



(I)



Madrid, - 7 MAY 1958
Jaime Isern

p.p.

