

JE.

22



•65879

MODELO DE UTILIDAD

a favor de

D. ISIDRO RUBIO COLL, de nacionalidad española, domiciliado en Pasaje Font, 13 - BARCELONA,

por:

"Cabeza de sifón".

Descripción.

El presente registro de modelo de utilidad tiene por objeto una cabeza de sifón de material apropiado, la cual está provista en su base de un aro rígido e indeformable que queda empotrado totalmente en el material de la base o boca inferior de la cabeza de



sifón, impidiendo la accidental deformación de ésta en su unión con el envase continente del líquido a presión.

Tal innovación, aplicada en la forma apuntada, determina una estanqueidad absoluta del envase que contiene líquido con anhídrido carbónico a presión, corrigiéndose así las anomalías observadas hasta la fecha en los envases provistos de cabezas de material moldeado, que acusan fugas inconvenientes debidas a que dicho material se ablanda y dilata bajo la acción continuada que sobre sus superficies internas ejerce el anhídrido carbónico contenido en el envase y por la presión del mismo, dando como resultado que la porción de la cabeza de sifón por la que ésta se acopla al envase deja de ajustar con la eficacia debida y se producen las aludidas fugas de gas y líquido.

En la cabeza de sifón objeto de este modelo de utilidad se evita el citado inconveniente, merced a la disposición de un anillo de material de rigidez adecuada, que queda empotrado en la base de la cabeza de sifón a modo de zuncho intermedio, impidiendo así que pueda deformarse y deje de ajustar su rosca interior con la del manguito partido usual que establece el acoplamiento entre la cabeza y la boca de la botella del sifón.

Con objeto de que pueda apreciarse debidamente la característica esencial por la que se distingue la cabeza de sifón objeto del presente modelo de utilidad, a continuación se describe una forma preferida de realización la cual, a título de ejemplo no limitativo se refiere al plano adjunto en el que,

La figura 1 muestra una vista en alzado, par-

• 65879₂₂



- 3 -

cialmente seccionada, de dicha cabeza de sifón.

Las figuras 2 y 3 indican, respectivamente, una vista en planta y en alzado del anillo de material rígido que queda embebido en la base de la cabeza de sifón.

5

La realización representada muestra una cabeza de sifón -1-, provista de su caño de salida -2- y de una palanca -3- de accionamiento de la válvula correspondiente, cuya cabeza está fabricada con materiales moldeados o inyectados a excepción de la palanca -3- y de un casquete superior -4- que puede ser metálico, siendo también metálico del modo usual el manguito partido -5- que se atornilla en el interior de la base de la cabeza -1- para facilitar el acoplamiento de la misma al envase correspondiente.

10

15

Prescindiendo de la forma y dimensiones que en cada caso presenten el citado manguito partido -5- y el conjunto de la cabeza -1-, el objeto de este modelo de utilidad se distingue por la disposición de un anillo complementario -6-, de un material rígido indeformable tal como metal, empotrado en la base moldeada de la base de la cabeza -1-.

20

Este aro complementario -6- es de sección preferiblemente rectangular y totalmente cerrado, hallándose provisto, en uno de sus bordes, de una cantidad variable de dientes salientes -8- que contribuyen a afianzar la posición permanente de este anillo -6- en la masa en que queda embebido, para cuyo resultado se prevén también, cuando así sea conveniente, varios agujeros radiales destinados a ser ocupados por parte de la masa moldeada.

25

30

•65879

FIG. 1

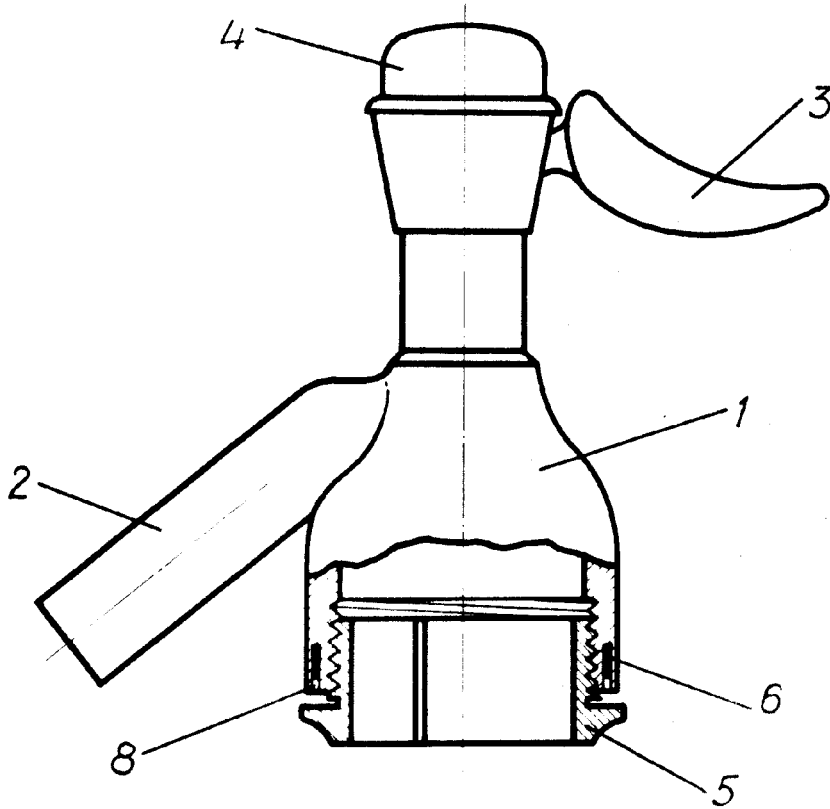

FIG. 2

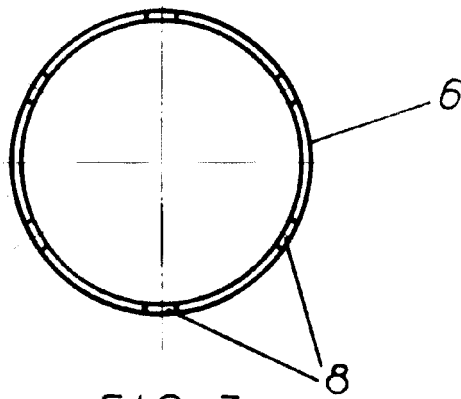
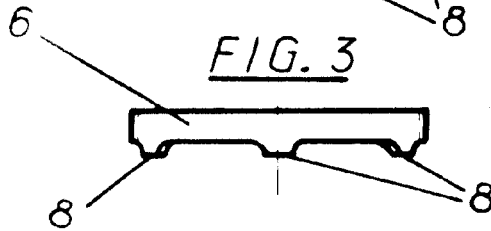

FIG. 3



P.A.
JOSE M. SOLISAR
P.F.

