



= 2 =  
• 6 5857



10

pias tales, en cuanto a su originalidad, vistosidad, simplicidad de construcción, comodidad y utilidad práctica se refiere, que lo hacen de notabilísima utilización para los fines a que aquélla se encuentra destinada.

15

Por las características de la presente carpeta archivadora, es especialmente aplicable a la encuadernación de toda clase de documentos, apuntes, publicaciones, catálogos y similares, por la rapidez de colocación y extracción en un momento determinado y la disposición perfecta de encuadernación en que pueden permanecer.

20

25

De ello se deduce la gran cantidad de ventajas que su utilización encierra, ya que pueden ser conservados perfectamente los pliegos, documentos o análogos y extraer en un momento dado, de la carpeta, sin deterioro de ésta, la hoja que se desee para la toma de dato apuntes, fotocopias u otro cualquier uso, sin que tampoco pueda ser perjudicado por ello, pudiendo volver a ser colocado en el lugar en que se encontraba, después de haber sido utilizado. Por lo demás, evitándose cosidos, pegados y demás artificios de unión, se consigue un sistema eminentemente práctico, rápido y económico, de múltiples aplicaciones.

30

35

En el plano que se acompaña ( de tamaño y forma reglamentarios: 31 x 21 cm.), se han representado a título de ejemplo, no limitativo, la carpeta archivadora, perfeccionada, para documentos y análogos; así como las distintas partes o elementos que lo componen, no reivindicándose tales representaciones, ya que podrán ser fabricadas y construídas a base de otros tipos o formas, siempre que se presten a ello y conserven la

40



esencialidad del objeto a que nos referimos.

DESCRIPCION :

45

Los elementos o dispositivos accesorios de la carpeta archivadora, objeto del presente MODELO DE UTILIDAD, son los siguientes:

50

Las tapas (1), que son dos rectángulos de plástico, cartulina, cartón o papel y cortados a las mismas dimensiones. En su interior y a lo largo de la línea de separación de las dos tapas, va cosida, pegada o unida por otro medio cualquiera, una pieza igualmente rectangular en la que se han efectuado tres dobleces, tales que el primero casi coincide con la línea de separación de las tapas (1). Esta pieza (2) queda dividida, por tanto, en otras cuatro. Debido a que los dobleces, antes aludidos, cambian alternativamente de sentido, la sección de esta pieza (2) es una línea quebrada. Tres de las partes en que los dobleces han dividido la pieza (2), pues la cuarta es la que va unida a las tapas, poseen unos orificios en su parte central (estos orificios son en todo análogos a los producidos por los taladradores corrientemente utilizados para el archivado de correspondencia). Estos orificios (3') tienen como misión, dar paso a unos encuadernadores o tornillos, que sujeten los documentos a la carpeta.

55

60

65

Para describir clara y suficientemente la carpeta archivadora, perfeccionada, para documentos y análogos, objeto del presente MODELO DE UTILIDAD, lo representamos en las Figuras, consignadas en la hoja de dibujos ( de tamaño y forma reglamentarios ), que se acompaña, en la siguiente forma :

70

La Figura 1.- Es una vista, en sección, de la carpeta en su posición de cerrada, donde podemos apreciar las tapas (1), la pieza (2) con su serie de dobleces de





105 El presente MODELO DE UTILIDAD, cuyo registro se soli-  
cita por veinte años en España y Colonias, a favor de Doña  
ISABEL LONDRES FELIU, de nacionalidad española y domiciliada  
en MADRID (Calle Maiquez, númº 36), por : " CARPETA ARCHIVA-  
DORA, PERFECCIONADA, PARA DOCUMENTOS Y ANALOGOS ", recaerá  
sobre las particularidades características de las siguientes  
110 REIVINDICACIONES:

1ª.- Carpeta archivadora, perfeccionada, para docu-  
mentos y análogos, caracterizada por encontrarse constituí-  
da por dos tapas rectangulares y del mismo tamaño.

115 2ª.- Carpeta archivadora, perfeccionada, para docu-  
mentos y análogos, según la reivindicación anterior, igual-  
mente caracterizada por llevar unida a una de las tapas y  
paralelamente a la línea de separación de ambas, una pieza  
de forma rectangular, en la que se han hecho, a lo largo,  
tres dobleces, que dividen la pieza en cuatro partes. La  
120 primera es la que va unida a la tapa, la segunda tiene el do-  
blez practicado de tal forma que se adosa sobre la primera;  
la tercera se adosa sobre las otras dos y la cuarta sobre  
las tres anteriores. Como fácilmente puede comprobarse, la  
sección de esta pieza es, debido a los dobleces, una línea  
125 en zig-zag.

3ª.- Carpeta archivadora, perfeccionada, para docu-  
mentos y análogos, según las anteriores reivindicaciones,  
igualmente caracterizada porque cada una de las partes en que  
queda dividida la pieza de la reivindicación anterior, excep-  
130 ción hecha de la primera, lleva dos agujeros en su parte cen-  
tral, de tal forma practicados que al enfrentar dichas partes  
los orificios resulten concéntricos, a fin de poder intro-  
ducir por ellos cualquier elemento, tal como un tornillo,  
que sirva de unión entre el documento que queremos archivar

• 6 5857 •

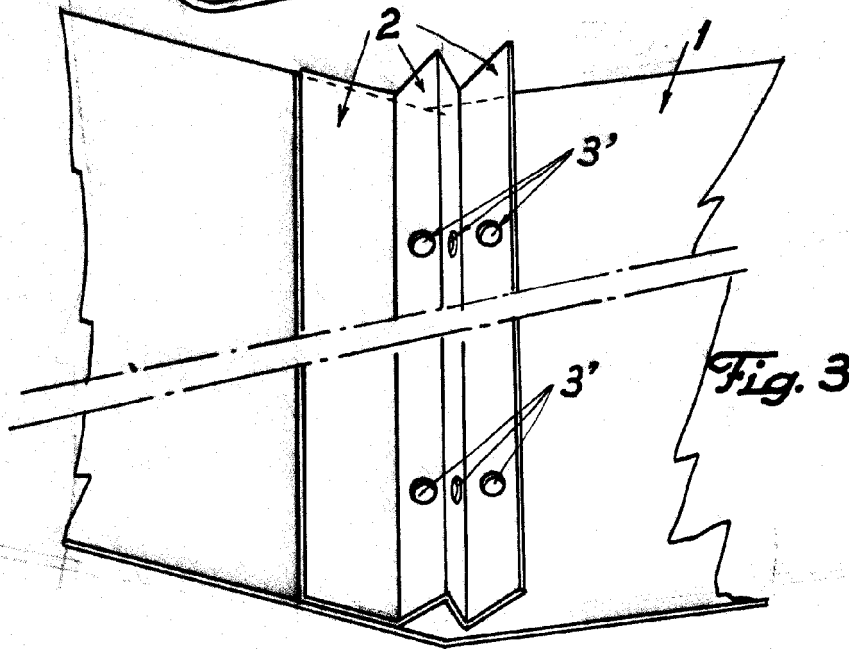
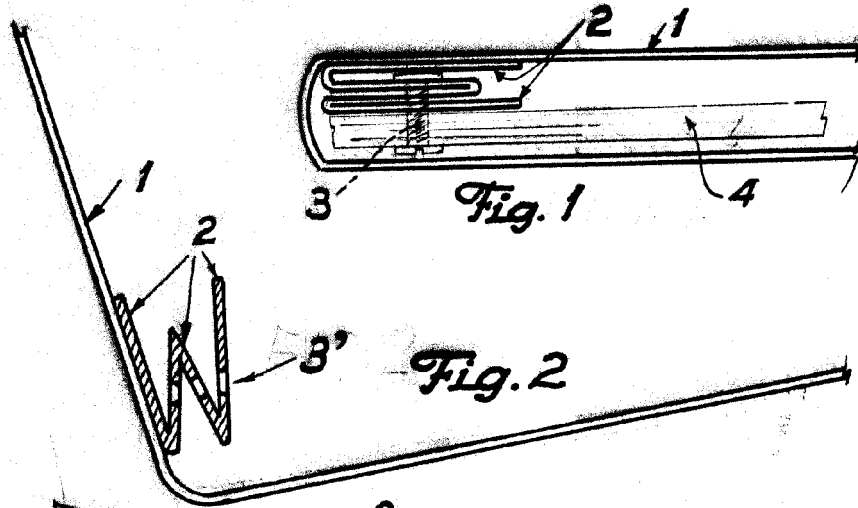

Madrid, 2, mayo 1958  
OFICIAL DE L.  
INDUSTRIAL

Escala variable