

• 1 MA



• 6 5844

MALA REPRODUCCION  
POR DEFECTO DEL ORIGINAL

M O D E L O  
D E  
U T I L I D A D

para "UN ENVASE MULTIPLE, EXPOSITOR", a favor de Don JUAN VALLS  
DALMAU, domiciliado en BARCELONA, Ronda de San Pablo, nº 55.

= . =

MEMORIA DESCRIPTIVA

El presente modelo de utilidad se refiere a un envase múltiple, expositor.

Consiste esencialmente en una lámina con alveolos moldeados en material transparente, que presenta sus dos bordes opuestos rectos y lisos formando unas pestañas de deslizamiento, por las que corre una tapa también transparente o no, con la que se inmovilizan los objetos alojados en los citados alveolos. La tapa tiene sus bordes opuestos abarquillados para realizar el referido deslizamiento y ejercer cierta presión que impide su caída eventual.

5.

10.

• 6 5844



caída eventual.

Con el fin de facilitar la explicación se acompaña a la presente memoria una lámina de dibujos en la que se ha representado un caso de realización que se cita a título de ejemplo.

5. En el dibujo:

La figura 1, muestra en sección transversal alzada los dos elementos del envase,

la figura 2, manifiesta en anverso el envase semiabierto

10. Consiste el envase en una pieza inferior -1- con alveolo -2- y bordes lisos rectos -3-, cooperantes con otra pieza superior -4- con bordes abarquillados -5-.

Ambas piezas se encajan entre si, y la pieza -2- actúa como tapa de los citados alveolos y es corredera con cierta presión merced al abarquillado de sus bordes.

15. La figura 2, manifiesta claramente el funcionamiento para el uso.

La transparencia del material permite utilizar el envase como muestrario.

20. El modelo, dentro de su esencialidad, puede ser llevado a la práctica en otras formas que difieran en detalle de la indicada a título de ejemplo para la descripción a las cuales alcanzará igualmente la protección que se recaba. Podrá, pues, construirse en cualquier forma y tamaño, con los materiales más adecuados combinados según sea mas apropiado al caso, por quedar todo ello  
25. comprendido en el espíritu de las reivindicaciones.

= . =



• 6 5844

N O T A

Descrito el objeto y utilidad de la invención, lo que se declara como no divulgado ni practicado en España, comprende las siguientes reivindicaciones:

5. 1. Un envase múltiple, expositor, caracterizado esencialmente por estar constituido por dos piezas laminares acopladas entre sí a corredera por sus bordes opuestos, siendo una de ellas portadora de alveolos abiertos y la otra actúa como tapa de los mismos en su función corredera, la que se afirma por la disposición abarquillada de unos bordes con respecto de los otros cuyo abarquillamiento hace de freno contra el deslizamiento eventual.

15. 2. Un envase múltiple, expositor.  
Según se describe y reivindica en la presente memoria descriptiva que consta de tres hojas foliadas y escritas a máquina por una sola cara, acompañadas de una lámina de dibujos.

Madrid, a - 2 MAY. 1958

JUAN VALLES DALMAU.

p. a.

JAIMÉ ISERN MIRALLÉS

P. P.

6 5844



Fig.1

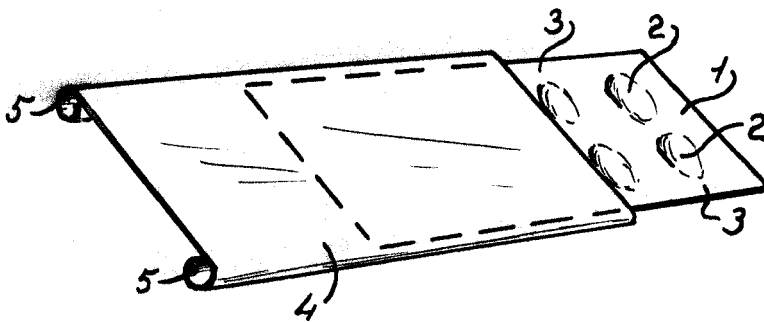
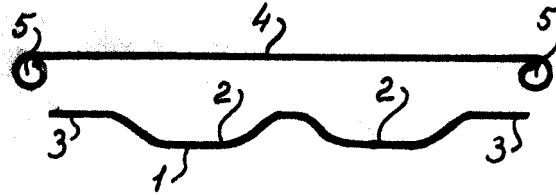
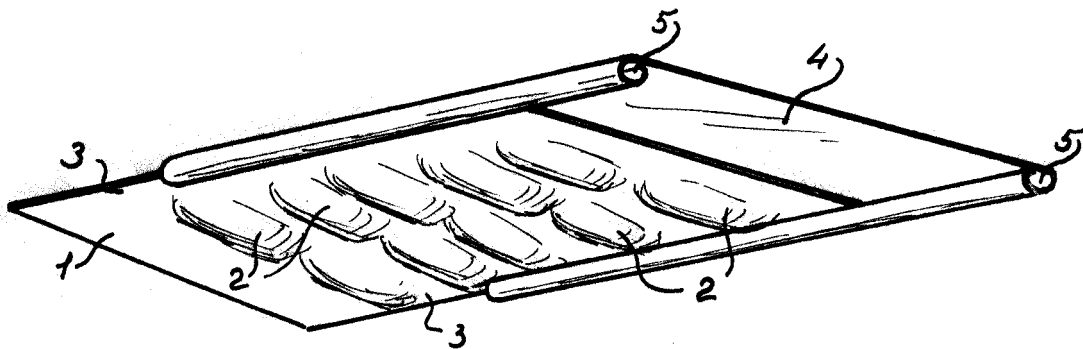

Fig.2



Madrid, - 2 MAY. 1958.  
Jaime Isern

p.p.