



65797

- 1 -

MEMORIA DESCRIPTIVA
que se acompaña
a la solicitud de
un MODELO DE UTILIDAD, por veinte años en España
a favor de
DON ENRIQUE PEREZ GARCIA, residente en Madrid, Con-
de de Peñalver, 92
por:
" UN SOMBRERO DE MATERIAL PLASTICO "

- 0 - 0 - 0 -

65797



5 La invención a que se refiere la presente memoria, constituye una novedad industrial, con características y ventajas que la hacen merecedora del privilegio de explotación exclusiva que por ella se solicita, de acuerdo con las prescripciones del Estatuto vigente sobre Propiedad Industrial, de 26 de Julio de 1.929, texto refundido, publicado el 30 de abril de 1.930.

10 Con el Modelo de sombrero impermeable que vamos a describir en el curso de la presente memoria, se consigue dotar al público en general de un elemento para cubrirse de la lluvia tan excepcional, que rellenará un vacío que existía hasta la fecha en el mercado de la especialidad.

15 Sabido es, que los sombreros llamados impermeables, que han sido lanzados al mercado, adolecen de innumerables defectos, primeramente porque los que están fabricados a base de gabardina, al mojarse encogen y se quedan totalmente inservibles, ya que además sufren una total deformación. Por otra parte el alto precio de la tela en que van confeccionados hace que su venta al público tenga un precio bastante elevado, y en cuanto el sombrero sufre dos o tres mojaduras ya se cae y deja de ser efectivo.

20 En cuanto a las fundas de plexiglas de que se recubren algunos sombreros, tampoco son nada prácticas, primeramente porque suelen ser feas y antiestéticas y además se rompen en un plazo brevísimo.

25 En cambio con el sombrero de plástico que nos ocupa se ha conseguido que el mismo sea totalmente impermeable, sea cual fuere la lluvia caída sobre él, indeformable porque el material de que vá fabricado no encoge, y al mismo tiempo bonito ya que pueden hacerse del mismo tono

30



que el impermeable o gabardina que se lleva, pues bien es sabido que la variedad de gama de colores de los plásticos es muy diversa y variada.

35

40

Igualmente se debe hacer constar que para la fabricación de este sombrero pueden aprovecharse infinidad de retales sobrantes de las piezas de otras confecciones, con lo cual se consigue al mismo tiempo que un sombrero hasta la fecha inigualado, que su precio sea muy bajo y por tanto al alcance de todos los públicos, con lo cual se consigue una ventaja en la economía nacional al crear una nueva industria, y poner una prenda cómoda, limpia y eficaz a las inclemencias del tiempo adaptable a todas las economías.

45

La copa de este sombrero está formada por dos piezas, una elipsoidal, y otra constituyendo una franja que quedan soldadas electrónicamente por el contorno de la primera y por los bordes superiores de la segunda; los extremos menores de dicha franja se sueldan entre sí.

50

El ala está formada por dos piezas del mismo corte con una entretela entre ambas quedando íntimamente unidas por varios respunteados de desarrollo circular.

55

La copa con su forro interno y el ala se unen por medio de los cosidos usuales que quedan ocultos por una cinta exterior y una badana interior, llevando la mencionada copa orificios laterales para su aireación.

60

Para mejor comprensión de la idea expuesta, y a título de ejemplo no limitativo, se acompaña una lámina de dibujos en la cual y en la Fig. 1ª se representa la pieza elipsoidal con la letra A.

La Fig. 2ª es la pieza que constituye una franja, in-



dicando las letras B la mencionada pieza y C los orificios aireadores.

65

Por último la Fig. 3ª es una vista del sombrero terminado, señalando las letras A, B y C las distintas partes indicadas anteriormente en las otras figuras; D la forma en que v \acute{a} n soldadas las piezas que forman la copa del sombrero y E los extremos de la franja ya soldados.

70

Hecha la descripción precedente, es preciso añadir que los detalles de realización de la idea expuesta, pueden variar, sin que por ello cambie la esencia de la invención, que es la que se desprende de los párrafos que anteceden y se reivindica en la siguiente

N O T A

75

En resumen: El Modelo de Utilidad que se solicita, recaerá sobre las reivindicaciones siguientes:

80

1ª.- UN SOMBRERO DE MATERIAL PLASTICO, que se caracteriza porque la copa está formada por dos piezas una elipsoidal y otra constituyendo una franja que quedan soldadas electrónicamente por el contorno de la primera y por los bordes superiores de la segunda; los extremos menores de dicha franja se sueldan entre sí.

85

2ª.- UN SOMBRERO según la reivindicación 1ª, que se caracteriza porque el ala está formada por dos piezas del mismo corte con una entretela entre ambas quedando íntimamente unidas por varios respunteados de desarrollo circular.

90

3ª.- UN SOMBRERO según reivindicaciones anteriores, que se caracteriza porque la copa con su forro interno y el ala se unen por medio de los cosidos usuales que quedan ocultos por una cinta exterior y una badana in-

65797



terior.

4^a.-- «UN SOMBRERO DE MATERIAL PLASTICO ».

Todo conforme queda descrito en la presente memoria,
que consta de cinco páginas escritas a máquina y dibujos
que se acompañan.

95

Madrid, 29 de abril de 1.958

JOSE LAHIDALGA

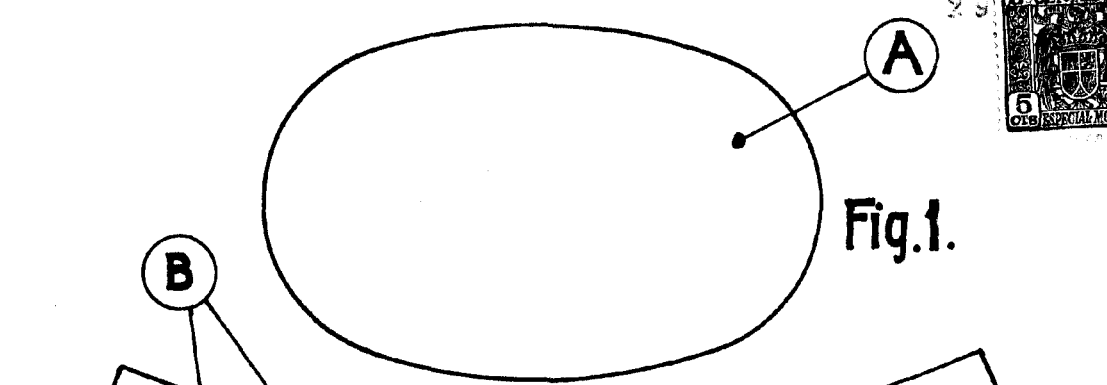

Fig. 1.

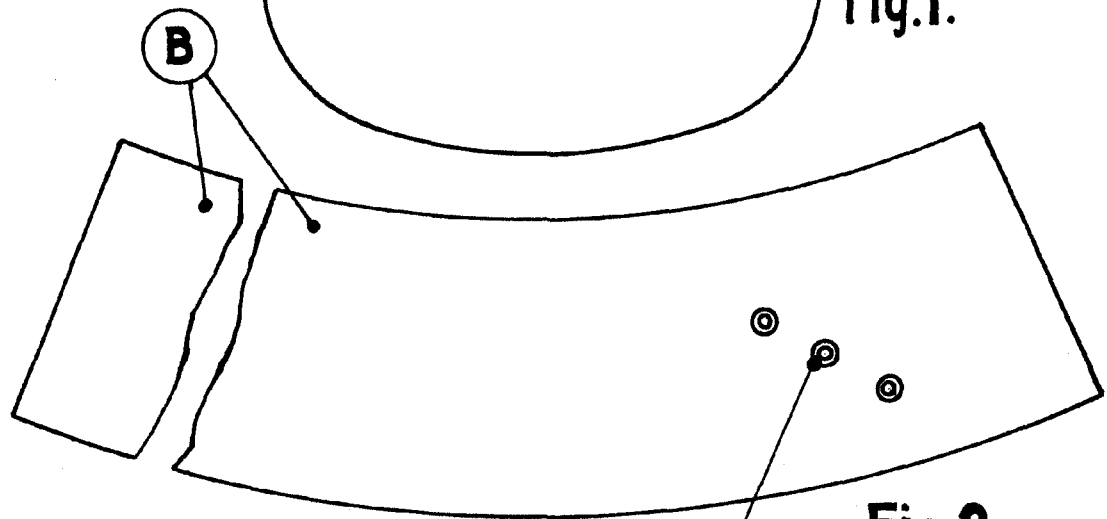

Fig. 2.

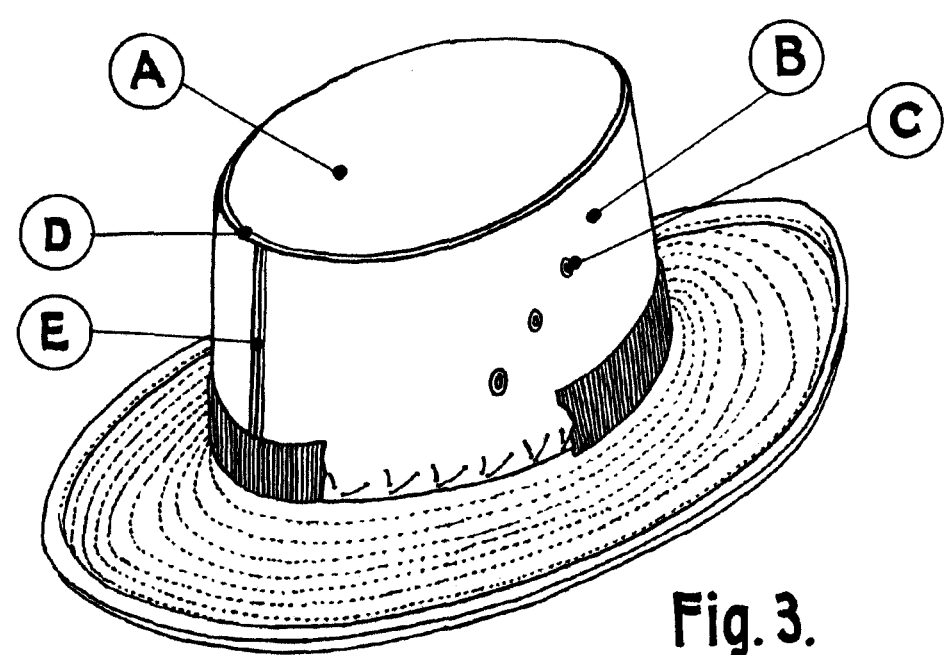

Fig. 3.

ESCALA VARIABLE
Madrid, 29 de abril de 1.958
JOSE LAHIDALGA