



65788

•6 5788

MEMORIA DESCRIPTIVA

---

Correspondiente al registro de Modelo de Utilidad que, por veinte años, se solicita para España y sus Colonias, a favor de Don Luis CARISSIMI PRIORI, residente en Barcelona, calle de Urgel, nº 260, 7º, 2ª - - - - -

5.

p o r

"UN NUEVO ACTIVADOR DE LA CHISPA EN LAS BUJIAS DE LOS MOTORES"

---

Existen en el mercado, activadores de la chispa originada en las bujías de los motores. Estos activadores se disponen en el distribuidor de la corriente eléctrica en el coche.

10.

Debido a que los mismos son complicados y que están colocados en el distribuidor y no encima de la bujía, aquellos dan un resultado insatisfactorio ya que se incrementan, con su colocación, el número de averías, no alcanzando por otra parte, el índice de mejoramiento que se intenta buscar.

15.

Pues bien, con el objeto del presente Modelo de Utilidad se consigue un nuevo activador de la chispa de las bujías



• 6 5788

de los motores, con el cual se eliminan todos los inconvenientes de que adolecen los actuales activadores.

Así, pues, vemos que con el nuevo activador;

5. 1ª.- Se puede obtener chispa aunque la bujía se encuentre mojada. (Caso en que por estar frío el motor se difiere su puesta en marcha dando el consiguiente ahogado)

2ª.- Chispa rica aunque los electrodos de la bujía, por efecto del uso, se hayan gastado y se encuentren a distancia excesiva.

10. 3ª.- Chispa rica que permite una mayor rapidez en la ignición de la mezcla en el cilindro y por consiguiente hay posibilidad de economía en el consumo.

4ª.- Mayor duración de la batería por cuanto el arranque es más rápido.

15. 5ª.- La bobina de alta tensión permanece menos sobrecargada, por lo que se elimina el sobrecalentamiento y por consiguiente una mayor duración de la misma.

20. 6ª.- Por ser regulable el salto de la chispa en el nuevo activador, la duración de la bujía es por lo menos el doble, ya que cualquier alteración nociva en la separación de los electrodos de la bujía, que obligaría a sustituirla, de no existir el nuevo activador, éste compensa aquella alteración nociva, permitiendo un funcionamiento normal.

25. 7ª.- En motores normales no se nota diferencia alguna en las características generales de la ignición, tanto si la misma se efectúa en época de verano o de invierno con mucho frío.

30. 8ª.- El control de la ignición se efectúa visualmente sin tener que recurrir a instrumento alguno, por medio de una ventanilla dispuesta en el cuerpo del activador.

9ª.- Se evitan las bujías con incrustaciones de todas

• 6 5788



1958

clases, incluso grasas, en sus electrodos, que dificultan la formación de la chispa.

Para una mejor interpretación de la invención, se describe a continuación un caso de realización práctica, a título de ejemplo, no limitativo, del nuevo activador de la chispa en las bujías de los motores, acompañándose de una hoja de dibujos en los que en la figura, se representa en alzado y sección un activador según la invención.

5. Consiste la invención en un cuerpo hueco (1) de preferencia tubular, dieléctrico, que en uno de sus costados lleva una ventana (2).

10. En la parte interna del cuerpo hueco (1), lleva anclada, axialmente, una camisa metálica (3) que por su parte superior está cegada por un tabique (4).

15. Sobre del tabique (4) emerge un tetón macizo (5) en el que está empotrado un vástago vertical (6) que actúa de electrodo.

En el extremo opuesto (7) del cuerpo (1), lleva en su boca interna, un fileteado de rosca (8).

20. El tapón del cuerpo (1) está constituido por una cabeza hueca (9) que lleva solidarizada en su parte interna, un tornillo (10), que termina en un tetón (11) en el que va empotrado otro vástago vertical (12) que actúa, también como electrodo.

25. El tornillo (10) tiene practicado un orificio axial (13) que llega hasta donde emerge el tetón (11) portador del electrodo (12).

30. El tornillo (10) lleva en uno de sus lados, practicado radialmente un taladro roscado (14) que desemboca en el orificio axial (13).

En este taladro roscado (14) se rosca un tornillo de

6 5788



R. 1956

apriete (15).

La cabeza (9) de cualquier forma adecuada, incluso la de pipa, necesaria para motores de motocicletas, presenta un paso axial (16).

5. Dentro del cuerpo (1) se dispone un elemento dieléctrico transparente, en este caso un tubo de cristal (17) que permite ver la chispa desde el exterior sin peligro alguno de quemadura o incendio.

10. En la testa superior del tubo (17) se apoya un muelle espiral (18) introducido en el cuerpo hueco (1).

En la pared de la camisa metálica (3) hay una hendidura (19) por la que aparece parcialmente, un muelle de apriete (20).

15. El montaje y funcionamiento del nuevo activador es como sigue.

Se desenrosca la rosca de la bujía sujetadora del cable (21) que viene del distribuidor y se retira éste de la misma. A continuación se enchufa la parte inferior del cuerpo (1) en el extremo superior de la bujía, quedando retenido a ella por mediación del muelle presor (20).

20. Se desenrosca la cabeza (9) del nuevo activador y se afloja el tornillo de apriete (15).

25. A través del paso (16) se introduce en el orificio axial (13) del tornillo (10), el extremo del cable (21) que estaba enchufado a la bujía.

Cuando el cable (21) llega a la altura del orificio taladrado (14) se aprieta el tornillo (15) con lo que el cable (21) queda retenido por pinzado, en el interior del orificio (13).

30. Seguidamente se procede a roscar la cabeza (9) al cuerpo hueco (1), con lo que los vástagos (6) y (12) se enfren-



BR. 1958

6 5788

tan, separadamente, entre sí. Esta separación es regulable, a voluntad, bastando roscar o desenroscar más o menos.

5. Cuando está en marcha el motor, la chispa salta del electrodo (12) al (6) pasando a la bujía a través de la camisa (3).

Se sobreentiende que en el presente caso, serán variables cuantos detalles de construcción y acabado, no alteren, cambien o modifiquen la esencia de la invención.

N O T A

10. Descrito el objeto y utilidad de la invención, lo que se declara como no divulgado ni practicado en España, comprende las siguientes reivindicaciones:

15. 1ª.- Nuevo activador de la chispa en las bujías de los motores, caracterizado por el hecho de que está constituido por un cuerpo hueco, dieléctrico, provisto en uno de sus costados de una ventana, mientras que en la parte interna, inferior, que se enchufa sobre el extremo superior de la bujía, hay anclada, una camisa metálica cegada en su parte superior, por un tabique transversal del que emerge un tetón macizo en el que hay empotrado un vástago que emerge verticalmente del tetón, teniendo por misión dicho vástago, la de actuar de electrodo, mientras que en el extremo opuesto del cuerpo hueco, su boca interna está fileteada y en la que se rosca una cabeza portadora del segundo electrodo que se encara al primero y del terminal del cable que viene del distribuidor del motor, siendo regulable, a voluntad, la separación de los electrodos los cuales se encuentran alojados en el interior de un tubo dieléctrico transparente a fin de que, se vea la chispa desde el exterior del cuerpo del activador y a través

6 5788



1950

de la ventana en él practicada, estando la testa de dicho tubo transparente sometido a presión en virtud de un resorte.

5. 2ª.- Nuevo activador de la chispa en las bujías de los motores, según la anterior reivindicación, en el que en la pared constitutiva del paso axil de la camisa empotrada en la parte inferior interna del cuerpo hueco hay practicada una hendidura, de la que emerge, parcialmente, un resorte que pinza el extremo superior de la bujía al ser introducido y una vez retirada la rosca de sujeción y el cable proveniente del distribuidor.

15. 3ª.- Nuevo activador de la chispa en las bujías de los motores, según las anteriores reivindicaciones, en el que la cabeza del cuerpo hueco, está constituida por una pieza dieléctrica de cualquier forma adecuada que en su interior lleva anclado, axialmente, un tornillo que termina en un tetón macizo en el que está anclado un vástago que emerge al exterior y actúa de electrodo, estando provista dicha cabeza de un orificio que pone en comunicación dicho tornillo con el exterior.

25. 4ª.- Nuevo activador de la chispa en las bujías de los motores, según las anteriores reivindicaciones, en el que el tornillo anclado a la cabeza del cuerpo hueco, hay un orificio axil ciego, así como otro radial, roscado, que comunica con aquel, en cual orificio roscado se rosca un tornillo de apriete, cuando se ha introducido en dicho orificio axil, el extremo del cable proveniente del distribuidor, el cual queda así afianzado a la cabeza del nuevo activador.

30. 5ª.- Nuevo activador de la chispa en las bujías de los motores, según las anteriores reivindicaciones, en el que el muelle helicoidal dispuesto entre la testa del tubo dieléct-



trico y el tornillo de la cabeza del activador, tiene por misión la de sujetar dicho tubo, y absorber las dilataciones que por el calor el mismo pueda sufrir.

5. 6ª.- NUEVO ACTIVADOR DE LA CHISPA EN LAS BUJÍAS DE LOS MOTORES.

Según se describe y reivindica en la presente Memoria descriptiva, que consta de siete hojas foliadas y escritas por una sola cara y acompañada de una hoja de dibujos.

Madrid, a 28 de Abril de mil novecientos cincuenta y ocho.

P.A.,

Antonio Aricha  
P.A.

Escala variable

Madrid Abril 1958  
p.p.  
Antoine Aricha  
p.p.

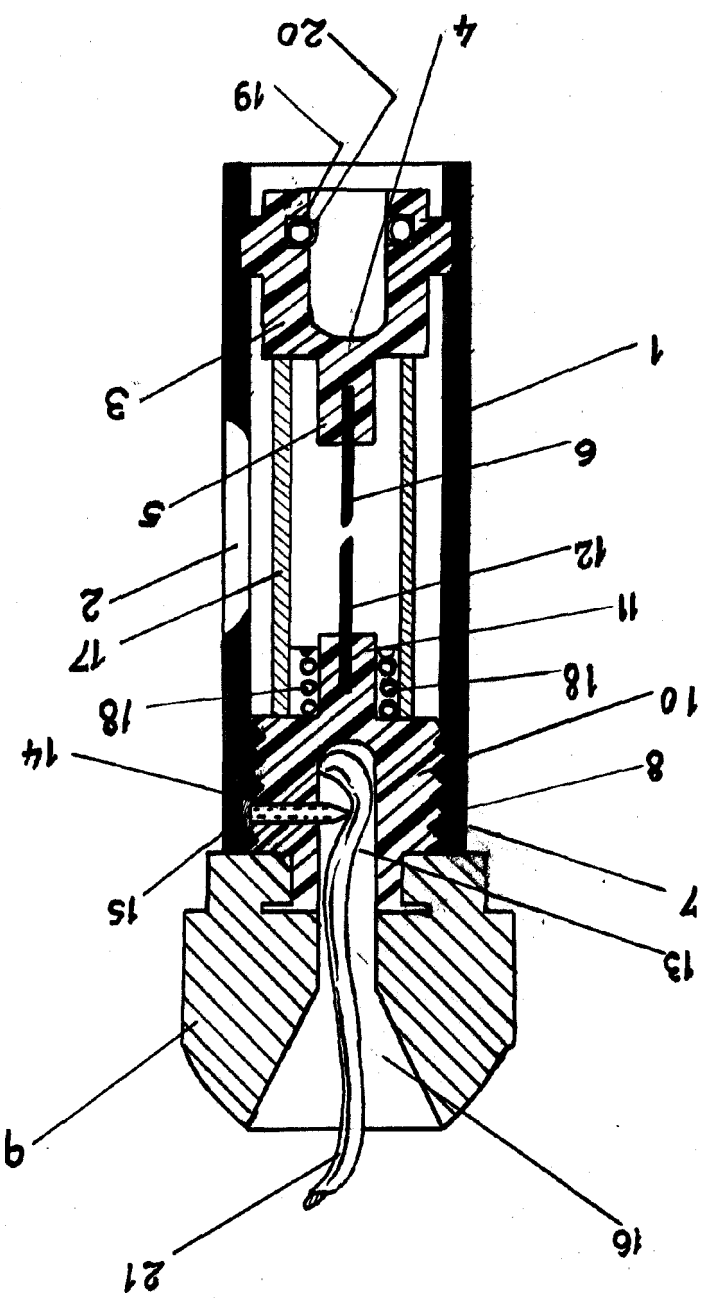

6 5788



D. Luis Carrissimi Fiori  
Hoja Unica