



APR 16

84

6 5784

PATENTE  
DE  
MODELO DE UTILIDAD  
por 20 años

a favor de Don Juan Bautista MUIXI ROIG  
de nacionalidad española  
residente en Barcelona, calle Francia, 15  
por:

"PLAQUITA TARACEADA PARA PIEZAS IMITACION BISUTERIA"

MEMORIA DESCRIPTIVA

La presente Patente de Modelo de Utilidad se refiere a una plaquita taraceada de madera destinada a la fabricación de piezas que imitan la bisutería en sus más variadas formas, cuyas piezas, debido a la naturaleza y colorido de los distintos fragmentos aplicados sobre un soporte común, constituyen una verdadera novedad artesana.

Esencialmente, el objeto de la invención está constituido por un soporte plano de madera, en una de cuyas caras figura una cavidad que sirve de alojamiento a una pluralidad de fragmentos de igual material, de formas apropiadas y de colores combinados para obtener el debido efecto decorativo, hallándose ta-



- les fragmentos circundados por un marco determinado por el borde de la cavidad del soporte principal, el cual, según la finalidad a que se destine en el ramo de la bisutería, irá provisto de ganchos, espigas u orejas para la aplicación de los medios de suspensión y fijación convenientes. Toda la cara vista de la pieza así constituida se halla recubierta con una capa transparente de un barniz abrillantador, que, al mismo tiempo, que determina una protección del material ante la acción del medio ambiente, da realce a los colores de las partes componentes del objeto así fabricado.
5. 10.

Para la mejor comprensión de la presente Memoria descriptiva, se acompaña una hoja de dibujos en la que, tan sólo a título de ejemplo, se representa un caso práctico de realización de una plaquita de taracea aplicada a un broche de bisutería.

15. En dichos dibujos, la Fig. 1, es una vista frontal de una plaquita básica de madera; la Fig. 2, corresponde a una sección transversal de un broche formado por la plaquita de la figura anterior; y la Fig. 3, corresponde a una vista en perspectiva del aludido elemento de bisutería.

20. Una plaquita de esta clase está formada por un soporte de madera (1), de forma y dimensiones variables, el cual presenta en una de sus caras una cavidad de contorno conveniente, dentro de la que se hallan colocados y adheridos, ordenados a manera de mosaico, una pluralidad de fragmentos de madera (2), que determinan el adorno de taracea. Estos fragmentos (2), de contorno y color apropiados, quedan siempre limitados por el marco constituido por el borde del soporte (1), como se aprecia en las figuras.
- 25.

- En su aplicación a un determinado artículo de bisutería, en el caso representado un broche, en la cara del soporte (1) opuesta a la ocupada por los fragmentos (2) y carente de todo
- 30.



elemento de adorno, se prevé una oreja perforada (3), apta para la colocación de un medio de suspensión o retención, tal como un imperdible (4).

Las superficies vistas de la placa fundamental van protegidas con una capa de un barniz transparente (5), el cual no sólo evita que la acción del medio ambiente pueda perjudicar al material y a los colores sino que sirve para dar con su brillo mayor realce a los fragmentos (2) y marco (1), que son las partes del adorno.

10. Como se comprende, utilizando una plaquita taraceada de la naturaleza descrita pueden fabricarse múltiples artículos que imitan la bisutería corriente, cuales son pendientes, broches, peinetas, medallones y otros, rigiendo en todos ellos el mismo principio estético, conseguido con la adecuada distribución de fragmentos de madera sobre un soporte de igual naturaleza.

Serán, por tanto, independientes del objeto de la invención las formas y dimensiones de una plaquita taraceada y las del objeto fabricado con la misma, siempre que las variaciones que se introduzcan no afecten a su esencialidad.

20.

N O T A

REIVINDICACIONES

Se reivindica como objeto de la presente Patente de Modelo de Utilidad:

25. 1ª.- Plaquita taraceada para piezas imitación bisutería, que se caracteriza esencialmente por estar constituida por un soporte de madera, de forma y dimensiones convenientes, en una de cuyas caras figura una cavidad que sirve de alojamiento a una pluralidad de fragmentos de igual material, de contorno y colores adecuados para obtener el debido efecto decorativo, hallándose tales fragmentos enrasados mutuamente y circundados por un

30.



marco determinado por el borde de la cavidad del propio soporte principal, apareciendo sobre la superficie vista de esta plaquita una capa de un barniz transparente abrillantador, el cual, además de proteger el material y colores de la acción del medio ambiente, da realce a los elementos que componen la citada plaquita, que, cuando se aplica a los artículos que imitan la bisutería, viene completada con ganchos, espigas, orejas y demás medios de suspensión y fijación.

2ª.- PLAQUITA TARACEADA PARA PIEZAS IMITACION BISUTERIA.

Sean cuales fueren las circunstancias que concurren con la esencialidad propia de la misma.

Consta la presente Memoria descriptiva de cuatro páginas foliadas y mecanografiadas por una sola cara y va acompañada de una hoja de dibujos aclarativos.

Madrid, 28 Abril de 1958

P. A.

6 5784



R.P

Fig. 1

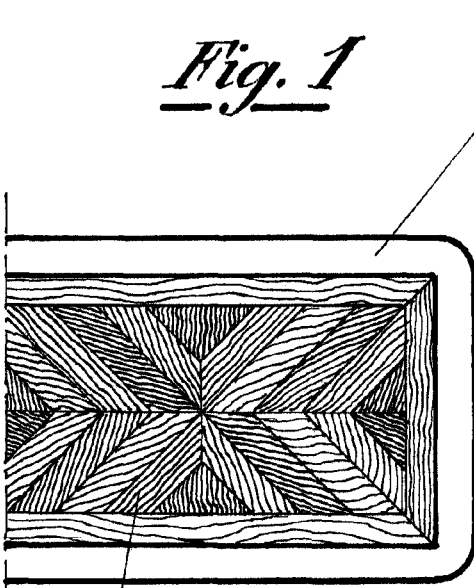

Fig. 2

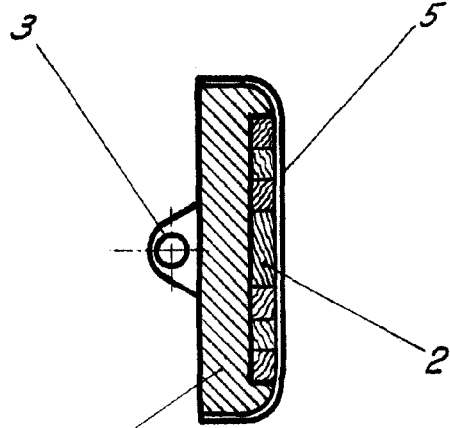
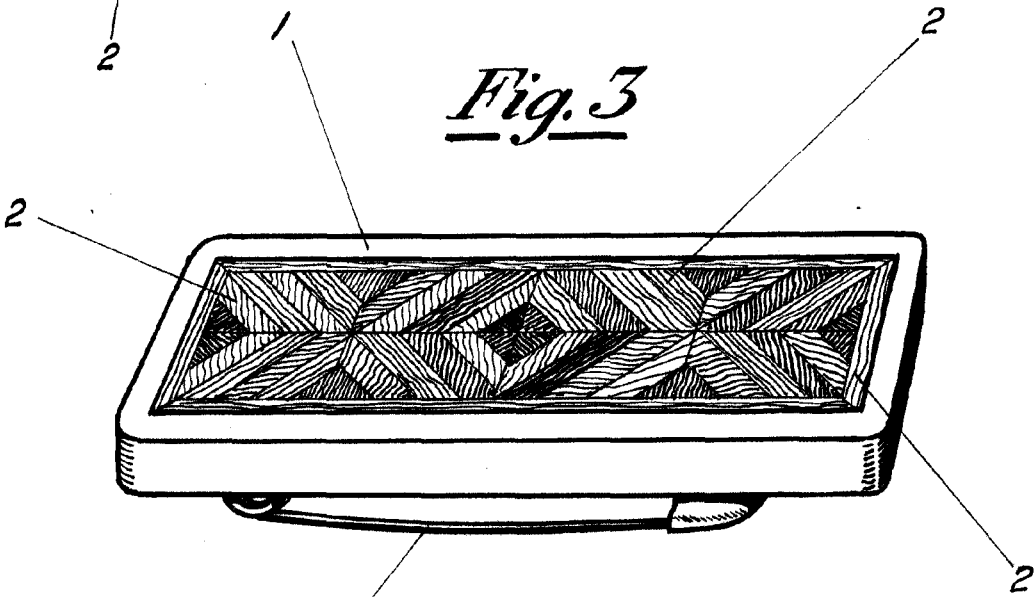

Fig. 3



Madrid, de Abril de 1958

P. A.

Escala variable