



10

ple título de ejemplo, no limitativo, una forma preferente de realización susceptible de todas aquellas modificaciones de detalle que no supongan una alteración fundamental de sus características esenciales.

En dichos dibujos se ilustra:

15

En la fig. 1. Una vista de alzado-sección del perfumador en la que pueden claramente distinguirse sus diferentes partes y elementos integrantes y su disposición combinada.

20

En la fig. 2. Un detalle en sección del filtro metálico susceptible de aplicarse interiormente para la regulación de salida del perfume.

En la fig. 3. Perspectiva del conjunto.

25

Según el ejemplo de ejecución representado, el perfumador de bolsillo preconizado está integrado por un envase tubular (3) que en su extremo superior lleva acoplada una boquilla, provista en cabeza de un rodillo, montado libre (4) que puede estar sujeto mediante unos pivotes-ejes o bien retenido por el propio perfil de la abertura de la boquilla.

30

Inmediatamente debajo del rodillo y en fricción con él se dispone en el interior del tubo una almohadilla de material filtrante (7) que, al absorber el perfume líquido o siruposo contenido, baña al rodillo para hacer posible la aplicación del producto por simples pasadas sobre la superficie a perfumar.

35

La mencionada almohadilla puede disponerse embutida en un casquillo (8) que sirve de asiento al rodillo y cuya superficie de contacto con el mismo rodillo presenta pluralidad de pequeños orificios (9) a través de los cuales se pasa el perfume para su perfecta y re-

40



gular distribución. La cara de asiento de dicho casquillo (9) puede ser plana o bien acanalada para su debido acoplamiento al rodillo.

45

El conjunto descrito se establece montado en un cuerpo soporte de cualquier forma (1) que a tal efecto tiene practicado en su masa un alojamiento cilíndrico (2) de proporciones correspondientes y en cuya entrada hace tope un resalte circular (5) previsto en la boquilla (4).

50

Este cuerpo soporte, construido de cualquier materia adecuada, pero preferentemente de corcho, puede disponer de varios tubos perfumadores y se dispone decorado por cualquier medio y especialmente aterciopelado por el método de flockado.

55

La forma, dimensiones y materiales podrán ser variables y en general cuanto sea accesorio y secundario, siempre que no altere, cambie o modifique la esencialidad del objeto que se describe.

60

Los términos en que queda redactada esta Memoria son ciertos y fiel reflejo del objeto descrito, debiéndose tomar con carácter amplio y nunca en forma limitativa.

N O T A

65

El MODELO DE UTILIDAD que se solicita recaerá sobre las particularidades características de las siguientes reivindicaciones:

1ª.-Un perfumador de bolsillo, caracterizado por comprender un cuerpo soporte macizo que tiene practi-

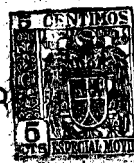

70

cado en su masa un alojamiento cilíndrico en el cual queda introducido un envase tubular, contentor del perfume, dotado de una boquilla, que en su extremo está provista de un rodillo montado libre a modo de hacer posible la aplicación del producto por simples pasadas de él sobre las superficies a perfumar.

75

2ª.-Un perfumador de bolsillo, según la reivindicación primera, caracterizado porque, para dosificar la salida del perfume, se establece debajo del rodillo y en fricción con él una almohadilla de naturaleza filtrante que absorbiendo el producto impregna a dicho rodillo de una manera uniforme.

80

3ª.-Perfumador conforme a las reivindicaciones anteriores, en el que la referida almohadilla es susceptible de establecerse dentro de un casquete cuya cara de contacto con el rodillo presenta pluralidad de rinas perforaciones através de las cuales pasa el perfume para impregnar el rodillo.

85

4ª.-"UN PERFUMADOR DE BOLSILLO"

- - -

Todo según queda expuesto en la precedente Memoria que consta de cuatro hojas foliadas y mecanografiadas por una sola cara y hoja de dibujos que a la misma se acompaña.

Madrid, 28 de abril de 1958

Modesto P. de
Juan P. de



• 6 5782

28

FIG. 1.

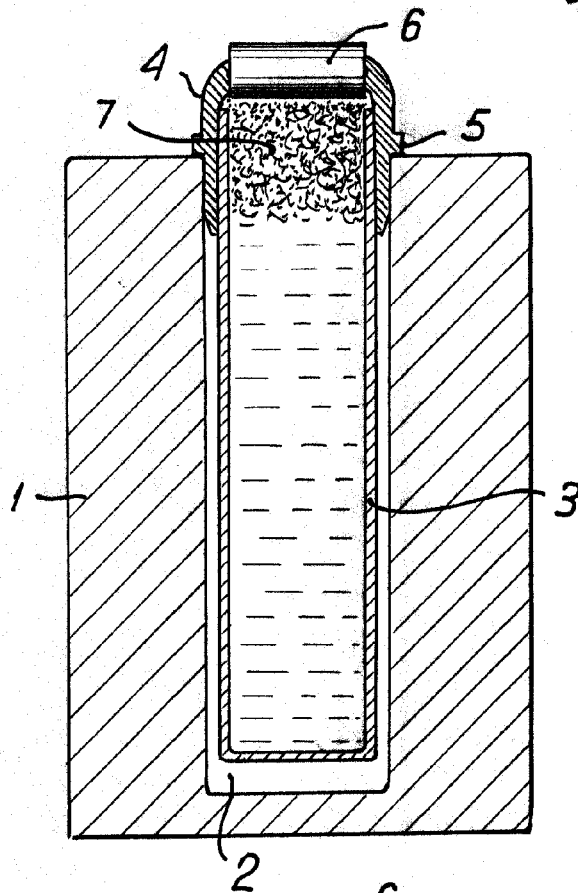

FIG. 2.

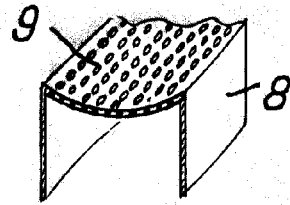
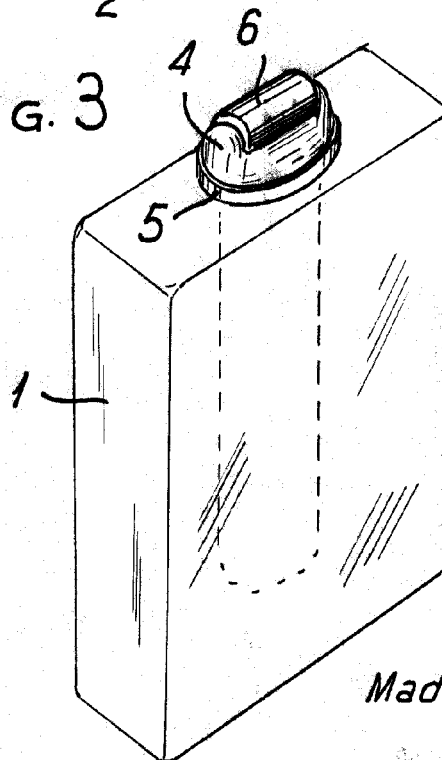

FIG. 3



Handwritten signature or initials.

Madrid 8 ABR. 1958

ESCALA VARIABLE

Handwritten signature: J. Moñino