



6 5745

MEMORIA DESCRIPTIVA.

Correspondiente a un Modelo de Utilidad que se solicita por VEINTE AÑOS, para todo el Territorio Nacional y Colonias, a favor de DON VICTOR CASTELO MONTES, con residencia en Madrid, calle de Cardenal Cisneros n.º 73, de nacionalidad española, por:

UN DISPOSITIVO PERFECCIONADO PARA ALIMENTACION SUPLEMENTARIA DE CARBURADORES.

El presente registro merece el privilegio de ser considerado como Modelo de Utilidad, toda vez que su finalidad práctica está perfectamente definida y se ajusta en un todo a lo preceptuado en el artículo 171 de la vigente Ley de Propiedad Industrial.

- 5 -

Como su enunciado indica, consiste la esencialidad del presente registro en un dispositivo perfeccionado para alimentación de carburadores, de acuerdo con la descripción detallada que de los mismos se realiza, debiendo interpretarse siempre este concepto en su más amplio sentido y nunca en limitativo.

- 10 -

Aun a pesar de lo simplificado de este objeto, no por ello deja de presentar ventajas de orden técnico y práctico, pues como es sabido, con mayor frecuencia de la deseada se producen atascos en los tubos de conducción de gasolina o esencia, del depósito principal al carburante, lo que provoca una detención continuada del motor o vehículo con el fin de limpiar los conductos y el colector, operación que no se puede realizar en carretera, sino

- 15 -

en talleres y contando para ello con los medios convenientes y que lleva un gran tiempo.



- 20 -

En evitación de estas averías, el solicitante del presente registro de Modelo de Utilidad, industrial técnico en la materia, ha ideado la proyección de un medio auxiliar, el que si no puede evitar la avería antedicha, al menos puede sustituir al depósito principal por una nodriza de alimentación del carburante, complementaria.

- 25 -

A tal efecto, se dispone de un depósito - 1 -, de forma y dimensiones convenientes, siendo de medidas reducidas en comparación con el depósito principal, aproximadamente de una cubida de un litro de esencia, ya que su misión es el desplazamiento del vehículo o marcha del motor durante un tiempo determinado, suficiente para dar lugar a la llegada del mismo, a uno donde pueda ser reparado.

- 30 -

Este colector auxiliar porta un medio de contención, constituido por dos orejetas - 2-, en forma de gancho, para sujeción al sector conveniente, situado debajo del capot del vehículo y siempre a mayor altura que el carburador, para que la propia gravedad del fluido haga que éste llegue sin interrupción al carburador, evitándose de esta forma la utilización de bombas de inyección.

- 35 -

La nodriza citada, presenta en su parte superior la toma de gasolina adecuada a su carga, y cuyo tapón - 3-, va orificado para permitir la entrada de aire, el que provoca la salida del líquido con la presión conveniente y no producir vacíos.

- 40 -

En la parte inferior se sitúa una salida - 4 -, sobre la que se monta un tubo - 5 - adecuado de conducción directa al carburador, siendo éste montaje por un ensaje a presión, y en el extremo opuesto porta un record - 6 -, para su fijación a la entrada del líquido del propio carburador, operación que se realizará desmontando el tubo del depósito principal e instalando este último, maniobra que se realiza con toda rapidez y sencillez, continuando de esta forma y hasta la terminación de la esencia del depósito principal, la marcha del vehículo o motor.

- 45 -

En la adjunta hoja de planos se representan las diversas piezas o partes del dispositivo apreciándose en tres vistas diferentes.

Una ventaja asimismo muy principal, es la de su economía y sen-



- 50 -

cillos de instalación, ya que no precisa la adopción de medios auxiliares.

- 55 -

Describas suficientemente las partes que constituyen este objeto, su aplicación, funcionamiento y ventajas, se hace constar expresamente que cualquier modificación que se introdujera en el mismo, tanto en forma, dimensiones o clase de material empleado, se considerará incluida dentro de esta protección, siempre y cuando que no altere o modifique esencialmente su finalidad característica.

NOTA.

Por último, se declaran de novedad y utilidad las siguientes:

REIVINDICACIONES.

- 60 -

1º.-Un dispositivo perfeccionado para alimentación suplementaria de carburadores, caracterizados esencialmente por comprender, un colector auxiliar de forma y dimensiones convenientes, que se fija a la estructura por medio de unas orejetas configuradas en ganchos laminados y a mayor altura que el carburador, para determinar la bajada de líquido por la fuerza de la gravedad, presentado en su parte superior una tapa orificada para la entrada de aire, determinativa de la presión ejercida sobre el fluido, portando la parte inferior una salida conveniente, sobre la que se ajusta a presión un tubo adecuado, cuyo extremo inferior de ajuste al carburador, va dotado de un racord roscado susceptible de cambio de posición funcional de los colectores, principal y nodriza auxiliar, para el desplazamiento de los tubos conductores.

- 65 -

- 70 -

2º.- UN DISPOSITIVO PERFECCIONADO PARA ALIMENTACION SUPLEMENTARIA DE CARBURADORES.

Todo ello tal y como se describe en el cuerpo de esta memoria y se representa a título de ejemplo en la adjunta hoja de planos y se reivindicca en su nota a los fines que se indican.

Madrid- 20- Diciembre de 1.957

El Agente.

Genitor Díaz
Jorge de Lara



• 6 5745

Fig. 1.

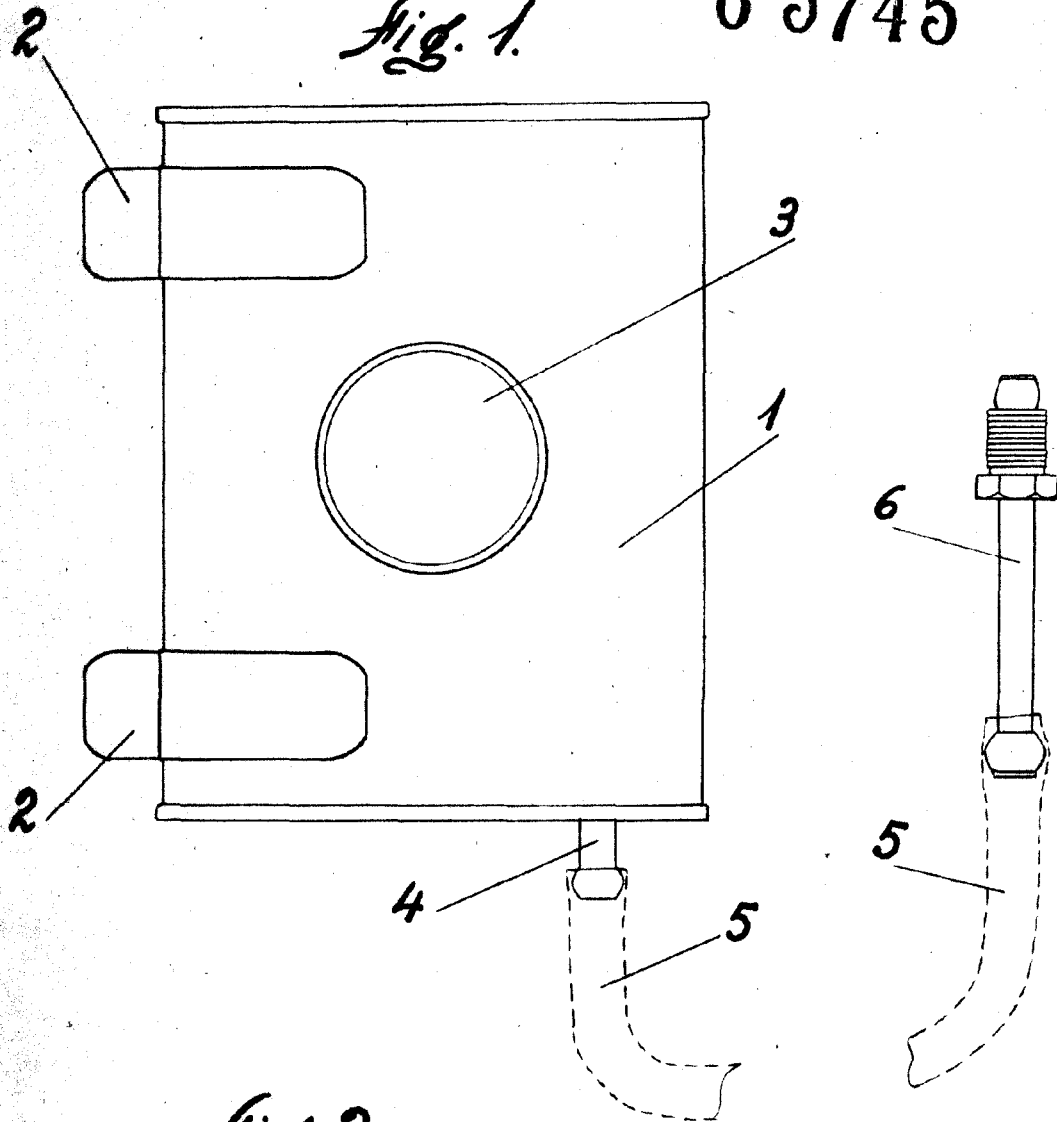
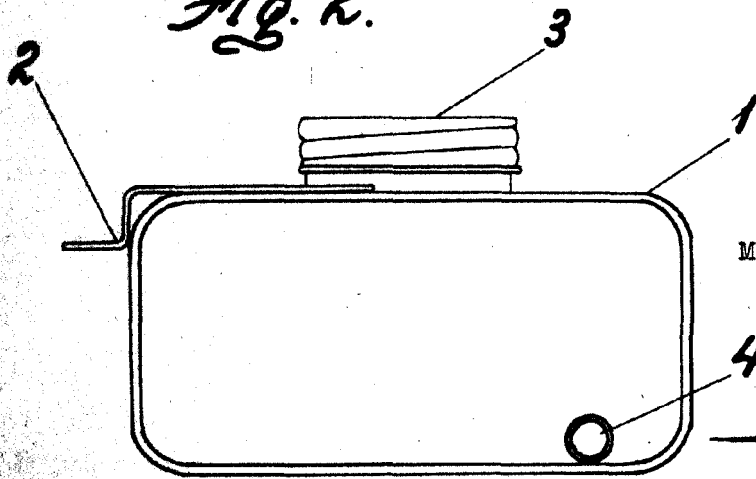

Fig. 2.



Escala variable

Madrid-20- Diciembre-1.957

El Agente.

4 *Compania Diaz...*

Jose de la Jara