

MG.

Nº 65743



MODELO DE UTILIDAD

a favor de

CONFECCIONES ALITAN, S. L., de nacionalidad española - domiciliada en Calle Junta de Comercio, nº 16 - B A R C E L O N A.

por:

"Tienda de campaña, con dispositivo de completa estanqueidad al agua en las cabinas interiores".

-----!oOo:-----

D e s c r i p c i ó n

La presente invención se refiere de un modo general a la construcción de tiendas de campaña, y tiene por objeto unas mejoras introducidas en los pabellones o elementos de las mismas, especialmente en las cabinas interiores, mediante las cuales se obtiene una protección altamente eficaz que impide



la penetración en el interior de la humedad del terreno, así como la de cualquier corriente de agua originada por la lluvia.

5 Ya es sabido que las tiendas de campaña están, en general, constituidas por paredes dobles, formadas por dos telas algo separadas entre sí que forman una cámara de aire aislante, lo cual da lugar a una tienda o cabina interna cubierta por otra tienda externa de mayores dimensiones.

10 El objeto de este registro, se refiere concretamente a una especial construcción de dicha cabina interna y consiste esencialmente, en disponer, el piso de dicha cabina constituido por una pieza independiente de tela, tejido u otro material laminar conveniente, de dimensiones algo superiores a las de la superficie de la base de la cabina interna, presentando esta tela los bordes de todo su perímetro levantados perpendicularmente al suelo formando como una pared circundante continua de algunos centímetros de altura, lo cual constituye como una plataforma o alfombra a modo de cubeta. Dicha cubeta se obtiene preferentemente, de material impermeable o impermeabilizado en forma adecuada y las telas que constituyen las paredes de la cabina se fijan por su borde inferior, al 15 borde superior de dicha cubeta, mediante corchetes o en otra forma, constituyendo un recinto convenientemente cerrado.

20 La cabina así dispuesta queda aislada por su base y en forma satisfactoria, del agua que se escurre en tiempo lluvioso por el terreno en que se asienta la cabina, así como de la humedad del suelo o vegetación, y de las orugas e insectos que habitan el terreno, evitando las molestias que estas circunstancias proporcionan normalmente a los usuarios.

25 En el plano adjunto se representa, únicamente a título de ejemplo, una forma preferida de construcción de una 30

#85743

130



tienda, de acuerdo con el objeto de este registro.

La figura 1 muestra una vista en perspectiva de la cabina interna de una tienda de campaña provista de un piso en forma de cubeta.

5 La figura 2 representa esquemáticamente el corte transversal del conjunto de una tienda de campaña, provista de una cabina interior según la invención.

10 Las figuras 3 y 4 representan detalles que se corresponden en proyección ortogonal y que se refieren a una de las formas previstas para la formación de los bordes de la cubeta y las juntas estancas de las esquinas.

La realización que se representa en el plano consiste en la disposición, como base de la cabina interna de tiendas de campaña, de un piso -1-, de forma y dimensiones adecuadas, fabricado con materiales laminares flexibles de tupidez e impermeabilidad convenientes, cuyos bordes -2- admiten ser doblados en forma determinada y verticalmente para formar un tabique continuo de altura conveniente -3- en todo el contorno del piso -1- constituyendo como una cubeta. En los bordes levantados -2- de la misma figuran una sucesión de elementos de acoplamiento -4- por los que se une dicha cubeta a los faldones -5- de la cabina interna -6-, rodeada por la envolvente externa -7- conveniente separada para formar un espacio de aislamiento térmico y acústico alrededor de la cabina -6-.

25 La estanqueidad de la cubeta -1- despues del levantamiento correspondiente de sus bordes -2-, se consigue preferiblemente por el doblado en diagonal -9- de sus esquinas y su abatimiento y fijación contra uno de los paramentos respectivos -2'- del borde de la propia cubeta, alcanzándose de esta forma
30 la configuración de un piso o base de las cabinas internas de

- 4 Nº 65743



tiendas de campaña de cualquier género, que ofrece una verdadera y eficaz protección contra determinados agentes exteriores, completándose el conjunto descrito con elementos de unión adecuados -10- por medio de los que se solidariza la cabina interna a su envoltura externa, cuyo conjunto, se mantiene con la conveniente rigidez y estabilidad, mediante los tirantes auxiliares -11-, fijados a las estacas -12- u otros elementos similares, los cuales no se describen con mayor detalle por tratarse de elementos característicos usuales.

La descripción que antecede se refiere únicamente a una forma preferida de ejecución del objeto de este registro y se comprenderá que pueden introducirse todas aquellas variaciones de detalle o de construcción que no alteren las características esenciales, las cuales quedan resumidas a continuación.

N O T A

Se reivindica como característica de este registro de modelo de utilidad:

1.- Tienda de campaña, con dispositivo de completa estanqueidad al agua en las cabinas interiores, que consiste esencialmente, en hacer el piso de la cabina interna habitable, constituido por una pieza independiente (1) de un material laminar adecuado de dimensiones algo superiores a las de la superficie de la base de dicha cabina, y en disponer los bordes de dicho piso levantados perpendicularmente al suelo, formando una pared continua (2) de algunos centímetros de altura que circunda, sin solución de continuidad, todo el perímetro de la base, lo cual constituye como una plataforma a modo de cubeta, cuyos bordes se unen convenientemente a los faldones del pabellón de la cabina, formando un recinto cerrado y eficazmente

- 5 Nº 65743

13 DIC.



protegido, por su parte inferior, contra la penetración del agua de lluvia y humedades del suelo.

5 2.- Tienda de campaña según la reivindicación anterior caracterizada en que los bordes levantados contiguos (2 y 2') del piso se doblan formando solapas (9) que constituyen las esquinas.

10 3.- Tienda de campaña según la reivindicación anterior, caracterizada en que el material laminar que forma la cubeta, está constituido por una tela impermeabilizada en forma adecuada.

4.- Tienda de campaña con dispositivo de completa estanqueidad al agua en las cabinas interiores.

Esta memoria consta de cinco páginas escritas por una sola cara.

BARCELONA, 13 DIC. 1957.

P. A.

[Handwritten signature]



65743

FIG. 1

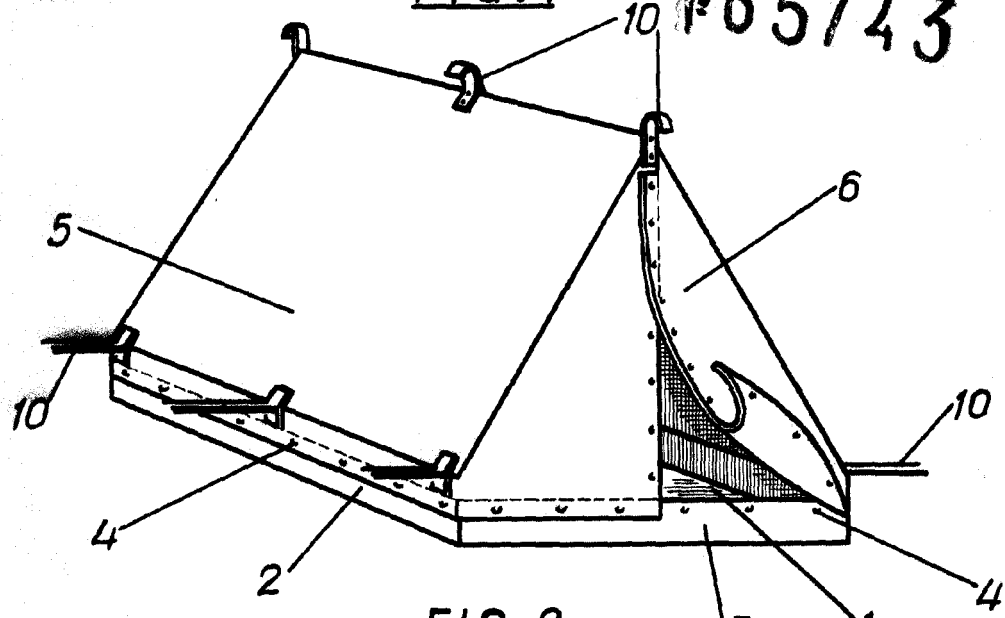

FIG. 2

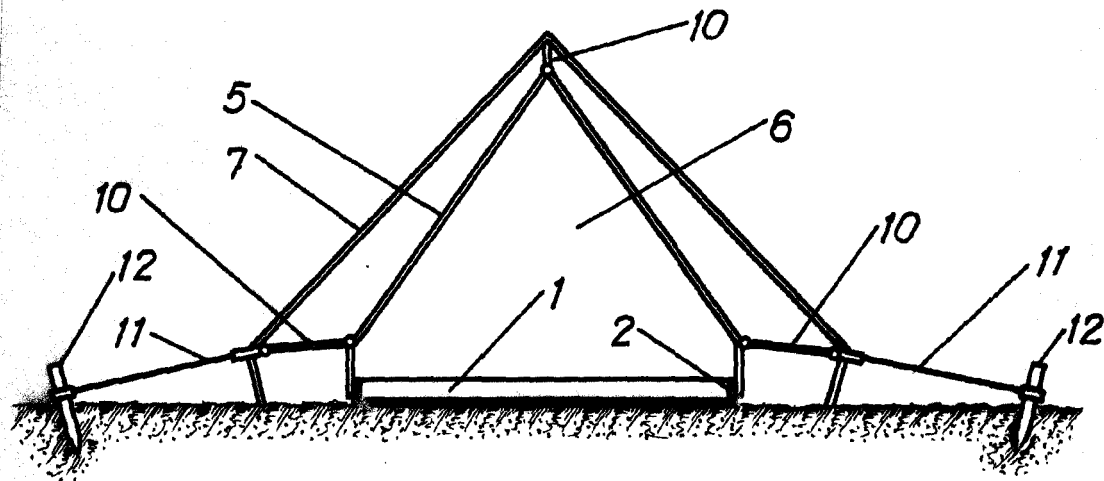

FIG. 4

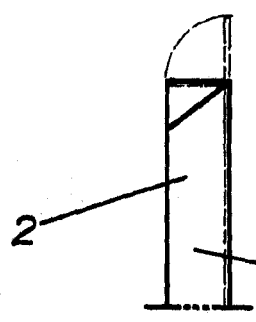
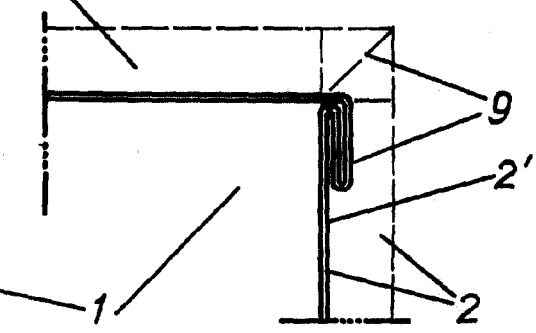

FIG. 3



Alitan