



65733

• 6 5733

MODELO DE UTILIDAD

que por veinte años se solicita a favor de Electroplast S.A.
de nacionalidad española, domiciliada en Getafe (Madrid)
Galvez, 16, y que ha de recaer sobre " DISPOSITIVO DE
5 ELEVACION POR PEDAL DE LOS ASIENTOS Y TAPAS DE INODORO "

=====

Memoria Descriptiva.

El registro de Modelo de Utilidad que se solli-
cita tiene por objeto garantizar la explotación exclusiva
en todo el territorio nacional y posesiones, de un dispo-
10 sitivo de elevación por pedal de los asientos y tapas de
inodoro, conforme se describe a continuación y se repre-
senta gráficamente en el adjunto dibujo, a título de
ejemplo.

Usualmente para levantar las tapas y los asientos
de los inodoros hay que coger estas piezas con la mano lo



que puede causar cierta repugnancia a algunas personas, sobre todo cuando se trata de servicios públicos, además de que no se ajusta a una estricta higiene.

5 A obviar este inconveniente tiende el Modelo de Utilidad a que se refiere la presente memoria y que consiste en un dispositivo actuado por dos pedales que mueven sendas palancas horizontales montadas con posibilidad de giro sobre un soporte fijo al suelo en la proximidad de la taza de inodoro, las cuales palancas están articuladas en su otro extremo a la parte inferior de sendos brazos con desplazamiento sensiblemente vertical conestándose por la parte superior con elementos solidarios respectivamente de la tapa y el asiento.

15 La conexión del brazo con la tapa tiene lugar mediante un vástago solidario de la misma y el movimiento de giro de la tapa al elevarse depende de una pieza en ángulo, también solidaria de la tapa, cuya rama descendente está articulada con movimiento de giro a otro vástago fijo al tabloncillo posterior del asiento. A este último vástago 20 está también articulada el extremo posterior de una palanca cuyo otro extremo se articula con el extremo superior del brazo de desplazamiento vertical a que se aludió al principio de éste párrafo.

25 Para la mejor comprensión del invento se acompañan planos que representan una de sus posibles ejecuciones y cuyos símbolos corresponden a la siguiente descripción:

La figura muestra el dispositivo con su asiento y tapa abatidos.

30 1 - Tapa.



• 6 5733

- 2 - Asiento
- 3 - Vástago fijo a la tapa y articulado al brazo 7
- 4 - Vástago fijo al tabloncillo posterior del asiento sobre el cual gira la escuadra 5 solidaria de la tapa.
- 5 - Escuadra anteriormente mencionada.
- 6 - Palanca articulada al vástago 4 y al brazo 8
- 7 - Brazo elevador de la tapa
- 8 - Brazo elevador del asiento
- 10 7' - Pasador que articula el brazo 7 con la palanca 9
- 8' - Pasador que articula el brazo 8 con la palanca 10
- 9 - Palanca de accionamiento del brazo 7.
- 10 - Palanca de accionamiento del brazo 8.
- 11 - Pedal de la palanca 9
- 15 12 - Pedal de la palanca 10
- 13 - Soporte de giro de ambas palancas.
- 14 - Canutillo del pasador 16 que mantiene en posición ambas palancas.
- 15 - Base del soporte 13 fijado al suelo.
- 20 16 - Pasador para el movimiento de giro de las palancas.

FUNCIONAMIENTO.

Suponiendo el dispositivo en la posición representada por el dibujo, para levantar la tapa se pisa sobre el pedal 11 lo que origina el desplazamiento vertical ascendente del brazo 7 que impulsa a la tapa hacia arriba hasta alcanzar la posición vertical que es superada por la inercia haciéndola inclinarse hacia atrás y descansar sobre un elemento de tope adecuado.

De análoga manera puede levantarse el asiento

6 5733



- cuatro -

que por idéntica razón rebasa la vertical inclinándose hacia atrás hasta apoyarse en la tapa.

5 Para hacer descender hasta la posición horizontal asiento y tapa, se procede de forma análoga, pues la presión sobre el pedal lleva a dichos elementos hasta la vertical que es rebasada merced a la inercia. Naturalmente entonces se hace necesario mantener una presión elástica sobre los pedales para evitar una caída súbita.

10 Los materiales, forma y tamaño, serán susceptibles de variación siempre que ésta no suponga una alteración de la esencialidad del invento.

Los términos en que se ha redactado esta memoria deberán ser tomados siempre en sentido amplio, no limitativo.

15

NOTA DE REIVINDICACIONES

Se reivindica como propio y nuevo en España a favor de Electroplast, S. A., residente en GETAFE (Madrid) según las siguientes reivindicaciones:

20 PRIMERA.- Por dispositivo de elevación por pedal de los asientos y tapas de inodoro que se caracteriza por consistir en dos palancas rectas paralelas con apoyo y punto de giro en un soporte común fijado al suelo, por cualquier medio adecuado, a uno de los lados de la taza del inodoro y provistas en su parte delantera de sendos pedales, de forma
25 que al ejercer presión sobre los mismos dichas palancas impulsen, en sentido ascendente, sendas barras verticales cuyos extremos inferiores están articulados a los extremos



5 posteriores de las palancas descritas, mientras que los extremos superiores de las barras o brazos verticales estan, a su vez, articulados el uno a la tapa y el otro al asiento del inodoro, de suerte que su desplazamiento vertical ascendente levante sucesiva o simultáneamente la tapa y el asiento.

10 SEGUNDA.- Por dispositivo de elevación por pedal de los asientos y tapas de inodoro caracterizado igualmente porque la articulación de la barra elevadora de la tapa se efectúa sobre un vástago horizontal solidarizado a la tapa y porque el giro de la misma, en su movimiento ascensional, tiene lugar merced a una escuadra fijada al extremo posterior con su lado descendente provisto de un orificio atravesado por otro vástago solidario del tabloncillo fijo del asiento .

15 TERCERA.- Por el mismo dispositivo de las anteriores reivindicaciones que está además caracterizado porque la articulación de la barra elevadora del asiento se efectúa mediante un vástago solidarizado al mismo, en el cual está también articula por su extremo anterior una pequeña palanca horizontal cuyo extremo posterior va también articulado al vástago solidario del tabloncillo fijo del asiento, a que se alude en la anterior reivindicación.

20 CUARTA.- Por "DISPOSITIVO DE ELEVACION POR PEDAL DE LOS ASIENTOS Y TAPAS DE INODORO"/

25 Tal y como se deja descrito en la memoria precedente que consta de cinco hojas foliadas y mecanografiadas por una sola de sus caras y una de planos.

30 Madrid a veinticinco de Abril de mil novecientos cincuenta y ocho.

P. A. de Electoplast, S. A.

Victor Gil Vega

P. P. 

5738

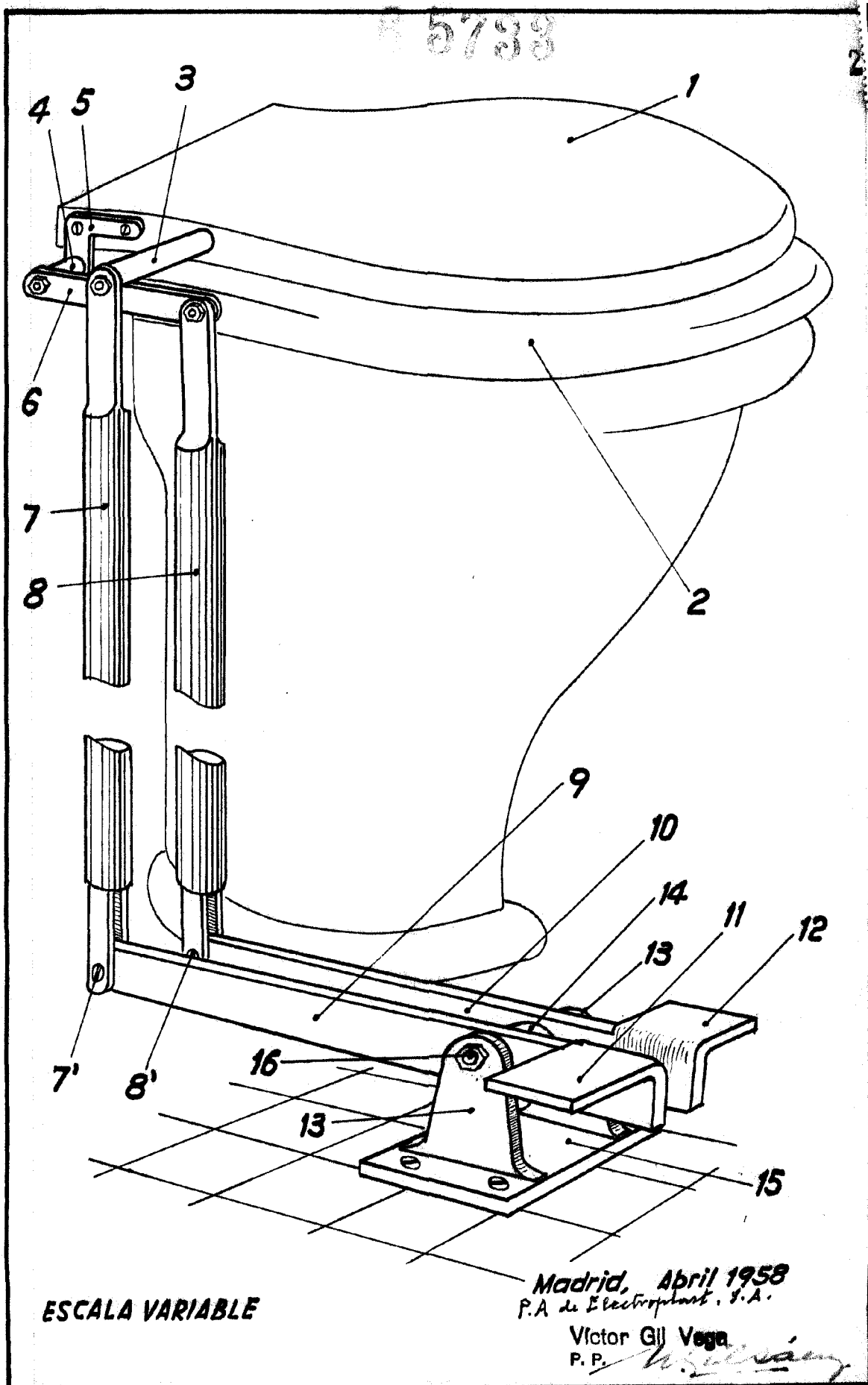

ESCALA VARIABLE

Madrid, Abril 1958
P.A. de Electroplast, S.A.

Victor Gil Vega
P. P. *Victor Gil Vega*