



• 6 5710

MALA REPRODUCCION
POR DEFECTO DEL ORIGINAL

M O D E L O
D E
U T I L I D A D

a favor de Don LUIS TRIBÓ BONJOCH, de nacionalidad española, residente en Barcelona, calle Inmaculada, 47, por "ELEMENTO PARA LA FORMACIÓN DE SUELOS".

- . -

MEMORIA DESCRIPTIVA

La presente invención se refiere a un elemento para la formación de suelos, el cual se caracteriza por su diversidad de aplicaciones, pudiendo utilizarse incluso en su forma más reducida, como esterilla para cuartos de aseo, baños, duchas, etc., resultando de gran utilidad debido a que el estriado de su superficie evita toda posibilidad de caída por parte del usuario del mismo.

5. Esencialmente, el objeto de la invención está constituido por una serie de tiras de forma y material adecuados que presentan su superficie estriada, quedando solidados

10.

• 6 5710 17 ABR



rizadas inferiormente por otra pluralidad de tiras de material flexible, las cuales presentan en su base una serie de dientes convenientemente distribuidos que permiten, a través de sus ranuras, el paso del agua.

5. Estas tiras flexibles están dotada superiormente de una pluralidad de pivotes, mediante los cuales se unen articuladamente con las tiras superiores, a través de sendos orificios que tiene practicados éstas, remachándose superiormente aquellos pivotes una vez acopladas ambas tiras.

10. Para la mejor comprensión de la presente memoria descriptiva se acompaña un dibujo en el que, esquemáticamente y tan sólo a título de ejemplo, se representa un caso práctico de realización de un elemento para la formación de suelos de las características indicadas.

15. En dicho dibujo, la figura 1 representa una vista en perspectiva de un sector del citado elemento; la figura 2 muestra una sección longitudinal del propio sector; y en la figura 3 se observa una vista en perspectiva y a mayor escala de un tramo de ambas tiras, mostrando la forma de su unión.
- 20.

El objeto de la invención está constituido esencialmente por una serie de tiras -1-, que presentan su superficie -2- estriada, y quedan solidarizadas inferiormente a otra pluralidad de tiras -3- de material flexible, las cuales presentan en su base una serie de dientes -4- que permiten el paso del agua a través de sus ranuras -5-.

25. Dichas tiras -3- están dotadas superiormente de una pluralidad de pivotes -6-, convenientemente distribuidos,

• 6 5710 17 ABR.



que sirven para su unión, articulada con las tiras -1-, a través de sendos orificios -7- que tienen practicadas éstas, por remachado superior de los pivotes -6-, una vez acopladas ambas tiras -1- y -3- para formar las cabezas de retención -8-.

5.

Como se deduce de la descripción hecha y por la observación, del dibujo, el elemento para la formación de suelos objeto de la presente invención reúne un sin fin de comodidades, ya que gracias a la flexibilidad de las tiras inferiores -3-, puede enrollarse, facilitando enormemente su almacenamiento y transporte.

10.

Se comprende que serán independientes del objeto de la invención los materiales empleados en la construcción del elemento, formas y dimensiones de las tiras que lo componen, y cuantas variaciones puedan introducirse, siempre y cuando las mismas no afecten a su esencialidad.

15.

- . -

N O T A

Se reivindica como objeto del presente modelo de utilidad:

1. Elemento para la formación de suelos, que se caracteriza esencialmente por el hecho de estar constituido por una serie de tiras rígidas de forma y material adecuados, que presentan su superficie estriada y quedan solidarizadas entre sí inferiormente por otra pluralidad de tiras de mate-

20.

• 6 5710

17 ABR 1958



5. rial flexible, las cuales presentan en su base una serie de dientes convenientemente distribuidos, que permiten el paso del agua a través de sus ranuras, y están dotadas superiormente de una pluralidad de pivotes, mediante los cuales se unen articuladamente con las tiras superiores rígidas a través de sendos orificios que tienen practicados éstas.

2. Elemento para la formación de suelos.

La presente memoria consta de cuatro hojas foliadas, escritas a máquina por una sola cara.

Barcelona, a de abril de 1958

Luis TRIBÓ BONJOCH

p.a.



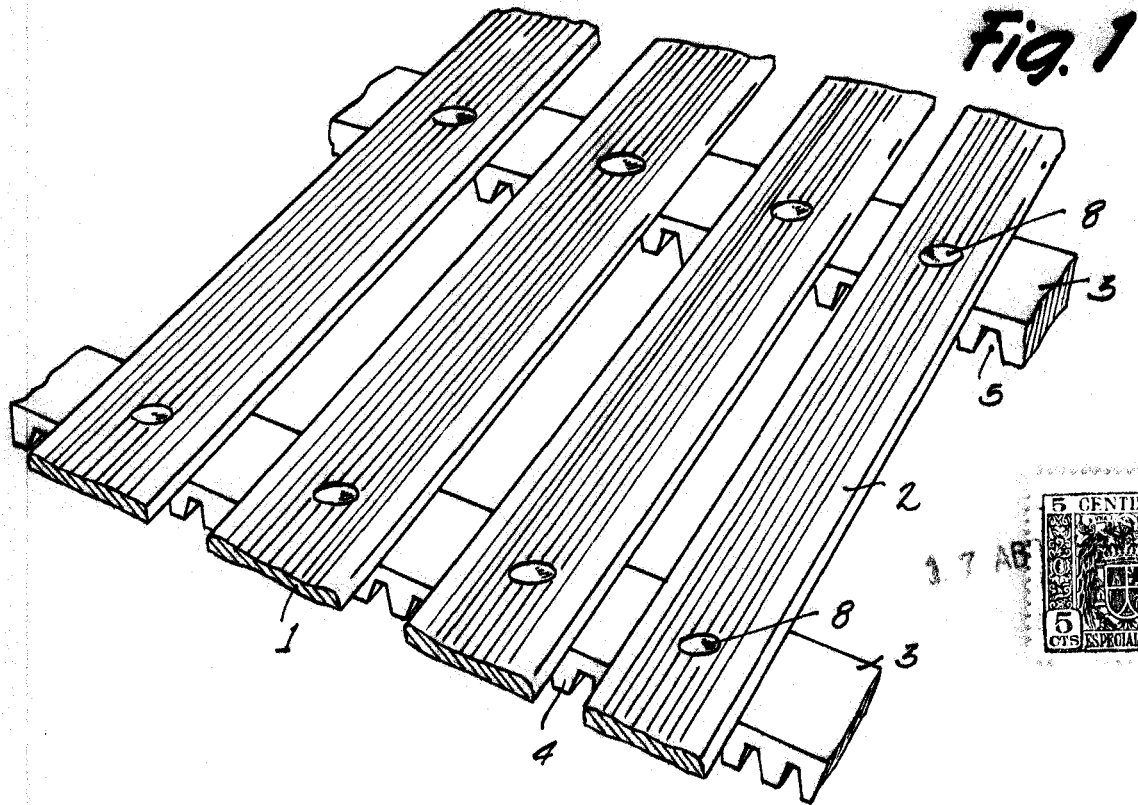
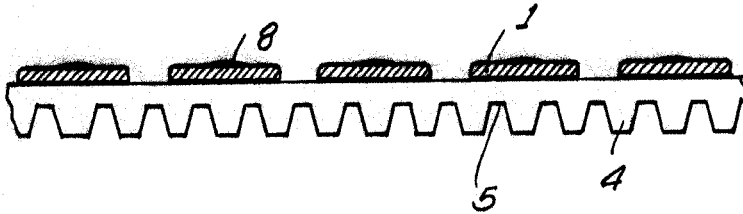

Fig. 2



• 6 5710

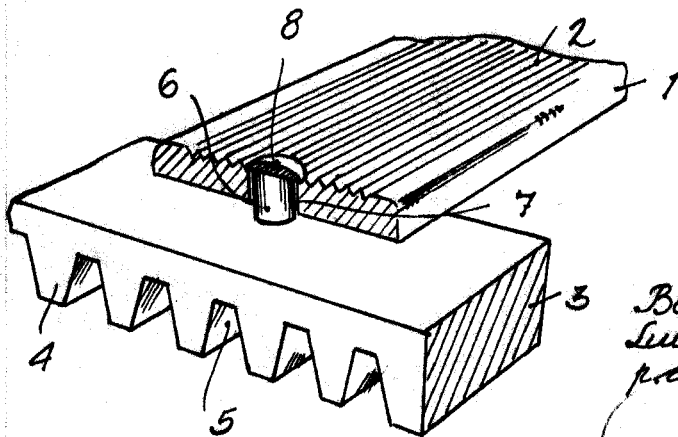

Fig. 3

Barcelona, 17 Abril 1958
 Luis Tribo Bonjoch
 p.a.