

65638

MALA REPRODUCCION
POR DEFECTO DEL ORIGINAL

65638

MODELO DE UTILIDAD

que por veinte años, para España y sus posesiones, se solicita
a favor de SKI ESPAÑOLA, S. A., de nacionalidad española, con-
domicilio en Madrid (España), Paseo de G. Ivo Sotelo, 16, por:
ABO G. DE J. J. J. J. J.

Memoria descriptiva

Uno de los recreos favoritos, el arrojar objetos, debe-
series permitida tan solo en forma que no puedan ocasionar da-
ños ni a sus compañeros de juego ni a los objetos, de tal ma-
nera que los proyectiles sean lanzados con fuerza suficiente-
5 para cubrir una distancia relativamente grande, pero sin fuer-
za alguna de impacto.

Teniendo en cuenta esto, se ha ideado y realizado el ar-
co de juguete que constituye el objeto de la presente Memoria
descriptiva y una de cuyas posibles formas de realización se-
10 representa, con el carácter de simple ejemplo no limitativo,-

en el dibujo adjunto.

La figura es una vista lateral del arco, en la que se representa en línea de puntos parte del ánabolo, esto es, la comprendida dentro del cuerpo de bomba.

15 Como se aprecia en el dibujo, el cuerpo de bomba es un cilindro (1), en cuya parte media lleva dos resaltes anulares (2), entre los cuales va dispuesto un alambre elástico (3), -
 20 doble, que presenta en su centro un ensanchamiento para adaptarse a los resaltes anulares (2), entre los que quedan comprendidos y remata en sus extremos en unas poleas (4) de las que parte la cuerda del arco (5). Los alambres llevan una funda (9).

Esta se aloja en una ranura dispuesta al efecto en la cabesa del ánabolo (6) al que presiona hacia el interior. La
 25 base del cuerpo (1) lleva unos orificios (7) para dar salida al aire cuando retrocede el ánabolo para efectuar el disparo.

En la base opuesta sobresale un tubo (8), comunicante con el cuerpo (1) y destinado a que en el mismo se eleven los
 cuerpos blandos que han de actuar de proyectiles.

30 Su funcionamiento es el siguiente: Al tirar de la cabesa del ánabolo (6), el aire penetra en el cuerpo de bomba (1) por el tubo (8) y, si éste se obtura con el cuerpo-proyectil, al
 35 soltar el ánabolo comprime el aire que arroja con fuerza el proyectil para cubrir una distancia apreciable, pero ni que por su naturaleza, como la piel de una fruta, por ejemplo, ni

por la fuerza adquirida por la compresión del aire, pueden dar con suficiente violencia para producir los daños.

40 Como se vé el juguete descrito representa una evidente novedad, teniendo la ventaja de que satisface las aficiones de los niños, sin perjuicio, resultando por adidura, económico y de fácil manejo.

45 Claro es que el ejemplo de realización descrito y representado podrá ser alterado en detalles secundarios de materia, forma y dimensiones, y más especialmente, en la parte puramente decorativa, como los colores, sin por ello separarse de sus principios fundamentales, según quedan expuesto

6 5638

N O T A :

1ª.- "ARCO DE JUGUETE" caracterizado por estar constituido por un cuerpo tabular del que sobresale por un extremo la boca del disparo y por el extremo opuesto la cabeza del ánulo sobre el que va montada en una rama dispuesta al efecto, una cuerda que se une a unos carretes en que remata en que remata un doble alambre elástico, anudado, que rodea el cuerpo tabular, limitándose su movimiento por dos resaltes anulares, de manera que al colocar en la boca cualquier objeto que la tapone y tensar el arco, el alambre es comprimido por el ánulo, al soltar su cabeza y arroja el cuerpo colocado en la boca.

2ª.- "ARCO DE JUGUETE".

Todo tal y como queda descrito y reivindicado en la presente Memoria descriptiva que consta de cuatro hojas foliadas y mecanografiadas por una sola cara, a la que se acompaña una de dibujos para su mejor comprensión.

Madrid, veintidos de abril de mil novecientos cincuenta y ocho.

CARLOS VAQUERO

• 6 5638

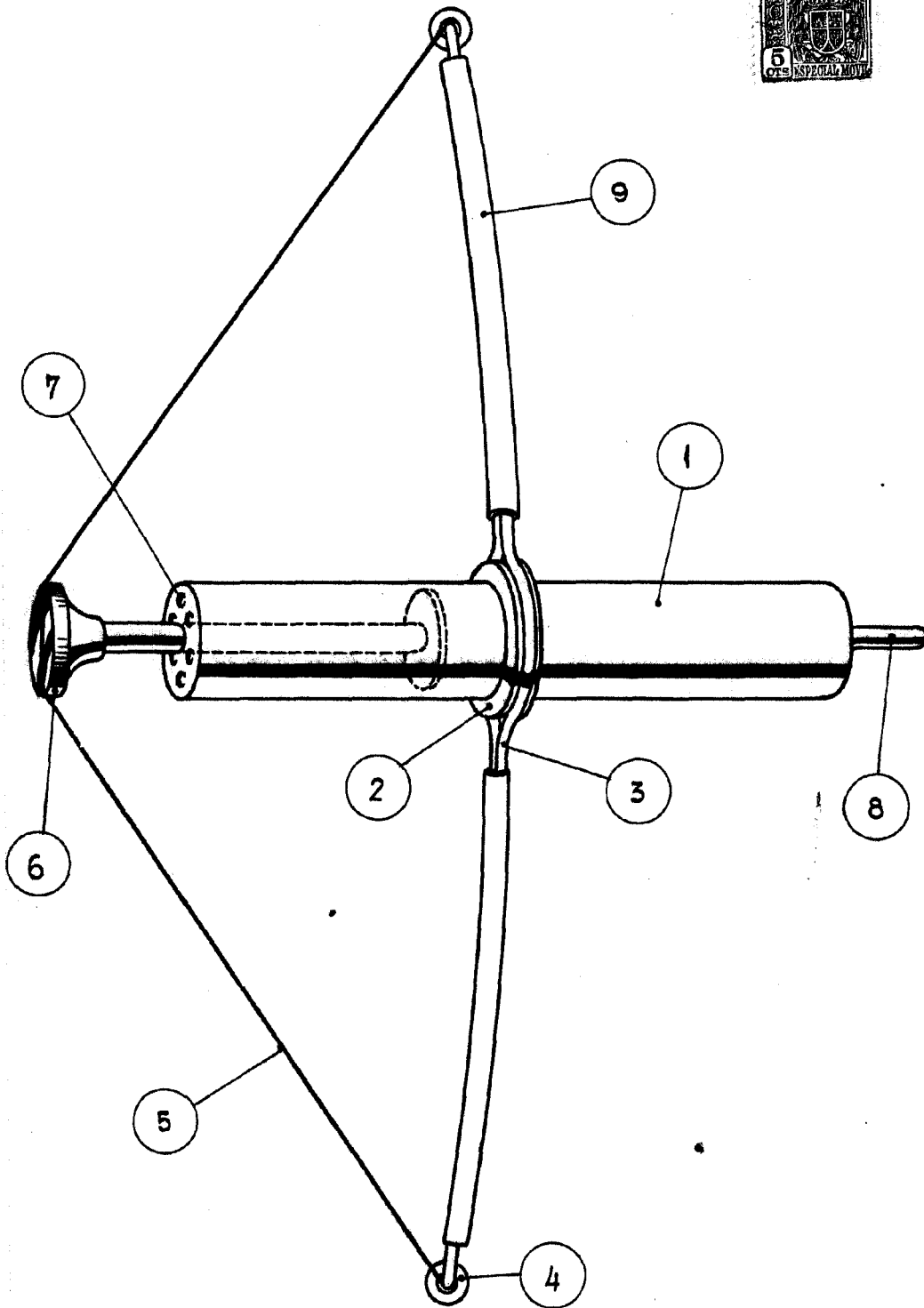

Escala variable.
Madrid,
CARLOS BALLESTERO
P.P.

