

6 5637

• 6 5637

MALA REPRODUCCION
POR DEFECTO DEL ORIGINAL

MODELO DE UTILIDAD

que por veinte años, para España y sus posesiones, se solicita a favor de SKI ESPAÑOLA, S. A., de nacionalidad española, domiciliada en Madrid (España) Paseo de Calvo Sotelo, 16, por: "JUGUETE PERFECCIONADO"

Memoria descriptiva

Para los niños tienen gran interés todos los juguetes que constituyan una notoria novedad y una especial predilección para aquellos que sirvan para arrojar proyectiles, sobre todo - si es posible una continuidad de disparos sin precisar la renovación de la carga.

Teniendo esto en cuenta se ha ideado y realizado el juguete perfeccionado que constituye el objeto de la presente Memoria descriptiva y que, en un posible ejemplo, es limitativo -

de ejecución, se representa en el dibujo adjunto.

La figura muestra el juguete en vista lateral, permitiendo apreciar claramente sus características esenciales.

10 Está constituido esencialmente por un cuerpo de boga (1), de una de cuyas bases emerge el extremo de una varilla que, con unos toques internos que limitan su recorrido — actúa como ábalo (2). La salida del aire se facilita mediante orificios (3) dispuestos alrededor de la varilla (2).

15 El cuerpo (1) lleva por el extremo opuesto unos resaltes anulares (4), destinados a limitar la posición de un alambre elástico sobre (5), que sirve de arco, y a cuyos extremos va atada la cuerda (6) que se aloja en su parte media en una muesca practicada en la cabeza de la varilla (2).

20 A partir de los anillos (2) el cuerpo (1) presenta dos resaltes diametralmente opuestos (7), sobre una parte de menor diámetro, cuyo extremo se halla cortado por una perforación (8), que atraviesa, además un tubo (9), o cañón del juguete, provisto en su extremo de un anillo (10) con un resalte para punto de mira.

25 Montado sobre el tubo (9), en forma que pueda deslizar sobre él, va el cargador del arma (11) cuerpo trilobulado, cuya parte central es la que abarca el tubo, mientras que las dos laterales, cerradas por el extremo correspondiente al punto de mira (10), sirven para alojamiento de los proyectiles esféricos (12), los cuales van penetrando —

30

por la boca de carga que forma la perforación (8), cuando al deslizar el cargador (11) los dos cuerpos o lóbulos laterales alejan los resaltes (7). Cuando se agotan los introducidos en uno de los lóbulos es factible utilizar los del opuesto sin más que retirar el cargador y darle un giro sobre el tubo (9) que le sirve de eje. Para guía de la varilla del émbolo (2) se encuentra bajo el orificio (8) un muelle laminar (13).

Su funcionamiento es el siguiente: una vez introducidos los proyectiles (12) en el cargador (11) y situado éste en su posición de trabajo, irán penetrando por el orificio (8) y quedan situados en la parte posterior del tubo (9) que actúa de recámara, de manera que al tirar de la varilla-émbolo (2) y soltarla, la tensión del arco (5) impulsará a la misma contra el proyectil, que saldrá por la boca del tubo (9), con tanta más fuerza cuanto mayor sea la tensión dada al arco, y siendo sustituido inmediatamente por el proyectil que se encontraba contiguo en el cargador.

Para poder reducir el volumen del juguete, el doble alambre que forma el arco (5) lleva unos anillos (14) de ajuste y unión de ámbos, que una vez retirados hacia los extremos permiten sacar el arco de su alojamiento entre los resaltes anulares (4).

Merced a la disposición indicada se logra un juguete de gran interés para los niños, poco peligroso y de fabricación económica, que se aparta de los juegos similares de disparo de proyectiles, constituyendo una verdadera novedad.

6 5637

Como es natural, el ejemplo de realización que acaba de ser descrito podrá ser variado en detalles de materia, forma y dimensiones, así como en los puramente decorativos sin por ello apartarse de sus principios fundamentales, según quedan descritos y representados.

• 6 5637

H O T S

65 1ª.- "JUGUETE PERFECCIONADO", que se caracteriza por estar constituido por un tubo rematado por un extremo por un anillo con un resalte como punto de mira y por el opuesto por un cuerpo de bomba provisto internamente del correspondiente émbolo, cuyo vástago asoma al exterior y lleva en un base una
70 hendidura en la que se aloja la cuerda de un arco formado por un doble alambre elástico que abarca la parte anterior del cuerpo de bomba, quedando fijo entre dos resaltes anulares dispuestos al efecto, y previniéndose ante ellos un orificio practicado en el cuerpo del tubo para la carga de los proyectiles que ha de impulsar el émbolo y que se alojan en un cargador constituido por un cuerpo trilobularado que monta sobre dicho orificio obturándolo y que puede deslizarse sobre el tubo principal.

2ª.- "JUGUETE PERFECCIONADO"

Todo tal y como queda descrito y reivindicado en la presente Memoria descriptiva que consta de cinco hojas foliadas y mecanografiadas por una sola cara, a la que se acompaña una de dibujos para su mejor comprensión.

Madrid, veintidos de abril de mil novecientos cincuenta y ocho.

CARLOS RAÍFECTE

6 5637

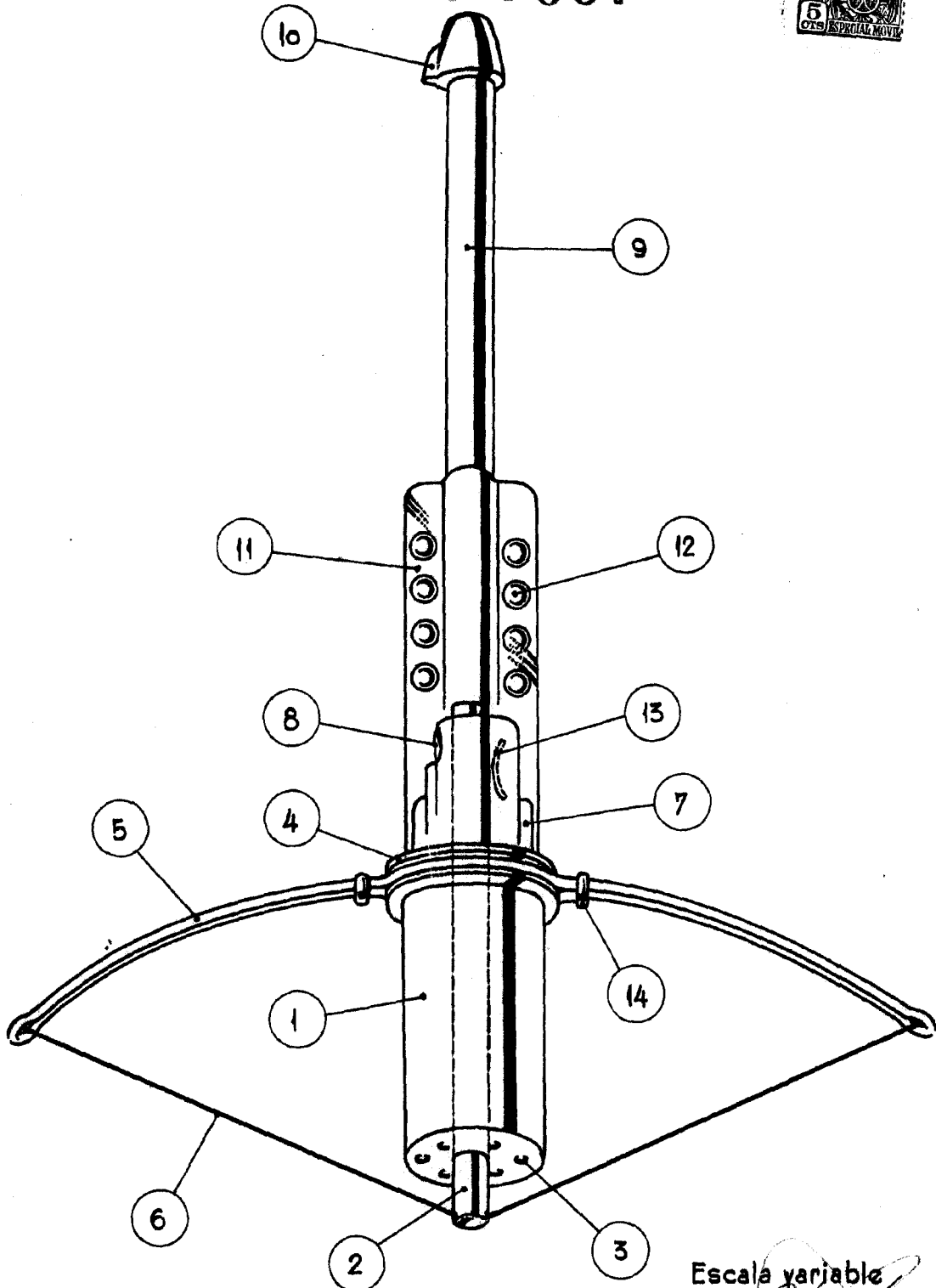

Escala variable
Madrid,
CARLOS BALLESTERO
P. P.