



18 ABR

• 6 555 1

MODELO DE UTILIDAD

=====

M E M O R I A D E S C R I P T I V A

S o b r e :

" MALETA CONVERTIBLE EN MUEBLE-BAR Y MESA "

- - - - -

Solicitante: Dña. DOLORES PEÑA PASTOR, de nacionalidad española, domiciliada en Madrid, Marques de Urquijo núm. 2.

- - - - -

El objeto del presente modelo de utilidad es un cajón fácilmente transportable, preferentemente con asas en forma de una maleta, transformable en un mueble bar y en una mesa para uso en excursiones o en el llamado "Camping".

5.

Los dibujos adjuntos ilustran el invento, donde la figura 1 representa la tapa vista desde el interior con las patas de la mesa, figura 2 representa el mueble bar puesto de

• 6 555 1



10.

pié con un contenido cualquiera dibujado a titulo de ejemplo, figura 3 representa la mesa en su posición de uso, y figura 4 es un baston distanciador de las patas plegables y que sirve de eje.

15.

En los dibujos los mismos números corresponden a las mismas piezas en todas las figuras: 1 es el fondo del cajon o de la maleta con los lados anchos laterales y que en la parte inferior 2, sobresalen para constituir la base mas ancha para el mueble. 3 es la tapa de la maleta con los lados mas estrechos, que con los cantos 2a se sienta y encaja sobre el pié 2, cuando la maleta está cerrada. 4 representa estantes que pueden servir para los elementos de bar que se deseen transportar y que, como simples ejemplos, se han dibujado como varias botellas termos, y en el estante superior hay espacio para vasos, etc. en la parte baja pueden estar alojados unos asientos plegables y arrollados que pueden ser de un tipo ya conocido por un registro anterior de la misma solicitante.

20.

25.

5 es una tabla plegable según indican las flechas y que al servir la maleta para mueble-bar se coloca en posición horizontal, según lo dibujado, sosteniéndola en esta posición con medios conocidos para casos parecidos.

30.

6 son unos refuerzos en las esquinas interiores de la tapa donde, mediante bisagras están montadas las patas 8 que se pueden adosar completamente a la tapa interior. 9 es una varilla o eje que se coloca cuando la mesa se quiere montar, y 10 son tuercas fijadoras en sus dos extremos.

35.

Las dos partes del cajon o maleta se unen y se cierran con medios conocidos para tales fines y no se dibujan por no formar parte del invento en sí.

El tamaño y el material de construcción pueden variar sin limitación y su empleo solamente será factor de conveniencia de espacio, de peso y de costo.

6 555 1



18 ABR 5

N O T A

El Modelo de Utilidad, que se solicita por 20 años en España y sus Colonias, deberá recaer sobre: " MALETA CONVERTIBLE EN MUEBLE-BAR Y MESA ", según las siguientes:

R E I V I N D I C A C I O N E S

1ª.- Maleta convertible en mueble-bar y mesa, caracterizada por un fondo y una tapa totalmente separables entre sí en tal forma que la parte del fondo con los lados a anchos, puesto de pié sirve de mueble-bar, y la tapa con la ayuda de patas plegadas en su parte interior, puesta horizontalmente, sirve de mesa.

2ª.- Maleta convertible en mueble-bar y mesa, según primera caracterizada porque, con el fin de servir de mueble -bar, el fondo de la maleta está subdividido en varios estantes paralelos a sus caras mas estrechas que, con el mueble puesto de pié, seran horizontales y que tiene además una tabla plegable con bisagras en tal forma que, con la maleta cerrada esté paralela a su fondo y que al colocar el mueble en pié como bar, se puede poner en plano horizontal sirviendo de tablon de bar.

3ª.- Maleta convertible en mueble-bar y mesa, según la primera reivindicación, caracterizado porque la tapa tiene en cada una de sus cuatro esquinas interiores, unidas en bisagras, una de las cuatro patas de la mesa que, con la maleta cerrada, estaran plegadas sobre los cantos interiores mas largos de la tapa, y que pueden desplagarse y fijarse en la posición cruzada mediante una varilla que sirve de eje y que se asegura mediante tuercas en cada uno de sus extremos.

4ª.- "MALETA CONVERTIBLE EN MUEBLE-BAR Y MESA"

Según queda descrito en la presente solicitud de Modelo Utilidad, que consta de tres hojas escritas de máquina por una cara, y lámina de dibujos.

Madrid, 18 de Abril de 1.958

Dña. DOLORES PEÑA PASTOR

P.P. FRANCISCO GARCIA CABRERIZO

Francisco García Cabrerizo

• 6 555 1

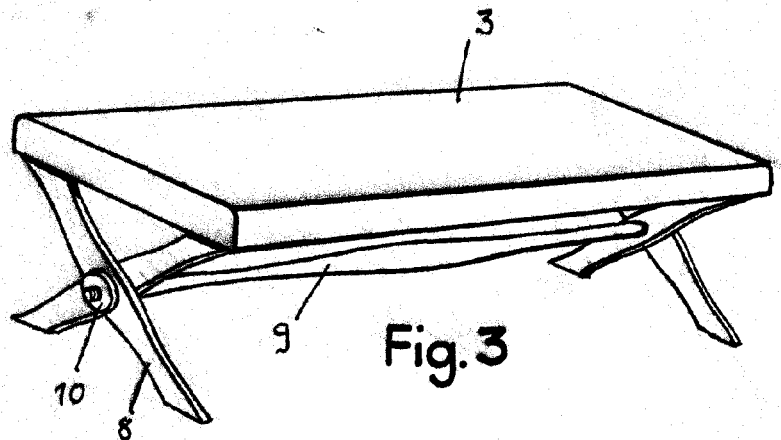
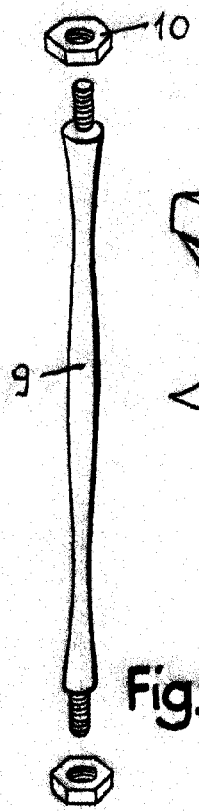
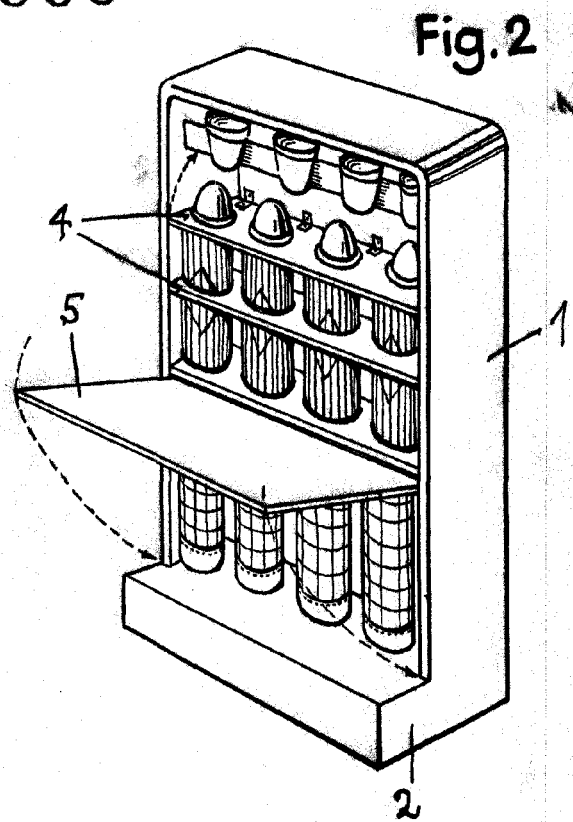
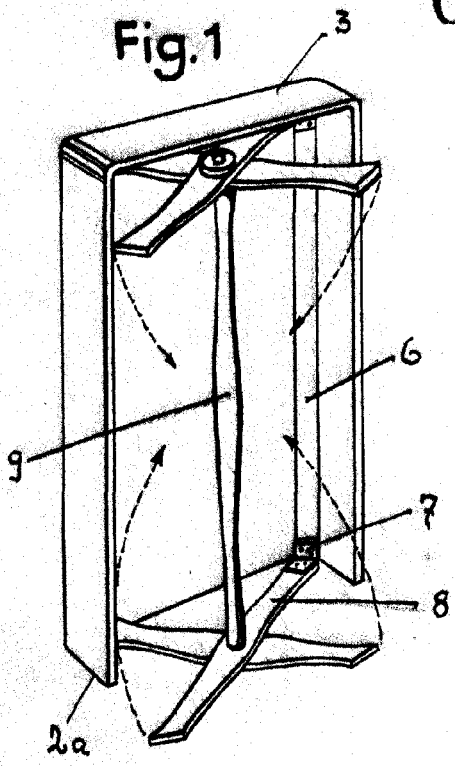

MADRID, 18, ABRIL, 1958
DOLORES PEÑA PASTOR
P.P.

FRANCISCO GARCIA CABRERIZO
P. P.
Francisco Garcia Cabrerizo

ESCALA VARIABLE