

17



• 6 5537

M O D E L O
D E
U T I L I D A D

para "UN APLIQUE UTILITARIO PARA LAS PANTALLAS INTERIORES DE LOS AUTOMOVILES", a favor de la razón social GALES, S.A., domiciliada en BARCELONA, Paseo de Gracia, nº 32.

= . =

MEMORIA DESCRIPTIVA

El presente modelo de utilidad se refiere a un aplique utilitario para las pantallas interiores de los automóviles.

Las pantallas interiores que se colocan en los automóviles del lado posterior del cristal parabrisas o en lugar adecuado, son abatibles cuando conviene utilizar sus servicios. La misión de tales pantallas es provocar una gran capacidad que evite los deslumbramientos por efecto de la luz solar. Ahora bien, como la función principal es la de su opacidad se ha logrado, según la realización del presente modelo, aprovechar la presencia de esta pantalla, para hacerla servir como soporte de

5.

10.

• 6 5537

17



un aplique utilitario, que se acopla a ella y sin estorbar sus movimientos facilita al usuario y al alcance de la mano, elementos y datos útiles que generalmente tienen que ser buscados en lugares no muy accesibles y a veces indeterminados.

5. El aplique en cuestión es una bolsa plana, de la forma del soporte pantalla, y en el exterior de esta bolsa se han previsto alojamientos para gafas, pitillera y cerillero, bloque de notas, bolígrafo, peine y otros accesorios, mientras que, en el interior de la bolsa, van colocados, planos, vistas documentos etc.

10. La bolsa se fija mediante enganche a los bordes de la pantalla y su presencia pasa inadvertida debido a su particular realización.

15. Con el fin de facilitar la explicación se acompaña a la presente memoria una lámina de dibujos en la que se ha representado un caso de realización que se cita a título de ejemplo.

En el dibujo:

La figura 1, indica la vista frontal del aplique cartera, por el anverso,

20. la figura 2, es la vista del reverso de la cartera,

la figura 3, indica una vista desde la parte lateral y en detalle su colocación en la pantalla.

25. Consiste esencialmente en una cartera plana y alargada -1- con su cierre frontal -2- de cremallera, estando exteriormente en esta frente un porta gafas -3-, porta peine -4-, porta bloque de notas -5-, pitillera -6-, cerillera -7-, portalápices -8-.

El interior de la cartera es adecuado para planos y similares.

30. En la cara posterior se encuentran los enganches -9- pa

• 6 5537

17

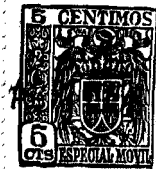

fijarla en la pantalla -10-, según detalle de la figura 3.

El modelo, dentro de su esencialidad, puede ser llevado a la práctica en otras formas que difieran en detalle de la indicada a título de ejemplo para la descripción a las cuales alcanzará igualmente la protección que se recaba. Podrá, pues, construirse en cualquier forma y tamaño, con los materiales más adecuados por quedar todo ello comprendido en el espíritu de las reivindicaciones.

5.

= . =



6 5537

N O T A

Descrito el objeto y utilidad de la invención, lo que se declara como no divulgado ni practicado en España, comprende las siguientes reivindicaciones:

5. 1. Un aplique utilitario para las pantallas interiores de los automóviles, caracterizado esencialmente por estar constituido por una cartera achatada de dimensiones adecuadas a la pantalla y fijable a ella mediante ganchos previstos en el respaldo, comprendiendo la cartera un cierre frontal longitudinal, para la introducción de planos y similares, y por la cara externa, lleva alojamientos y presillas para retener a las gafas, peine, papel de notas, bolígrafo, pitillera, cerillera u otros artículos útiles, quedando el aplique formando parte de la pantalla y participando de los movimientos de la misma sin obstaculizarlos.
10. 2. Un aplique utilitario para las pantallas interiores de los automóviles.
- 15.

Según se describe y reivindica en la presente memoria descriptiva que consta de cuatro hojas foliadas y escritas a máquina por una sola cara, acompañadas de una lámina de dibujos.

Madrid, a 17 ABR 1958

GALES, S.A.

p. a.

JAMES ISERN MIRALLES

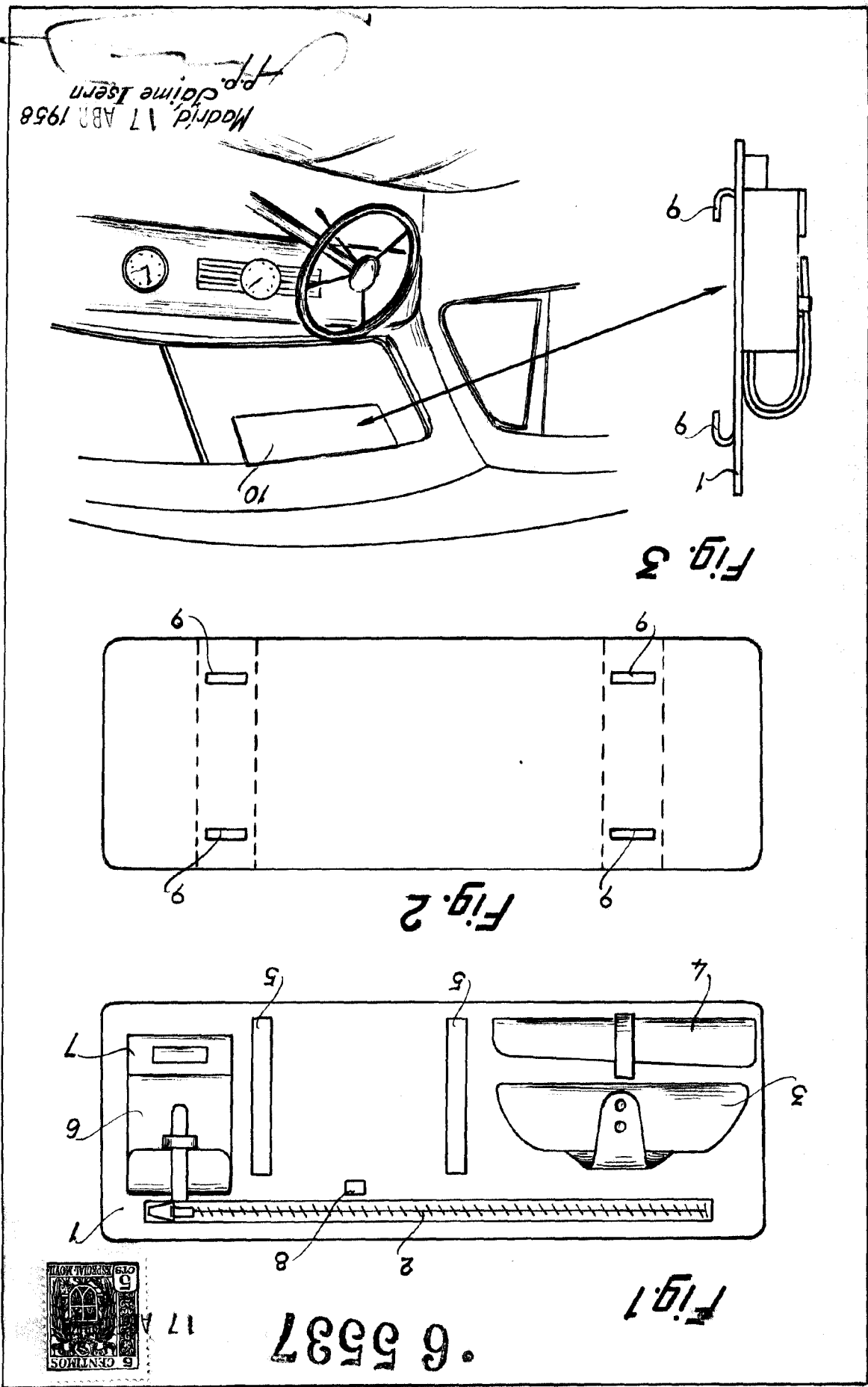

Madrid, 17 ABR. 1958
 P.P. Jaime Isern

Fig. 3

Fig. 2

Fig. 1



17 A

• 6 5537

Hoja única

R/S Galas, S. A.