



• 6 5493

M O D E L O   D E   U T I L I D A D

a favor de

Dn. Camille CLAVEL, de nacionalidad francesa, domiciliado en LYON (Francia), Route d'Heyrieux nº 59,

por:

"APARATO PARA INYECTAR Y CRIBAR PRODUCTOS AGLOMERADOS CUALESQUIERA"

-----

M E M O R I A   D E S C R I P T I V A

La presente Modelo de Utilidad se refiere a un aparato que inyecta, en forma práctica y racional, toda clase de productos aglomerados, por ejemplo: polvo, arena, grana-  
5 lla, esmeril, mortero, piedra machacada, corcho, seda cortada y azufre para el tratamiento de viñedos.

Este aparato deriva de los dispositivos de arenar actualmente en uso, en los que el producto a pulverizar se proyecta mediante un chorro de aire a presión.

10           La característica del aparato que nos ocupa radica en que comprende, en la parte inferior de una tolva, dos costados amovibles, uno de los cuales suministra aire a presión a varias boquillas montadas en él, mientras que el otro, situado frente al anterior, está provisto de toberas  
15           cilíndricas con diámetros de chorro diferentes, que corresponden a las diversas boquillas.



El dibujo adjunto muestra a título de ejemplo no limitativo, una forma de realización práctica de la invención.

La figura 1, es una vista en alzado del aparato, cuya tolva, parcialmente cortada en su base, muestra el detalle de una boquilla y de su tobera.

La figura 2, representa el costado porta-toberas,

El aparato se compone de una tolva -1- de forma piramidal, provista lateralmente de una empuñadura superior -2-, y en su base, de dos costados -3- y -4-.

El costado posterior -3- recibe aire a presión por medio de una empuñadura -5- con gatillo -6- que acciona una válvula de distribución. Una canalización -7- desemboca en tres boquillas -8-, de las cuales sólo se representa la intermedia.

Cada boquilla -8- corresponde a la entrada cónica -9- de un capuchón cilíndrico -10- de tobera de evacuación. El costado delantero -4- se encuentra enfrentado al posterior -3-, estando fijados ambos a la tolva -1- mediante dos pernos -11- y tuercas de orejas -12-.

El aparato puede funcionar con sus tres boquillas simultáneamente o con una sólo, quitando las inútiles y reemplazándolas por tapones obturadores.

El aglomerador contenido en la tolva -1- es arrastrado por el chorro de aire a presión que suministra la boquilla -8-, siendo calibrado por el orificio de paso anular limitado por el capuchón -10- de la tobera.

Variando el diámetro interior de los capuchones de tobera -10-, con relación a las boquillas -8- correspondientes, es posible pulverizar o inyectar con la intensidad deseada aglomerados de diversos tamaños de grano.



La tolva -1-, por la forma circular inferior de su base, mantiene agrupados los productos de pulverizarse o inyectar. El metal que la constituye, que puede ser cualquiera, se convierte en inoxidable por galvanización u otro tratamiento, a fin de evitar que se oxide por la humedad.

El aparato es bastante ligero para poderlo manipular a mano. Es apropiado para toda clase de trabajos de construcción, tales como revoque, revestimiento, "tyrolienes", enareamiento, desoxidación ó decapado y, también, para cualquier otra aplicación industrial.

El aparato descrito admite toda clase de modificaciones constructivas de detalle, sin que con ello se varíe en nada la esencialidad del modelo.

- N O T A -

Se reivindica como objeto de éste Modelo de Utilidad, por espacio de veinte años fijados por la ley, la exclusiva de construcción en España de:

1.- Un aparato para inyectar y cribar productos aglomerados cualesquiera, caracterizado por comprender una tolva doctada de medios para su transporte, en la parte inferior de la cual se determina un recinto en uno de cuyos laterales es montada una válvula inyectora de aire montada en el interior de un bloque provisto de empuñadura y gatillo ó palanca de accionamiento, siendo el aire conducido a unas toberas de evacuación, organizadas en el lateral opuesto, por las que expulsa al exterior el aglomerado dispuesto en la tolva.

2.- "APARATO PARA INYECTAR Y CRIBAR PRODUCTOS AGLOMERADOS CUALESQUIERA".

Todo ello tal y como se describe y reivindica en la memoria que antecede, que consta de cuatro hojas mecanogra-

- 4 - 6 5493



fiadas por una sólo cara, acompañada de la hoja de dibujos que la ilustra.

Barcelona, 19 de Noviembre de 1.957.

65493



21 NOV 1957

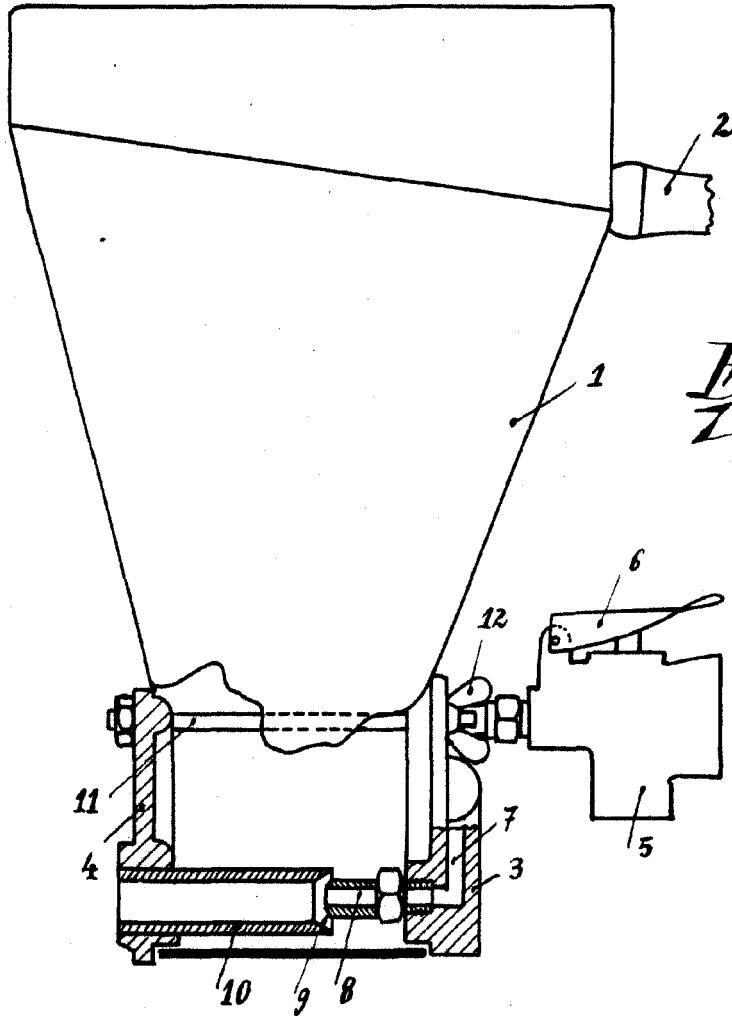

Fig. 1

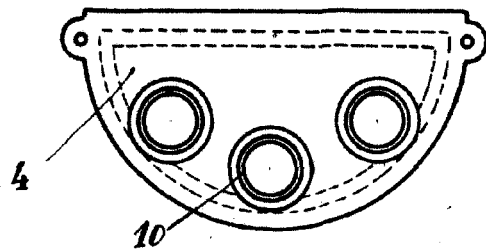

Fig. 2

ESCALA VARIABLE

G. Lucas,

Barcelona, 21 de noviembre de 1957.

P. a. e.

*J. Clavel*