



• 6 5464

MODELO DE UTILIDAD

por "Un mueble-armario para el archivo y exposición de sellos"

a favor de Fichet, S.A.E., domiciliada en Barcelona, calle de Caspe, nº 40.

5

MEMORIA DESCRIPTIVA

Se refiere el presente modelo de utilidad a un mueble-armario particularmente estudiado para el archivo y exposición de sellos de correo, lograndose con el mismo un perfecto acondicionamiento de aquéllos permitiendo una clara y cómoda visibilidad, consiguiéndose junto con su utilidad intrínseca, el efecto nuevo de mejoramiento de las condicio-

10

• 6 5464



nes en que su finalidad es ejercida.

En la hoja de dibujos anexa a la presente memoria, aparece representado el mueble-armario para el archivo y exposición de sellos, que nos ocupa, mostrándole: Fig. 1, en perspectiva de conjunto; Fig. 2, según un corte transversal; y Fig. 3, en detalle del elemento primordial del mueble, que determina el conjunto de marco y carro.

Constituye el mueble-armario de referencia, un armazón 1 de longitud variable con dependencia de la capacidad deseada, en el que por dos planos horizontales 2-2' muy cercanos entre sí, entre los que juegan un conveniente número de estantes deslizables 3 provistos de asa 4, se determinan dos recintos, uno inferior subdividido en compartimentos mediante tabiques verticales transversos, en los que hay montados un conveniente número de gavetas deslizantes 5-5', viniendo cada compartimento, cerrado por correspondientes puertas cualesquiera 6-6', y otro recinto superior en cuya base, mediante largueros 7 son sostenidas unas guías-carril 8 que se corresponden verticalmente con otras idénticas 9 montadas en su extremo superior asimismo sostenidas por largueros 10 que a su vez sostienen a un techo 11, a lo largo de cuales guías correspondientes 8 y 9, una inferior y otra superior, pueden desplazarse con intermediación de rodillos y ruedecitas 12, correspondientes carros 13 que con articulación de bisagra o pivote 14-14' sostienen a respectivos marcos 15, siendo la profundidad del conjunto carro-marco apropiada para que al estar en su límite de cierre (Fig. 2) la placa frontal 16 del marco quede a ras de la pared frontal del mueble, y para que al estar en su límite de abertura (marco extremo de la Fig. 1) quede fuera del mueble solo el marco con susceptibilidad de girar en ambos sentidos.

Cada marco va provisto de su correspondiente

6 5464 9 AB



5 tirador 17 alternando la altura de cada dos de sucesivos para facilitar el manejo, conteniendo cada marco unos plafones centrales 18-18' en los que se fijan los sellos, a los que se superponen correspondientes placas transparentes 19-19' de vidrio o cristal por ejemplo, estando el conjunto sostenido por el emar-

10 camiento 15.
Los marcos, mediante cerraduras 20, pueden ser encerrados dentro del mueble, ya sea individualmente ya sea por grupos según muestra la Fig. 1 de los dibujos, y asimismo pueden cerrarse las puertas de los compartimentos inferiores, provistas de tiradores 22, mediante cerraduras 21.

Si la longitud del mueble-armario lo requiere, podrá contener montantes intermedios que aseguren su estabilidad y solidez.

15 El mueble-armario, aún pudiendo ejecutarse con cualquier material adecuado, lo será preferentemente con plancha metálica, de acero por ejemplo.

20 En la ejecución práctica del modelo según queda descrito, podrán variar todos aquellos detalles constructivos y configurativos que por su índole no afecten a su esencialidad estructural.

N O T A

Se reivindica como objeto del presente modelo de utilidad:

25 1º.- Un mueble-armario para archivo y exposición de sellos, caracterizado por el hecho de que siendo preferentemente metálico, lo constituye un armazón en el que mediante unos

6 5464

P 9 AB



planos horizontales, se determinan dos recintos, uno inferior que puede subdividirse en compartimentos mediante tabiques verticales transversos, y otro superior en cuya base, mediante largueros, van sostenidas unas guías-carril que se corresponden verticalmente con otras idénticas montadas en el extremo superior del recinto, asimismo sostenidas por largueros que a su vez son apoyo del techo del mueble, pudiendo desplazarse a los largos de cada dos guías correspondientes, con intermediación de rodillos o ruedecitas, respectivos carros que con articulación de bisagra o de pivotamiento sostienen a respectivos marcos, siendo la profundidad del conjunto carro-marco apropiada para que al estar introducido dentro del mueble, la placa frontal del marco quede en contacto con la pared frontal del mueble y para que al estar en su límite de extracción, quede fuera del mueble, por acción de un tope adecuado, solo el marco con susceptibilidad de girar en ambos sentidos, yendo cada marco provisto de un correspondiente tirador situándose a distinta altura con alternancia cada dos de consecutivos, a efectos de facilitar el manejo.

20 2º.- Un mueble-armario para archivo y exposición de sellos, según 1) en el que cada marco contiene unos plafones centrales en los que se fijan los sellos, a los que se superponen correspondientes placas transparentes, de vidrio o cristal por ejemplo, cuales marcos pueden ser encerrados dentro del mueble, mediante cerraduras ya sea individualmente ya sea por grupos.

25 3º.- Un mueble-armario para archivo y exposición de sellos, según 1) y 2), en el que entre los recintos superior e inferior que delimitan los planos horizontales que se citan en 1) existe montado un número conveniente de estantes deslizables.

30



5 4º.- Un mueble-armario para archivo y exposición de sellos, según 1) a 3) en el que los compartimentos inferiores son apropiados para contener estantes o gavetas desplazables, pudiendo ser cerrados mediante puertas cualesquiera provistas de tiradores y cerradura.

5º.- UN MUEBLE-ARMARIO PARA EL ARCHIVO Y EXPOSICION DE SELLOS.

10 Y todo cuanto afecte a la esencialidad de lo mostrado en el adjunto dibujo y descrito en la presente memoria que consta de cinco hojas foliadas y mecanografiadas por una sola cara.

Barcelona, 9 de Abril de 1.958

FICHEE, S.A.E.

p/a.

6 5464

6 5464 HOJA UNICA

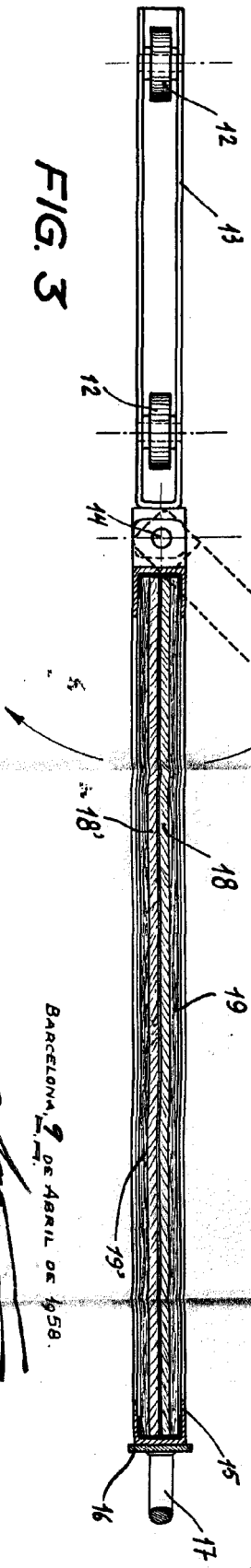
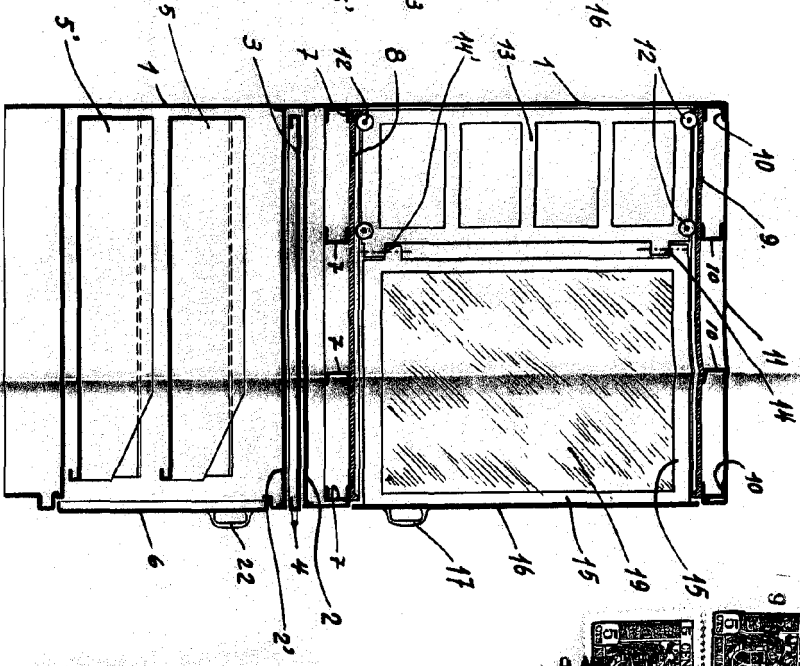
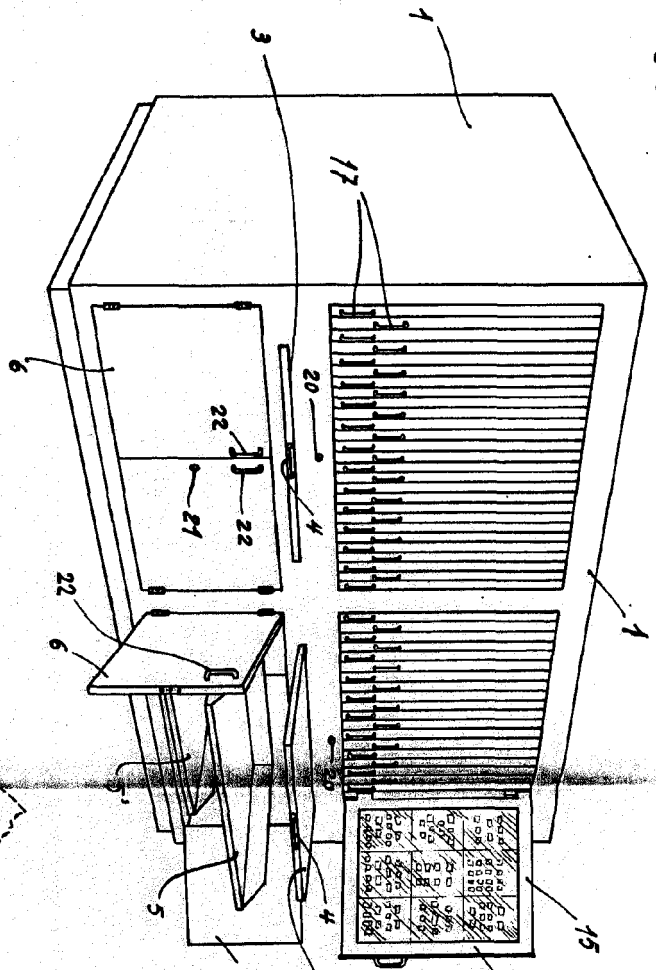

BARCELONA 9 DE ABRIL DE 1958.

[Handwritten signature]