

8855



65435

M O D E L O D E U T I L I D A D

que, por veinte años, se solicita como propio y nuevo, a favor de DON IGNACIO MAIZTEGUI ZUBIZARRETA, de nacionalidad española y domiciliado en Oñate (Guipuzcoa) calle Alzaá n.º 92 y que ha de recaer sobre:

“ SUPLEMENTO SALVA-BARROS CON LETRA EN RELIEVE APLICABLE A LOS GUARDA BARROS TRASEROS DE LAS MOTOCICLETAS ”

M e m o r i a d e s c r i p t i v a .

-o-o-o-o-o-o-o-o-

El presente registro de Modelo de Utilidad, tiene por objeto garantizar la explotación exclusiva, en todo el Territorio Nacional, Colonias y Protectorado de Marruecos, de un suplemento salva-barros con letra en relieve aplicable a los guarda barro traseros de las motocicletas.

65435



Los guarda-barros de las motocicletas normalmente llegan a cubrir la mitad de la rueda trasera y por lo tanto el piso de la carretera esta mojado ó hay barro la fuerza centrífuga de la propia rueda va recogiendo el barro y salpica no llegando el guarda barro a impedir ni resguardar al que va montado en ella y maxime cuando el usuario de la motocicleta lleva detras de él un pasajero, por lo tanto éste es el motivo de que en casi todas las motocicletas por no decir en todas colocan al final del guarda barro trasero una chapa metálica ó bien de goma que es en realidad la que verdaderamente resguarda el salpicado de agua y barro. Con este salva-barros que se adosa a la semi circunferencia de los guarda barro además de evitar toda salpicadura de agua ó barro lleva una inicial la cual corresponde a la nación donde esta matriculada la motocicleta.

Para mayor comprensión del objeto de este Modelo de Utilidad, hacenos referencia al dibujo adjunto en los que la:

Fig.- I, representa en alzado y visto de perfil el salva-barros siendo los:

- Nº 1.- Salva-barros ó encaje.
- Nº 2.- Letra inicial de la Nación.
- Nº 3.- Reborde de refuerzo.
- Nº 4.- Curvatura en forma de campana para evitar las salpicaduras.

La Fig. II, representa en alzado y visto de frente el salva barro siendo los números 1,2,3, y 4 iguales y semejantes a los de la Fig. I.

La Fig. III, representa en planta el salva-barros siendo los números 1,2,3, y 4 iguales y semejantes a los



65435

de la Fig. I.

40. La Fig. IV, representa el salva-barros colocado en el guarda-barros trasero de una motocicleta siendo los números 1, 2, 3 y 4 iguales y semejantes a los de la Fig. I.

Nº 5.- Guarda barro trasero.

Nº 6.- Motocicleta.

45. A la vista de los dibujos referidos describiremos el conjunto que es como sigue.

50. El encaje o curvatura del salva-barros -1- se adapta al final del guarda-barros -5- de la motocicleta -6- impidiendo que el barro ó el agua salpique al motorista o al pasajero, la curvatura que forma de campana -4- llevando esta en su final un nervio de refuerzo -3- y en la mitad del salva-barros una inicial -2- que coincide con el de la Nación donde este matriculado la motocicleta.

VENTAJAS:

55. 1ª.- La ventaja primordial de este salva barro es que impide totalmente las salpicaduras de agua y barro al motorista o al pasajero.

2ª.- Se adapta perfectamente a la curvatura del guarda-barros por estar fabricado con un material flexible y al mismo tiempo resistente.

60. 3ª.- No hay necesidad de pintar la letra ó inicial ya que el mismo salva-barros lleva dicha letra en relieve.

65. Se hace constar que el cambio de formas, dimensiones, material en que se ha construido y disposición de sus elementos podra ser variable y por lo tanto cualquier variación introducida en este sentido siempre que no altere su esencialidad se considerará comprendida en el presente Modelo de Utilidad, cuyos terminos deben de ser tomados con caracter amplio y nunca en forma ó sentido limitativo.

- tres -
cuatro

60435



70. Descrito suficientemente el presente invento se declara de novedad en España las siguientes:

REIVINDICACIONES.

-0-0-0-0-0-0-0-0-0-

75. PRIMERO.- Por suplemento salva-barros con letra en relieve aplicable a los guarda barro traseros de las motocicletas, caracterizado porque la curvatura del mismo se adapta perfectamente a cualquier curva que tenga los guarda-barros de las motocicletas llevando en la parte central una letra ó inicial y su terminación tiene la forma de una curvatura ó media campana llevando en su extremo inferior un nervio ó refuerzo para darle mayor rigidez y consistencia al salva-barros.

80. SEGUNDO.- Por " SUPLEMENTO SALVA-BARROS CON LETRA EN RELIEVE APLICABLE A LOS GUARDA BARROS TRASEROS DE LAS MOTOCICLETAS "

85. Tal y como se describe en la presente memoria descriptiva, la cual consta de tres hojas foliadas y mecanografiada por una sola cara, a la que se la une plano para mejor comprensión del invento.

90. Madrid, once de Abril de mil novecientos cincuenta y ocho.

P.A. de D. Ignacio Maiztegui Zubizarreta,

E. Rodriguez de Rivas,

P.P.

93.-

FIG. I

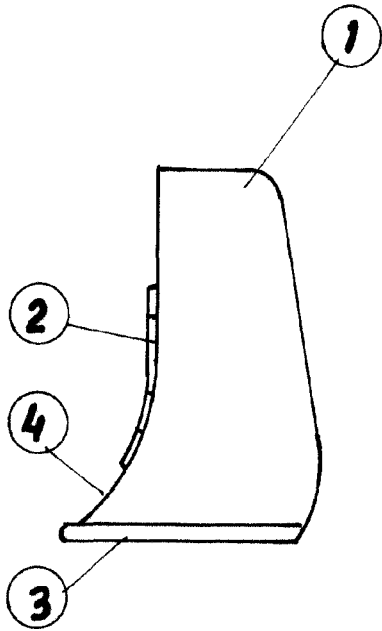

65435 FIG. II

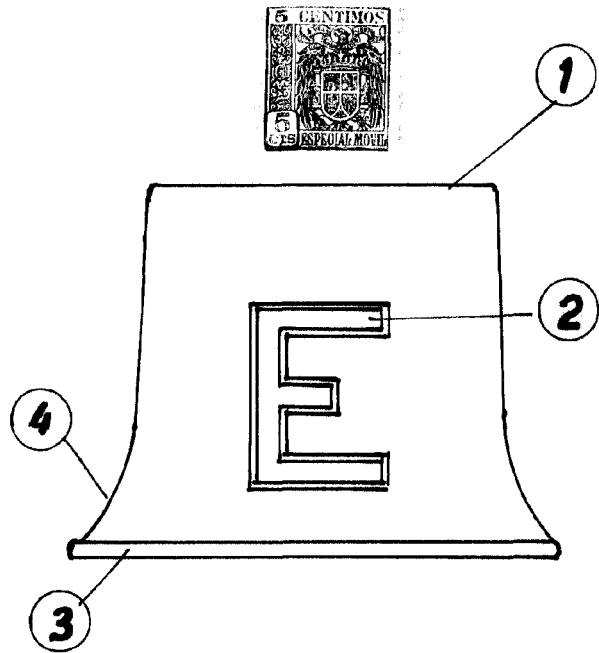

FIG. IV

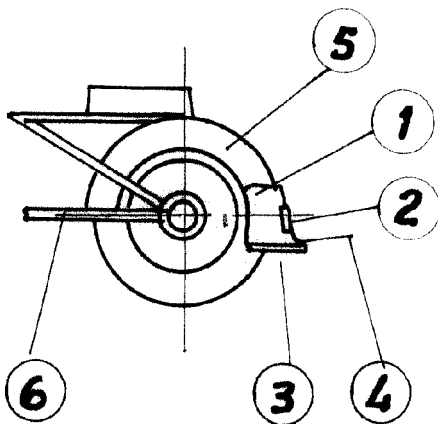
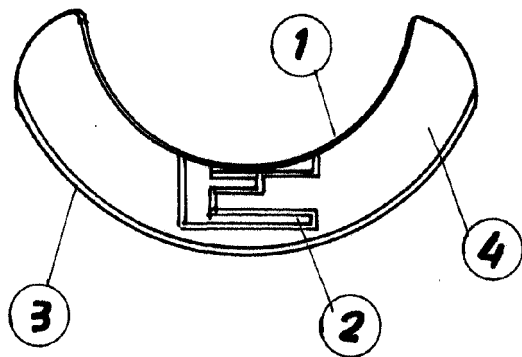

FIG. III



San Sebastian 7 Abril 1958

[Faint, illegible text]

ESCALA VARIABLE