



• 6 5409

MODELO DE UTILIDAD

por 20 años

por "UN ENVASE INVOLABLE PARA PAQUETES POSTALES", a favor de D^a Manolita Bafalluy Pardo, de nacionalidad española, domiciliada en Barcelona, Marina, 204.

=====

MEMORIA DESCRIPTIVA

Según los Convenios Internacionales Postales los paquetes que se remitan por este servicio deben ser de condición y características razonablemente inviolables.

5 La formación de la cubierta para tales paquetes requiere por tanto una cierta maestría para lograr esta preceptiva inviolabilidad; debe confiarse a personas expertas y requiere tal manipulación tiempo y materiales adecuados no siempre disponibles.

10

En la práctica y en numerosos casos, para no



más del pliegue de arranque -12- el central -14- paralelo a aquél. Todo lo cual da como resultado que el núcleo central forma en realidad la tapa, mientras que los brazos en sus facetas iniciales se adaptan a la cara interna correspondiente del anillo; su pliegue -14- se ajusta con el borde del anillo, mientras que la faceta externa de -11- se solapa sobre la cara externa correspondiente del dicho anillo. Esta situación se consolida por una alineación de grapas -15- quedando por tanto el envase perfectamente cerrado.

Dada la simplicidad de las piezas de cartón utilizadas es posible conseguir exactamente los volúmenes necesarios.

A los efectos del actual Modelo serán variables cuantos detalles no afecten, alteren, cambien o modifiquen la esencia del envase aquí descrito.

N O T A .

Se reivindica como objeto de este registro por Modelo de utilidad:

- 1 - Un envase inviolable para paquetes postales, esencialmente compuesto de tres piezas de cartón plegables, de las cuales una es un simple rectángulo con cuatro dobleces separando a cuatro caras principales rectangulares y a una menor extrema a modo de pestaña; de las principales son iguales dos a dos las que quedan opuestas al formar un anillo rectangular solapando la pestaña sobre la principal opuesta e inicial; uniéndose esta pestaña con el margen libre de la principal por grapas metálicas; las otras dos piezas son iguales entre sí, y están cortadas en forma de cruces cuyos núcleos centrales son

• 6 54092



- 4 -

iguales a la sección recta del anillo, y cada uno de sus cuatro brazos presentan una dobléz, en un sentido, en su arranque, y otra en sentido contrario a mitad de su altura; estas dos piezas se introducen en cada base del anillo, solapándose los brazos en su arranque con la cara interna respectiva del anillo; su dobléz se ajusta al borde libre del anillo, y su faceta extrema sobre la cara externa correspondiente del propio anillo; asegurándose este montaje por grapas metálicas a lo largo de los solapamientos indicados.

Sean cuales fueren las circunstancias que concurren en la esencialidad del Modelo de utilidad definido en la anterior reivindicación, cual objeto es:
2 - "UN ENVASE INVIOLEABLE PARA PAQUETES POSTALES".

Consta la presente memoria de cuatro hojas foliadas, mecanografiadas por una sola cara y del dibujo unido a la misma.

Barcelona, veintiseis de marzo de mil novecientos cincuenta y ocho.

P.A. de D^a Manolita Bafalluy Pardo,

L. DURÁN
P. R.



° 65409

26

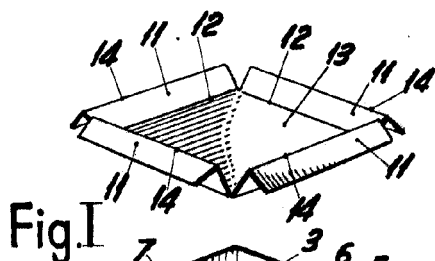

Fig. I

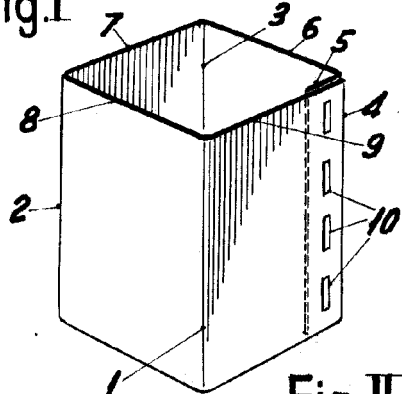

Fig. II

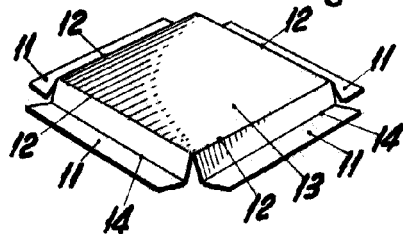

Fig. III

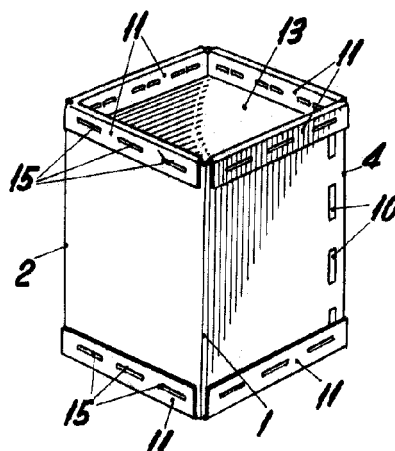

Fig. V

ESCALA VARIABLE

BARCELONA, 26 MARZO DE 1958

L. DURAN

P.P.