

65337

26



• 6 5337

MODELO DE UTILIDAD

por 20 años

por "UN INTERRUPTOR PARA LUCES DE SEÑAL INTERMITENTE",
a favor de D. Luis Rodríguez Soriano, de nacionalidad
española, domiciliado en Barcelona, Luchana, 114, in-
terior.

=====

MEMORIA DESCRIPTIVA

5 Por este Modelo de utilidad se describe un in-
terruptor para las luces de señal intermitente utiliza-
das en los vehículos automóviles y que, como se sabe,
sirven para dar ya sea el aviso de paro, o de viraje, a
los vehículos que les sigan en ruta. Este interruptor
se montará en serie entre el principal de conexión y las
luces de señal por parpadeo y será el que determinará,
automáticamente, la producción de estas intermitencias



6 5337

en las luces afectadas.

5 Para su descripción técnica, adjuntamos unos dibujos, a título de ejemplo, en los que con suficiente detalle se aprecian sus órganos específicos fundamentales. Y al efecto en las figs. I y II se representa su conjunto visto de lado y parcialmente seccionado en cada figura, según dos distintos planos verticales y paralelos; en la fig. III se representa el despiece del mismo, ordenado orgánicamente en perspectiva.

10 Los dos bornes del interruptor intermitente propiamente dicho, están señalados con los números -1- y -2-. El -1- queda dispuesto en la pared lateral -3- de una capucha rectangular -4- oscilante alrededor del eje -5- que atraviesa la base -6- de la punta -7- que
15 sirve de tope y de guía al rodillo -8-. El eje -9- de este rodillo -8- se apoya por sus extremos en las paredes de otra capucha interior -10- sometida a la reacción del resorte -11- ocluido entre la -4- y la -10-

20 Por otra parte, con el mismo eje -5-, se articula la otra pieza basculante -12-, provista de dos brazos -13- y -14- y sometida a la tensión de un alambre -15- termo-dilatable en función del calor desarrollado por el paso de la corriente. Uno de los brazos de -12- el -14- sostiene al borne -2-; el opuesto está envuelto con un
25 manguito de plástico -16-.

30 El alambre -15- se apoya sobre el rodillo de refractario -18-; su ramal descendente queda conectado a uno de los bornes generales -17- del interruptor, por el doble tornillo de reglaje -18-19-, que permite tensarlo adecuadamente.

El eje -20- del rodillo -18- se apoya sobre los brazos -21- del soporte -22- en el que se sitúan los

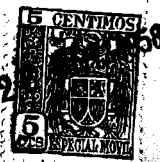

cojinetes -23- del eje acodado -24- sometido a la acción del resorte -25- el cual tiende por un extremo a mantener alojado el brazo de -27- en el encaje -29- y por el otro -30- actúa por -31- sobre la pieza -12- tendiendo a mantenerla inclinada hacia -13-16-.

El alambre termodilatable -15-, después de rodear al rodillo -18-, su ramal descendente, se dobla para quedar por debajo del plano inferior de la pieza -12- y para soldarse sobre el borde anterior -26- de dicho plano.

De lo anterior se deduce, que cuando no pasa corriente el conductor termodilatable -15- está frío, y por tanto encogido; su tensión propia hace bascular a la pieza -12- hacia la derecha del dibujo, eso es hacia el borne -2-; entonces con el brazo -13- recubierto de -16- empuja a -4-, haciéndolo bascular alrededor de -5-. El resorte -11- presiona a -10- y el rodillo -8- resbala por la faceta lateral de la punta -7-; con todo lo cual el borne -1- se presiona contra el -2-. Se conecta con ello el circuito de las lámparas a parpadeo, y con ello se calienta el alambre -15- y por tanto se dilata y al dilatarse libera la fuerza de reacción del resorte -25- que haciendo bascular por -30-31- a la pieza -12- en sentido contrario empuja a la capucha -4- quedando el conjunto en la posición inicial, eso es, desconectado. Estos ciclos se reiteran continuamente mientras se mantenga la conexión de las lámparas de parpadeo a través de este interruptor.

Todo cuanto no afecte, altere, cambie o modifique la esencia del interruptor aquí descrito, será variable a los efectos del actual Modelo.



N O T A .

Se reivindica como objeto de este registro por Modelo de utilidad:

- 5 1 - Un interruptor para luces de señal intermitente, que se caracteriza porque esencialmente sus dos bornes móviles quedan vinculados a sendos elementos basculantes combinados entre sí pero con distintas posiciones extremas; siendo de ello el elemento propulsor una pieza rígida a dos brazos perpendiculares a su plano de giro entre los
- 10 cuales se sitúa el otro elemento basculante alrededor de un eje propio; basculando la pieza rígida por la combinación de un resorte elástico, y de la tensión lineal debida a la contracción por enfriamiento de un alambre termodilatable y a la distensión del mismo alambre por su
- 15 alargamiento al calentarse; por comprender el segundo elemento basculante, dos capuchones alojado uno dentro del otro, y entre los fondos de ambos un resorte; sosteniendo las paredes del capuchón interior, los extremos del eje de un rodillo que se desplaza sobre los biseles de un tope
- 20 puntiagudo fijo; fijándose el eje de basculación del capuchón exterior a través del citado tope puntiagudo el cual por su base se fija a la general aislante del interruptor, y en cuya cara externa e inferior de esta última se disponen los bornes de conexión de circuito.
- 25 2 - El propio interruptor de la reivindicación anterior, caracterizado porque el tubo conductor termodilatable se fije por un extremo, y mediante un graduador a doble tornillo de elementos coaxiales, vinculado al borne exterior de conexión del interruptor; ascendiendo este hilo hasta
- 30 un rodillo sostenido por su eje por los brazos superiores de una horquilla fija a la placa aislante general; descen-



diendo el propio hilo para apoyarse a la cara inferior de la placa de la pieza basculante de brazos y enlazarse y fijarse su extremo en el borde opuesto de dicha placa.

5 3 - El propio interruptor de las reivindicaciones anteriores, caracterizado porque articulado con la base de la horquilla fija, se sitúe un eje acodado con un resorte arrollado sobre el mismo cuyo extremo libre y activo empuje a la pieza basculante de brazos, en el sentido de
10 cortar el circuito al calentarse el alambre y dilatarse y cesar por tanto la tensión de signo contrario debida al encogimiento de este mismo hilo.

4 - El propio interruptor de las reivindicaciones anteriores, caracterizado porque uno de los brazos laterales
15 de la pieza basculante presente el borne de conexión del circuito de parpadeo, y el otro esté envuelto por un manguito aislante.

5 - El propio interruptor de las reivindicaciones anteriores, caracterizado porque el capuchón basculante exterior presente en su pared lateral externa el borne opues
20 to de conexión del circuito de parpadeo; quedando dispues- to en esta pared con posibilidad de coincidir con el borne del brazo de la pieza basculante, cuando se produzca el enfriamiento del hilo termodilatado.

25 Sean cuales fueren las circunstancias que concurran en la esencialidad del Modelo de utilidad definido en las anteriores reivindicaciones, cual objeto es:

6 - "UN INTERRUPTOR PARA LUCES DE SEÑAL INTERMITENTE".

30 Consta la presente memoria de seis hojas foliadas, mecanografiadas por una sola cara y del dibujo uni-



- 6 -

26
65337

do a la misma.

Barcelona, veintiseis de marzo de mil nove-
cientos cincuenta y ocho.

P.A. de D. Luis Rodríguez Soriano,

L. DURAN
P.P.

337

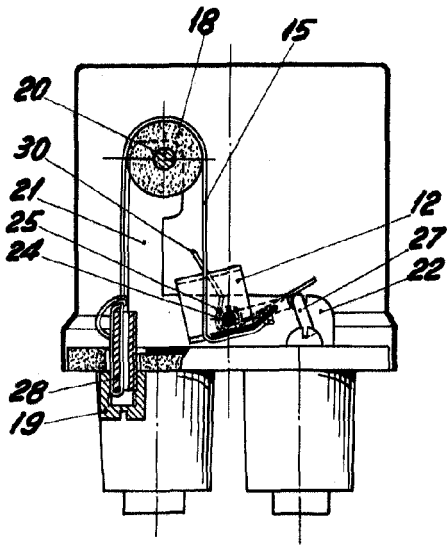

Fig. I

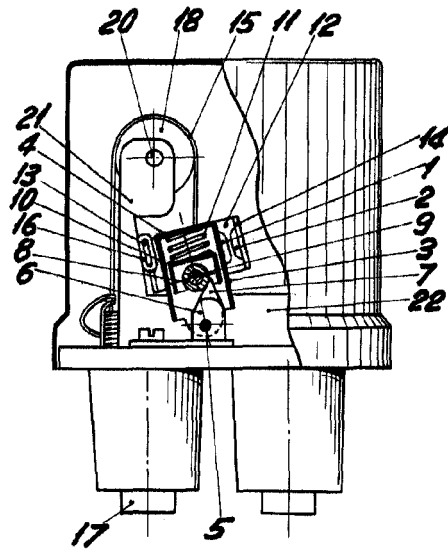

Fig. II

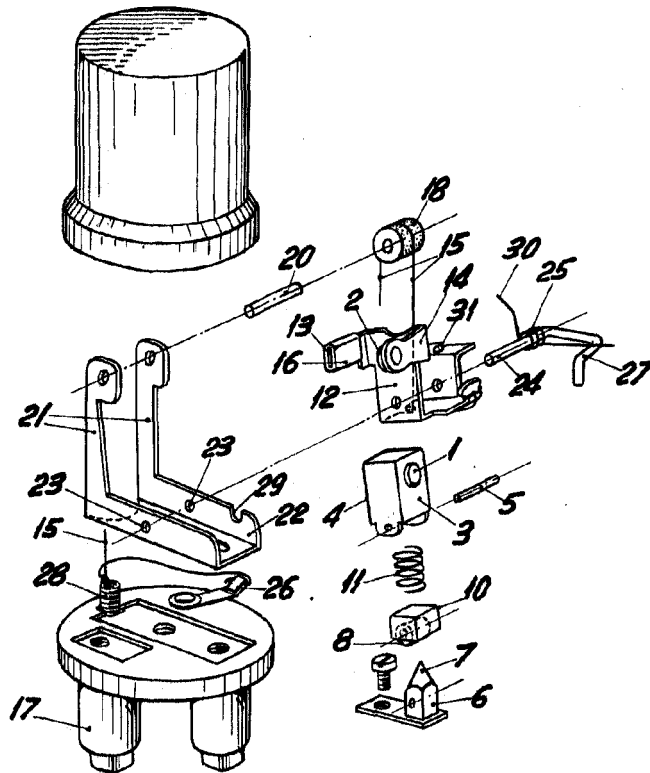

Fig. III

BARCELONA, 26 MARZO DE 1958

L. DURAN

P.P.

ESCALA VARIABLE