

65310

MEMORIA DESCRIPTIVA

que se acompaña a

la solicitud de un

MODELO DE UTILIDAD, por VEINTE AÑOS en España, a favor de  
D. ENRIQUE TORTAJADA HERNANDEZ, D. PEDRO MARTINEZ LILLO, Y D.  
JUAN MARTINEZ LILLO, todos de nacionalidad española, con  
residencia en Valencia, domiciliados respectivamente, en calle  
Erudito Orellana número 6, y calle Cuarte 119,

por

" AIGUZA PERFECCIONADA "

-----

-----

---

-

65310

La invención a que se refiere la presente Memoria, constituye una novedad industrial con características y ventajas que la hacen merecedora del privilegio de explotación exclusiva por ella solicitada, de acuerdo con las prescripciones del Estatuto vigente sobre Propiedad Industrial de fecha 26 de Julio de 1929, texto refundido, publicado el 30 de Abril de 1930.

5

Según el enunciado, el Modelo de Utilidad que se solicita, ha de recaer sobre una alcuza perfeccionada, de las constituidas por un cuerpo semiesférico o similar con fondo deformable y conducto de salida cónico formado por pieza independientemente roscada al cuerpo en su boca de carga.

10

La invención recae concretamente sobre el hecho de que estando constituido el cuerpo de la alcuza de una materia plástica rígida, del tipo de las termoplásticas, especialmente poliestireno, en su fondo está formado por una pieza independiente de materia plástica antichoque, preferentemente acetato de celulosa, siendo también de esta misma materia el conducto cónico de salida que se rosca al cuerpo. La unión del fondo deformable al cuerpo se realiza mediante acoplamiento del mismo a un asiento previsto en aquel, uniéndose finalmente por soldadura o pegado mediante disolventes apropiados.

15

20

Se consigue con esto dar a la alcuza una sencillez de fabricación, así como una duración ilimitada, ya que su cuerpo, en aquellas partes expuestas a recibir golpes que puedan determinar rotura o deformación, como en el caso de las alcuzas conocidas fabricadas de materia metálica laminar está constituido por materia plástica antichoque que impide dichas deformaciones y roturas.

25

30

65310

35

Se ha confeccionado, como ejemplo de realización, un dibujo en lámina única que muestra la constitución de la nueva alcuza, realizada con arreglo a unas características que permiten su fácil realización en materias plásticas, y cuyo dibujo se aprecia una perspectiva, con las distintas partes de que se compone separadas.

40

Su cuerpo -1-, construido, como anteriormente se ha indicado, de materia plástica rígida, presenta una base de gran anchura provista de un asiento -2- periférico, para el perfecto acoplamiento del fondo -3-, constituido por una lámina de acetato de celulosa, preferentemente, (plástico antichoque), que se encaja por sus bordes en el asiento del cuerpo y se une al mismo mediante pegado o soldado por procedimientos conocidos. El conducto de salida de líquido -4-, que forma pieza independiente, según es conocido, también está constituido a base de materia plástica antichoque.

45

La forma, dimensiones, proporciones y combinación de materias del objeto descrito, variará, siempre que se mantenga dentro de los límites de la invención.

50

Hecha la descripción precedente es necesario añadir que los detalles de realización de la idea expuesta pueden variar, sin que por ello cambie la esencia de la invención que es la que se desprende de los párrafos que anteceden y lo que se reivindica en la siguiente

55

NOTA

En resumen: El Modelo de Utilidad que se solicita, ha de recaer sobre las reivindicaciones siguientes:

60

1ª ALCUZA PERFECCIONADA, del tipo de las constituidas por un cuerpo semiesférico o similar con fondo deformable y conducto de salida cónico formado por pieza independiente

65

rosca al cuerpo en su boca de carga, que se caracteriza por el hecho de que su cuerpo, constituido de una materia plástica rígida, preferentemente pliestireno, tiene su base abierta dotada de un asiento periférico para acoplamiento de un fondo circular formado de materia plástica flexible antichoque, por ejemplo acetato de celulosa, que se une al cuerpo por sus bordes mediante disolventes apropiados o soldadura, estando formado de la misma materia antichoque el conducto cónico de salida que constituye también pieza independiente.

70

2°. Se reivindica por último como objeto sobre el que ha de recaer el Modelo de Utilidad que se solicita "ALCUZA PERFECCIONADA".

75

Todo tal y como queda descrito y reivindicado en la presente Memoria, que consta de cuatro hojas escritas a máquina por una sola cara y dibujos que se acompañan.

Madrid 5, de Abril de 1958

ALFONSO UNGRIA.



80

65310

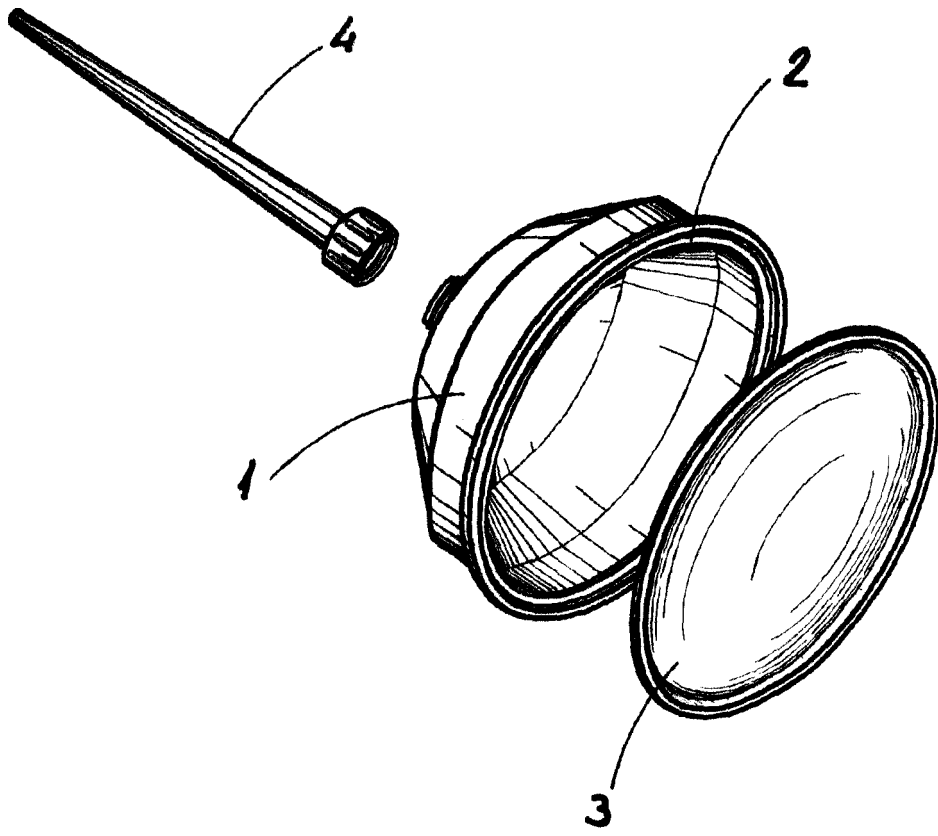

*[Faint handwritten signature and illegible text]*