

**M O D E L O
D E
U T I L I D A D**

para "PORTASUPOSITORIOS PERFECCIONADO", a favor de Don MARIANO
FOIG ROVERA, domiciliado en BARCELONA, Ronda del General Mitre,
n.º 201.

" . "

MEMORIA DESCRIPTIVA

El presente modelo de utilidad se refiere a un porta-
supositorios perfeccionado.

5. Consiste esencialmente en una serie de fedales inde-
pendientes para el estuchado de diversos supositorios, cuyos
fedales presentan en su borde una pestaña circundante en bi-
sel para el acoplamiento de los mismos, uno a uno, en una ti-
ra soporte que presenta una canal con sus bordes a cola de ni-
lano correspondientes con el corte del bisel de las vainas o
fedales citados, consiguiendo con este sistema de acoplamien-
to entre dichos elementos, un estuchado independiente e higie-
nico para cada supositorio.
- 10.

Para facilitar la explicación se acompaña a la presente memoria una lámina de dibujos en la que se ha representado un caso de realización, que se cita a título de ejemplo no limitativo del alcance del invento.

5.

En los dibujos

La figura 1 indica en alzado parcialmente accionado el conjunto dedal y soporte en disposición armada, y

la figura 2, representa en vista perspectiva un portasupositorios según el modelo, con los dedales acoplados a la tira soporte.

10.

Consiste el modelo en un portasupositorios formado por diversidad de dedales vaina 1 receptores de los supositorios, en cuya boca de asiento 2 presentan un reborde 3 en pestaña cortada según bisel, acoplándose estos dedales a un soporte constituido por una tira 4 que presenta una ancha canal 5 con sus bordes 6 y 7 en codo de milano, ajustándose perfectamente la oblicuidad del bisel 3 con la inclinación de dichos bordes para obtener un estuchado estanco para cada supositorio, a lo que contribuye asimismo la naturaleza del material de que está fabricada la tira soporte, que ventajosamente se utilizará plástico flexible.

15.

20.

Se comprende que la base de asiento de los dedales receptores de los supositorios, representado circular en las figuras, puede adoptar asimismo una forma cuadrada o cualquier otra adecuada, presentando siempre, eso sí, el corte de sus aristas en bisel para su acoplamiento a la tira soporte.

25.

El modelo, dentro de su esencialidad, puede ser llevado a la práctica en otras formas de realización que difieran en detalle de la indicada a título de ejemplo, a las cuales alcanzará igualmente la protección que se recaba. Podrá, pues,

30.

fabricarse en cualquier forma y tamaño, con los medios y materiales más adecuados y con el número de dedales vainas independientes más conveniente, por quedar todo ello comprendido en el espíritu de las reivindicaciones.

" . "

N O T A

- 5. Describo el objeto y utilidad del invento, se declara no practicado ni divulgado en España lo comprendido en las siguientes reivindicaciones:
- 1. Portasupositorios perfeccionado caracterizado porque comprende un soporte en forma de tira acanalada que presenta bordes interiores en canal a cola de milano, en cuya tira se acoplan independientemente dedales vaina para el alojamiento de los supositorios, presentando estos dedales un borde en bisel en su boca de asiento, cuyo bisel se corresponde con el corte oblicuo de la cola de milano del soporte, para así obtener un perfecto ajuste entre dichos elementos, constituyendo este soporte la tapa de los mencionados dedales.
- 10.
- 15. 2. Portasupositorios perfeccionado.
Según se describe y reivindica en la presente memoria descriptiva que consta de tres hojas foliadas y escritas a máquina por una sola cara, acompañadas de una lámina de dibujos.
- 20.

Madrid, a 5 ABR 1958

MARIANO PUIG ROVIRA

P. a.

JAIMÉ ISERN MIRALLÉS
P. P.

P/EL.

Fig. 1

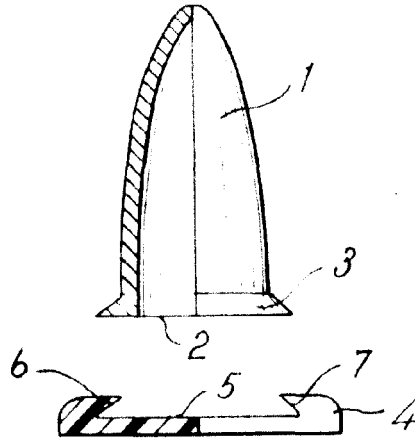
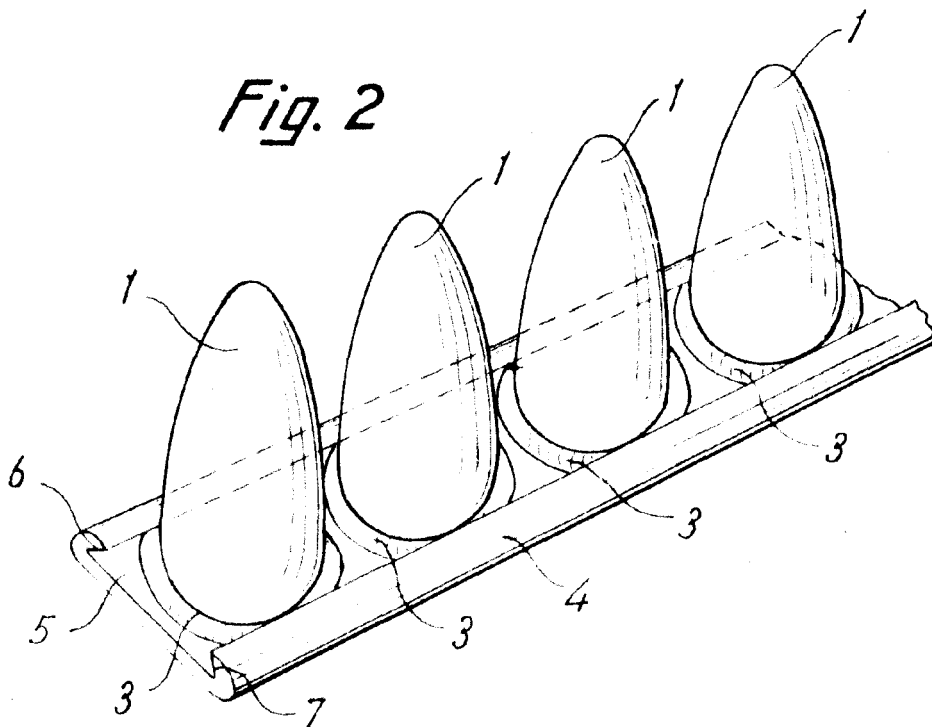

Fig. 2



Madrid, 5 ABR. 1958
Jaime Isern