



• 6 5247

M O D E L O
D E
U T I L I D A D

para "FONDO PLANO PERFECCIONADO PARA ENVASES PLEGABLES", a favor de Don FERNANDO SALVADO PEIX, residente en BARCELONA, Avenida José Antonio, 473.

= . =

MEMORIA DESCRIPTIVA

El presente modelo de utilidad se refiere a un fondo plano perfeccionado para envases plegables.

En este modelo se ha previsto una realización que afecta a la lengüeta de cierre del fondo y a su relación con la ranura de entrada dispuesta para la propia lengüeta.

5.

La mencionada lengüeta, presenta una configuración trapezoidal que en su zona extrema se transforma en rectangular con los vértices redondeados, pues, bien, en la línea de arranque de esta parte rectangular se practican dos cortes opuestos siguiendo dicha línea, los cuales abarcan una

10.

• 65247.



5. extensión relativamente profunda. Estos cortes quedan enrasando con la ranura de paso de la lengüeta y al abrirse por si mismos a causa del propio movimiento que realiza la presión ejecutada al introducir la lengüeta, forman un elemento de trabazón sobre dicha ranura que impide la apertura del fondo del envase cuando un esfuerzo exterior tienda a deformarlo.
10. Con esta realización se proporciona de una manera automática una mayor resistencia a la trabazón de fondo y una gran rapidez en el cierre quedando mejorado el envase plegable en que se aplique esta realización.
15. Con el fin de facilitar la explicación se acompaña a la presente memoria una lámina de dibujos en la que se ha representado un caso de realización que se cita a título de ejemplo.
- En el dibujo;
- La figura 1, muestra en vista frontal la lengüeta y una cara del envase,
- la figura 2, indica en planta, la aleta o expansión enfrentada a la lengüeta,
20. la figura 3, manifiesta ambos elementos acoplados.
- Consiste el modelo en una lengüeta -1- en la cual en la línea -2- -2- de arranque de su extremo recto -3- se practican los cortes -4- -5- en relación con la ranura de entrada -6- dispuesta en la línea media de la expansión -7- con la que se completa el cierre, según se demuestra en la figura
25. 3.
- Los cortes -4- y -5- determinan unas puntas levadizas que son las que se apoyan sobre el borde de la ranura -6- y proporcionan fortaleza al envase impidiendo su apertura an-
- 30.

• 6 5247 • 1 AB



te un esfuerzo exterior.

Dentro de su esencialidad, puede el modelo llevarse a la práctica en otras formas que difieran en detalle de la indicada a título de ejemplo en la descripción a las cuales alcanzará igualmente la protección que se recaba. Podrá, pues, 5. construirse en cualquier forma y tamaño, con los envase plegables de cualquier material, por quedar todo ello comprendido en el espíritu de las reivindicaciones.

= . =

65247

1 ABR 6



N O T A

Descrito el objeto y utilidad de la invención, lo que se declara como no divulgado ni practicado en España, comprende las siguientes reivindicaciones:

5. 1. Fondo plano perfeccionado para envases plegables, caracterizado esencialmente por el hecho de que en el plano de la lengüeta de cierre y en la línea donde se prolonga ésta según un terminal rectangular, se practican dos entallas según dicha línea, que se prolongan en cierta extensión apropiada para que resulten puntas levadizas que hacen tope con el borde de la ranura de entrada de dicha lengüeta en la cara frontera a la misma, estando esta ranura dispuesta aproximadamente en la línea media de dicha cara y constituyendo el todo un fondo plano y trabado del envase.
10. 2. Fondo plano perfeccionado para envases plegables. Según se describe y reivindica en la presente memoria descriptiva que consta de cuatro hojas foliadas y escritas a máquina por una sola cara, acompañadas de una lámina de dibujos.
- 15.

Madrid, a 1 ABR 1958

FERNANDO SALVADO PEIX.

p. a.

JAIMÉ ISERN MUELLES
P. P.

P/rm.



Fig. 1

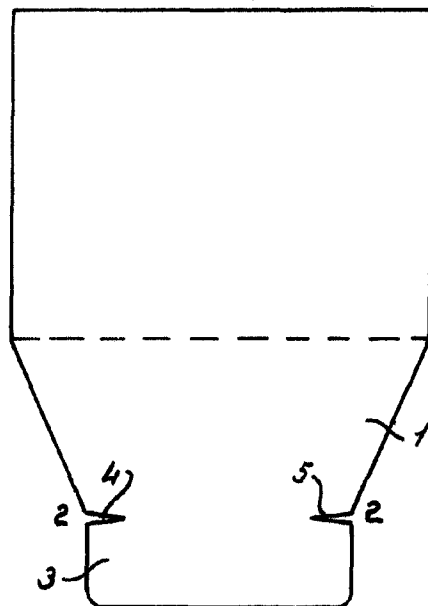

Fig. 2

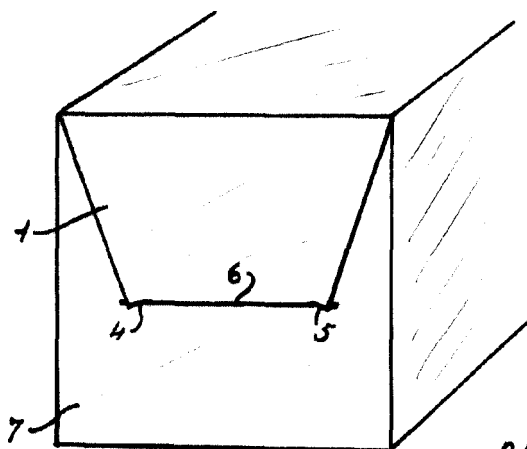
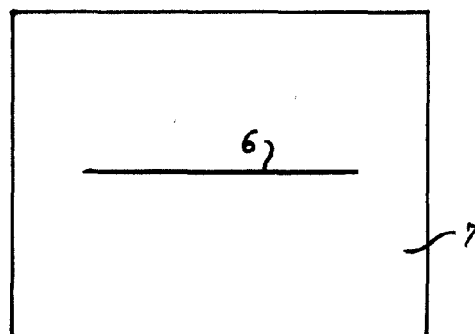

Fig. 3

Madrid, 1958.
Jaime Isern

pp

