



• 6 5 2 4 1

MODELO DE UTILIDAD
POR VEINTE AÑOS
EN ESPAÑA

Solicitado a favor de D. Salvador Ubach Prat, de nacionalidad española, residente en Barcelona, c/. Casa Sitjá, nº. 26

p o r

="HORNO ELECTRICO PERFECCIONADO DE APLICACION DOMESTICA"

MEMORIA DESCRIPTIVA

La presente Memoria Descriptiva se refiere a un nuevo horno eléctrico perfeccionado de aplicación especialmente indicada para usos domésticos.

En todos los hornos industriales actualmente conocidos resulta imposible su aplicación a usos domésticos en primer lugar porque sus características especiales lo hacen inadaptable a tal finalidad y en segundo lugar por resultar su precio de coste excesivamente elevado para permitir su utilización por parte de los usuarios parti-

• 6 524 1



10

culares.

15

Con el nuevo horno eléctrico, objeto de este Modelo de Utilidad resulta plena y fácilmente realizable la utilización del mismo en casas particulares reuniendo el Modelo que se reivindica entre otras ventajas la de poderse conectar a voltajes monofásicos con la consiguiente ventaja que ello presupone.

20

Tiene además la ventaja de ser de una construcción sólida y ligera al propio tiempo, lo cual permite su desplazamiento en el lugar deseado y siendo además su precio sumamente asequible.

25

A causa de todo ello no cabe duda que este nuevo horno eléctrico perfeccionado de aplicación doméstica, ha de resultar de gran utilidad práctica de modo que su solicitante se hace merecedor al privilegio de exclusividad que el presente Modelo supone, produciendo además con su utilización una economía de tiempo y de energía.

30

Consiste esencialmente este nuevo horno eléctrico en un horno propiamente dicho de forma general rectangular con dos resistencias eléctricas en zig zag en sus paredes superior e inferior respectivamente debidamente aisladas y protegidas por una caja metálica exterior con una tapa posterior que permite la observación y eventual reparación de las partes mecanico-eléctricas que comprende.

35

Para que la idea general anteriormente expuesta pueda ser más fácilmente comprendida en la descripción que sigue nos referiremos a una lámina de dibujo que se acompaña que nos muestra un ejemplo de realización práctica, naturalmente que tratándose de un ejemplo aclaratorio el dibujo en cuestión deberá interpretarse en su más



70

ya se ha indicado permite efectuar la observación de las partes mecánicas y eléctricas del horno y proceder a su eventual reparación.

75

Descrita suficientemente la naturaleza y constitución de este nuevo horno eléctrico perfeccionado de aplicación doméstica, se ha de hacer constar que podrá realizarse en diversidad de formas, tamaños y materiales siendo también posible la introducción de variaciones secundarias que no alteren la esencialidad de su objeto que se pone de manifiesto con la siguiente

80

N O T A
= = = =

Los puntos nuevos sobre los cuales se desea recaigan las reivindicaciones del presente Modelo de Utilidad son:

85

1^a.- Horno eléctrico perfeccionado de aplicación doméstica, caracterizado porque el horno propiamente dicho de forma general rectangular, comprande en el interior de cada una de sus dos paredes verticales, un saliente longitudinal, y porque dicho horno, debidamente aislado en todo su contorno exterior, tiene las correspondientes resistencias eléctricas dispuestas contra la envoltura aislante de sus dos paredes horizontales superior e inferior respectivamente.

90

95

2^a.- Horno eléctrico perfeccionado de aplicación doméstica, según la reivindicación anterior caracterizado porque las resistencias eléctricas de características adecuadas para su conexión a corrientes monofásicas, son de sección rectangular, estando montadas en forma de zig zag para el mejor aprovechamiento calorífero, comprendiendo además dichas resistencias, una plancha que las mantiene



100

en posición adecuada contra el horno propiamente dicho.

105

3ª.- Horno eléctrico perfeccionado de aplicación doméstica, según las reivindicaciones anteriores, caracterizado porque todo el conjunto de las reivindicaciones 1ª. y 2ª. está protegido por una caja metálica rectangular, con el material aislante intermedio correspondiente estando provista dicha caja metálica, de una puerta con cristal en su parte anterior, y de una tapa en su parte posterior.

110

4ª.- "HORNO ELECTRICO PERFECCIONADO DE APLICACION DOMESTICA", de conformidad en un todo en lo esencial y fines industriales a lo descrito en la precedente Memoria Descriptiva y gráficamente representado en el adjunto plano para su mejor comprensión.

Esta Memoria consta de CINCO hojas mecanografiadas por una sola cara a doble espacio en 113 líneas.

Madrid, 1 de Abril de 1.958

Por autorización del interesado

• 6 524 1

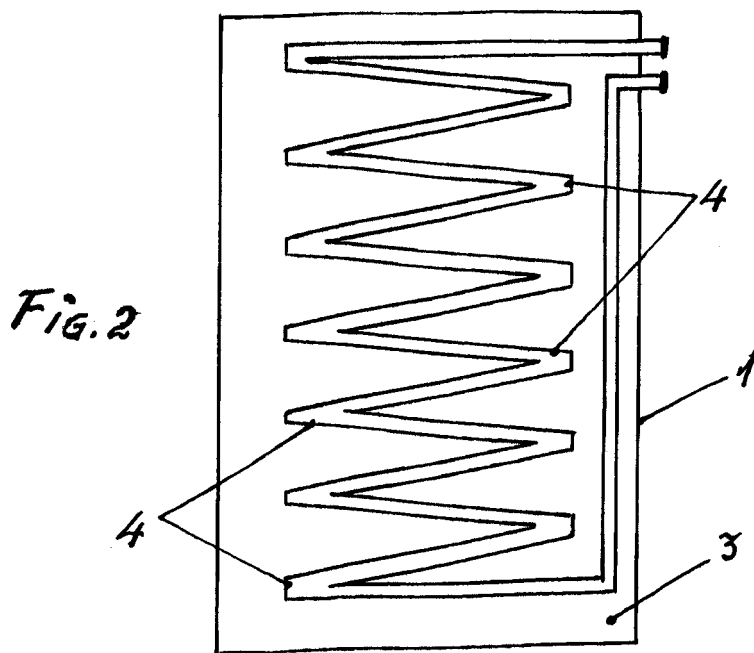
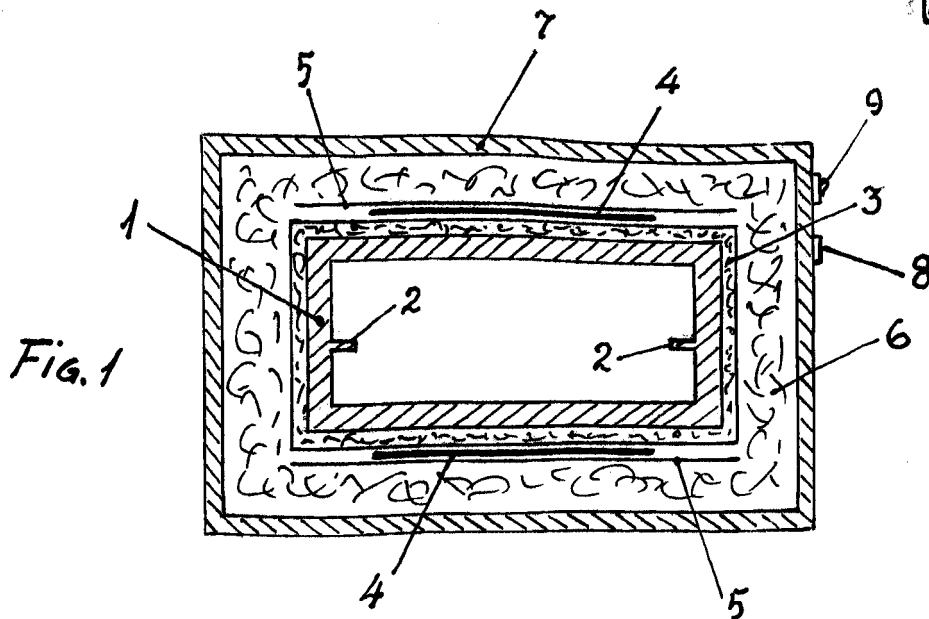

ESCALA VARIABLE

MADRID ABRIL 1958

JOSE LOPEZ
P. D.