



65239

MODELO DE UTILIDAD

por 20 años

por "UNA CAPERUZA PARA CABEZAL DE MAQUINAS DE AFEITAR ELECTRICAS", a favor de D. Manuel Briñardeli Cobo, de nacionalidad española, domiciliado en Barcelona, Sagués, 16.

=====

MEMORIA DESCRIPTIVA

Unas de las condiciones necesarias en la fabricación de aparatos eléctricos de uso individual, es su facilidad de manejo, unida a una concepción lo más simple posible, que permita rebajar el coste de adquisición y facilite una difusión amplia del utensilio.

5.

Este Modelo de utilidad se refiere a una caperuza para cabezal de máquinas de afeitar eléctricas, en el cual



5. se presentan en grado sumo las características antes enunciadas. Su ejecución, es en una sola pieza de material moldeado, de estructura muy simple, y cuyo montaje en la máquina de afeitar se hace por presión, siendo su desmontaje igualmente sencillo.
- Para su mejor comprensión, se adjuntan, a título de ejemplo, unos dibujos de una caperuza realizada de acuerdo con el presente Modelo de utilidad.
10. Las figuras I y II, son respectivamente vistas en planta y alzado de la caperuza, y la figura III, es una sección transversal de la misma.
15. Según dichas figuras, el presente Modelo, consiste en la caperuza -1-, de forma alargada doblemente simétrica y redondeada en todo su contorno superior, en cuya parte superior presenta una amplia abertura -2-, de planta rectangular, la cual coincide con la protección -3-, que cubre la lámina cortante -4- de la máquina de afeitar. Dicha caperuza -1-, se monta en el cuerpo -5- de la máquina, por simple presión, para lo cual posee los pequeños salientes inferiores -6- de generatriz algo curva, que pueden introducirse en las entalladuras rectangulares -7- del cuerpo -5-. Para desmontar la caperuza -1-, basta operar como se indica en la figura I, es decir, ejerciendo cierta presión en sentido longitudinal sobre la misma, de modo que las paredes -8- adopten una ligera flexión que determine la salida de los salientes -6- de las entalladuras -7-.
- 20.
- 25.
30. Todo cuanto no afecte, altere, cambie o modifique la esencia de la caperuza anteriormente descrita, será variable a los efectos del presente Modelo.



Se reivindica como objeto de este registro por Modelo de utilidad:

5. 1.- Una caperuza para cabezal de máquinas de afeitar eléctricas, caracterizada por poseer en su parte superior alargada y algo convexa una abertura de planta rectangular, montándose en el cuerpo de la máquina, por simple presión, al introducirse en unas entalladuras que éste presenta, unos pequeños salientes de generatriz algo curva que posee la caperuza, cuyo desmontaje se efectúa mediante una ligera presión transversal que ocasiona una pequeña flexión de las paredes de la misma, extrayendo los salientes curvos de sus alojamientos.

10. Sean cuales fueren las circunstancias que concurren en la esencialidad del Modelo de utilidad, definido en la anterior reivindicación, cual objeto es:

15. 2.- "UNA CAPERUZA PARA CABEZAL PARA MAQUINAS DE AFEITAR ELECTRICAS".

20. Consta la presente memoria de tres hojas foliadas, mecanografiadas por una sola cara y del dibujo unido a la misma.

Barcelona, veintidos de marzo de mil novecientos cincuenta y ocho.

P.A. de D. Manuel Briñardeli Cobo,

L. DURAN
P.P.

65239

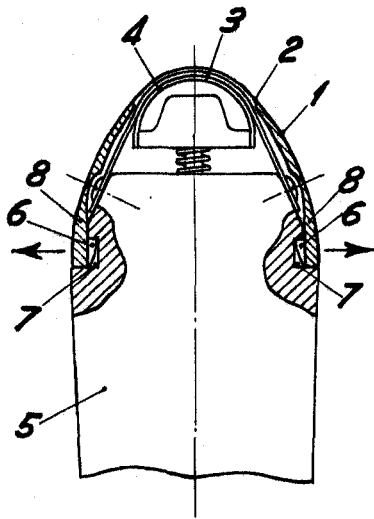

Fig. III

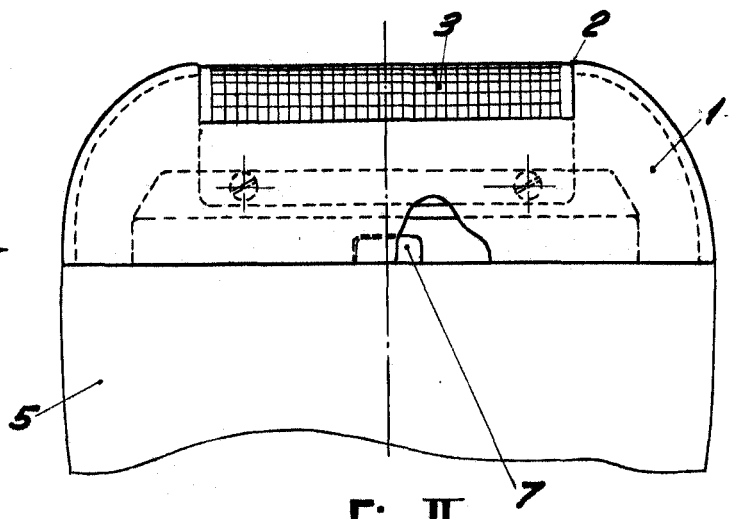

Fig. II

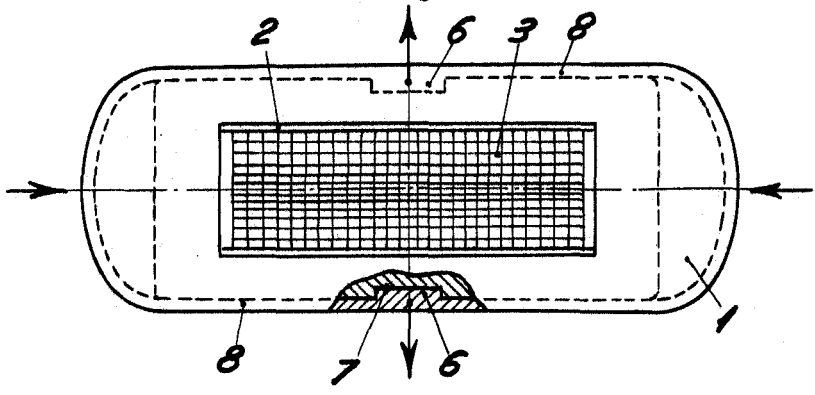

Fig. I

BARCELONA, 22 MARZO DE 1958

L. DURAN

P.P.

ESCALA VARIABLE