

65165



65165

MEMORIA DESCRIPTIVA

Que se acompaña a la solicitud de

UN MODELO DE UTILIDAD

A FAVOR de D.Francisco CASAS Llopart, de nacionalidad española, residente en PALMA DE MALLORCA, P^o Generalísimo nº 44,

por:

"ELEMENTO PREFABRICADO PARA EL FORJADO DE PISOS"



Para hacer posible la construcción de casas prefabricadas es esencial disponer de un sistema de forjado de pisos que, además de la adecuada resistencia para su función de elemento constructivo del edificio, reúna las debidas condiciones de solidez y peso para permitir su traslado y montaje en obra de manera que los pisos puedan ser llevados a la obra lo más terminados posible a fin de que las operaciones que necesariamente deben realizarse en su emplazamiento resulten lo más sencillas y breves. Esto no se puede lograr con los métodos en uso.



15 Para conseguir la indicada finalidad, el que suscribe ha ideado un sistema de construcción de pisos que permite su total fabricación en taller y su fácil transporte a pié de obra y que, una vez montado en su emplazamiento, reduce al mínimo las manipulaciones para su fijado.

20 El aludido sistema está basado esencialmente en la fabricación en taller de unos elementos monolíticos moldeados que constituyen cada uno de por sí un forjado de ancho invariable y de longitud igual a la de la luz más los apoyos, de manera tal que yustaponiendo estos elementos en el número necesario, uno al lado de otro, se consigue un forjado continuo del ancho que se desee.

25 Por el indicado objeto se solicita el correspondiente privilegio de MODELO DE UTILIDAD conforme y al amparo del vigente Estatuto sobre Propiedad Industrial a fin de garantizar a favor del recurrente su derecho a la explotación exclusiva en toda España y posesiones.

30 A continuación se hará una descripción completa de la invención con referencia a los planos que se acompañan en los cuales se representa, a simple título de ejemplo, no limitativo, una forma preferente de realización, susceptible de todas aquellas modificaciones de detalle que no supongan una alteración fundamental de sus características esenciales.

En dichos dibujos:

35 La fig. 1. Representa un corte longitudinal parcial de uno de los elementos constitutivos del forjado de piso, pudiendo cláramente apreciarse al extremo que debe ir sobre los apoyos, así como los nervios transversales que a intervalos regulares forman el entramado de la losa superior.

40 La fig. 2. Representa una sección transversal de la misma pieza en la que se ven los largueros laterales que forman



el elemento sustentante del forjado monolítico con sus entallas de unión.

45 La fig.3. Muestra el piso a vista de planta por debajo, pudiéndose distinguir los largueros laterales y los nervios transversales con la losa que forma la cara superior del piso.

La fig.4. Ilustra un detalle de la unión de dos piezas de piso.

50 Según el ejemplo representado, el sistema para forjado de pisos preconizado está integrado por un elemento monolítico de hormigón armado vibrado y moldeado constituido por largueros (1) de longitud igual a la luz más los apoyos (2) que quedan unidos entre sí mediante unos nervios transversales cortos (3) dispuestos a espacios regulares, quedando cubierto el conjunto por una losa continua de compresión (4) que establece -
55 por su cara inferior un encasetonado ó artesonado regular.

Los largueros laterales (1) presentan a media altura de sus caras exteriores unas entallas longitudinales (5) que permite la íntima unión de dos piezas yuxtapuestas mediante un -
60 relleno con mortero de la caja que forman cada dos de las entalladuras mencionadas.

Un elemento según la descripción que antecede puede fácilmente transportarse y montarse en obra sin ayuda de apuntalados y, una vez fijado, constituye un forjado terminado.

65 La forma, dimensiones y materiales podrán ser variables y en general cuanto sea accesorio y secundario, siempre que no altere, cambie o modifique la esencialidad del objeto que se describe.

70 Los términos en que queda redactada esta Memoria son ciertos y fiel reflejo del objeto descrito, debiéndose tomar con carácter amplio y nunca en forma limitativa.

• 65165



NOTA

EL MODELO DE UTILIDAD que se solicita recaerá sobre las particularidades características de las siguientes reivindicaciones:

75

1ª.-Elemento prefabricado y moldeado en hormigón armado para el forjado de pisos, caracterizado por comprender una sola pieza de ancho fijo y largo variable, según la luz a cubrir, integrada por dos travesados de apoyo y dos largueros laterales los cuales quedan unidos entre sí mediante un entramado de nervios transversales cortos dispuestos a espacios regulares, quedando cubierto todo el mencionado conjunto por una losa de compresión a modo de establecer un artesonado por la cara inferior.

80

85

2ª.-Elemento para el forjado de pisos según la reivindicación primera, caracterizado porque los largueros citados presentan a media altura de su cara exterior unas entallas longitudinales que, al yuxtaponer dos elementos, forman una caja susceptible de rellenarse con mortero para lograr la íntima unión de las dos piezas.

90

3ª.-"ELEMENTO PREFABRICADO PARA EL FORJADO DE PISOS"
Todo según queda descrito en la precedente Memoria -

- 5 - • 65165



que consta de cinco hojas foliadas y mecanografiadas por una sola cara y conforme se representa en la hoja de dibujos que se acompaña.

Madrid, 14 de Marzo de 1958

FRANCISCO CASAS LLOMPART,
P.A.

65165

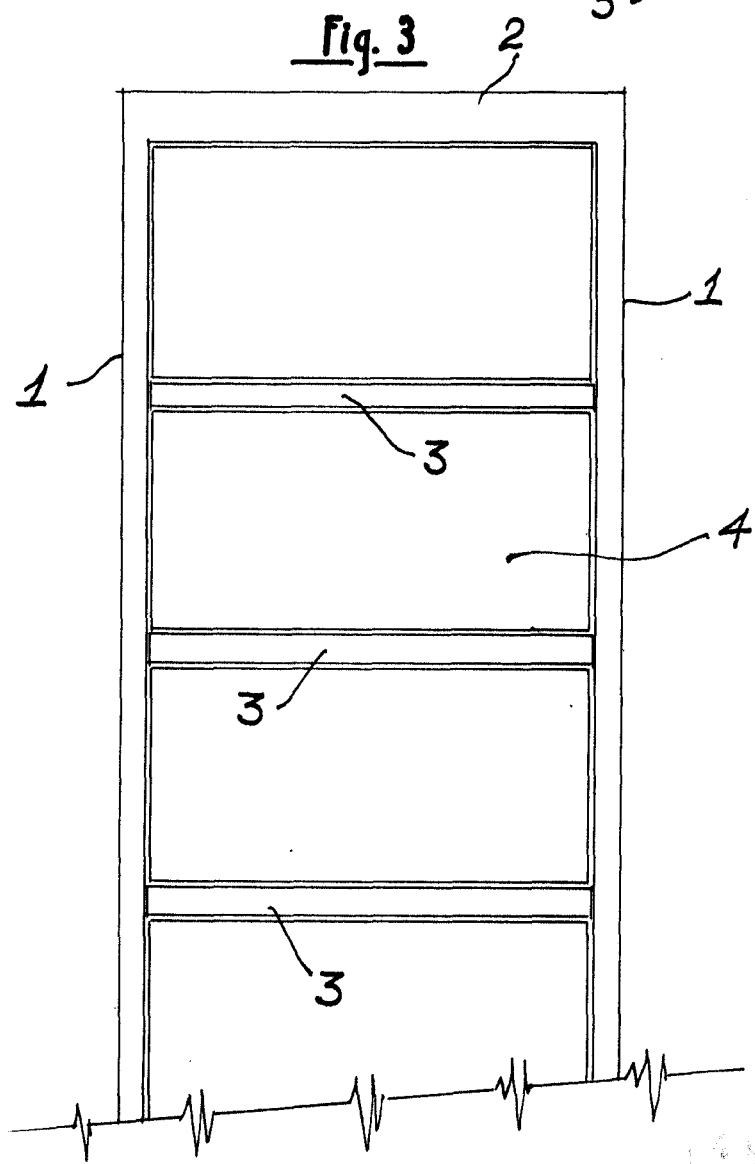
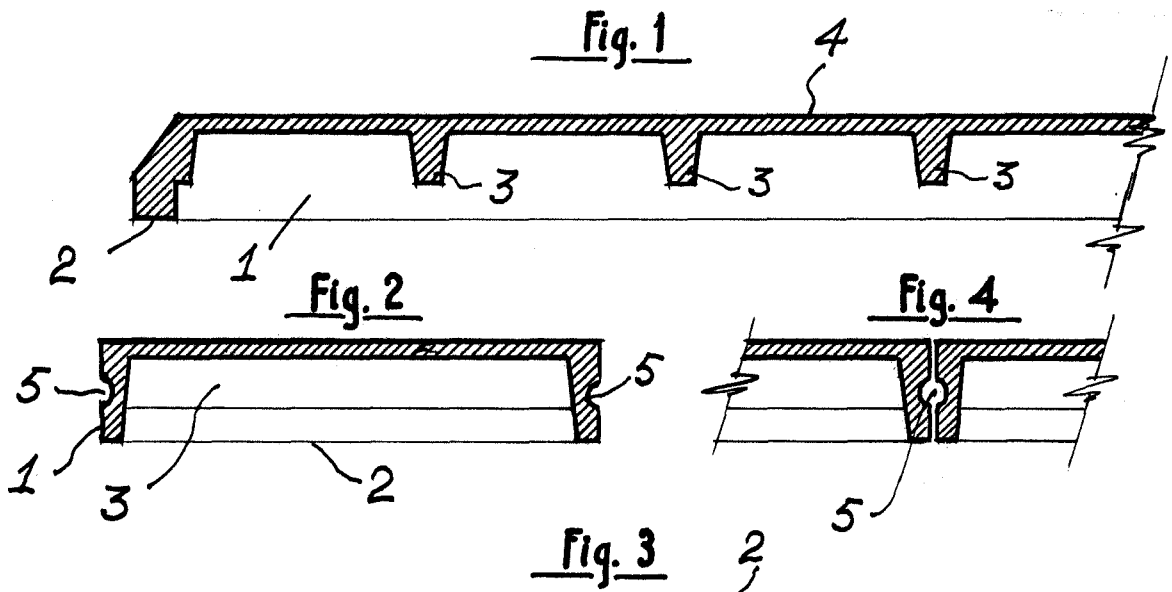

Escala variable

MAR 1959
Francisco Casas