

R5146

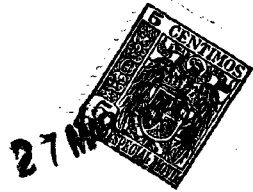

•65146

MEMORIA DESCRIPTIVA

DEL

MODELO DE UTILIDAD

que por veinte años, para España y sus Posesiones, se solicita a favor de DON FRANCISCO GAITAN SANCHEZ, de nacionalidad española, residente en SEVILLA (ESPAÑA), calle Carlos Cañal, 10, por: "UN NUEVO CARRILLO PARA LA LIMPIEZA PUBLICA".

—o-o-o-o-o-o-o—

Este modelo de utilidad cuyo registro se solicita, se caracteriza por constituir un nuevo tipo de carrillo para la limpieza pública, el cual presenta, entre otras, la ventaja de su fácil manejo por ser de poco peso y además de tener los cubos laterales y papelera central desmontable, quedando solo la armadura tubular ó chasis.

5

Dicho carrillo está formado por una armadura tubular (1-figs. 1-3) de lados paralelos, con los extremos unidos formando un arco (2-fig.2), soldados a los lados (1-fig.1-3); llevándose ésta armadura un juego de laterales (3-fig.1-2) en forma de U invertida, que van arriestrados entre sí mediante un juego de piezas (4-figs.1-2) semi-circulares, tambien de tubo, quedando de esta forma constituido el

10



chasis ó armazón tubular de este carrillo.

15 Para el arrastre y conducción lleva éste carrillo un juego de brazos (5-figs.1-3) también de tubos, soldados entre la base inferior (1-figs.1-3) y arriestrados sobre las piezas (4-figs.1-2); llevándo un poco desplazado del centro, un eje (6-figs.2-3) para el acople de un juego de ruedas (7-figs.1-2-3), con llanta de goma, bien maciza ó de aire, y fácilmente recambiables.

20 Para dejar el carrillo en posición vertical, llevará éste montado sobre la parte inferior trancera una pata (8-figs.1-2) ó punto de apoyo soldada y arriestrada sobre la parte inferior de la armadura tubular.

25 Para depositar la basura lleva este carrillo un juego de depósitos montados sobre los extremos, los cuales van formados por un lateral (9-fig.1-3) plano y perpendicular a él; el fondo y una tapa abatible (10-figs.1-2-3), estando el cuerpo propiamente dicho formado por una pieza (11-figs.1-2) envolvente de contorno semicircular, cuyo depósito va provisto de un juego de asas (12-figs.1-2-3) para su más fácil manejo.

30 Entre los depósitos laterales lleva el carrillo una papera formada por un armazón rectangular (13-figs.1-3), revestido de una tela metálica (14-figs.1-3) y equipado también con su correspondiente juego de asas (15-figs.1-3).

35 Este nuevo modelo de carrillo puede sufrir modificaciones siempre que no se altere la esencialidad del invento.

Todo según se detalla en el dibujo adjunto que a título de ejemplo acompaña a la presente memoria descriptiva en el que representa:

La fig. 1 Una vista en alzado y de perfil del carrillo.



27M

40

La fig. 2 Vista en alzado y de frente y

La fig. 3 Vista en planta del mismo.

-REIVINDICACIONES-

Se reivindica como de la propia y nueva invención la propiedad y explotación exclusiva de:

45

1.- Un nuevo carrillo para la limpieza pública, caracterizado por llevar una armadura ó chasis tubular, con sus lados paralelos unidos mediante dos semicírculos tubulares soldados, llevando el chasis también soldado sobre sus laterales, un juego de pieza en forma de U invertidas, sobre las que ván soldados dos tubos de arriostamiento semicirculares paralelos a la base inferior.

50

2.- Un nuevo carrillo para la limpieza pública, según 1ª reivindicación, caracterizado por llevar el chasis montado sobre un eje ligeramente desplazado del centro, en cuyos extremos lleva montadas las ruedas de arrastre del mismo, y como barra de conducción un juego de brazos tubulares que parten de la base inferior del chasis pasando por los tubos de arriostamientos semicirculares.

55

3.- Un nuevo carrillo para la limpieza pública, según 1ª y 2ª reivindicación, caracterizado por llevar un juego de depósitos desmontables acoplados al chasis, que estan formados por un lateral plano y perpendicular a él, la tapa abatible y el fondo, completando dicho depósito una pieza de chapa envolvente que constituye el cuerpo propiamente dicho.

60

4.- Un nuevo carrillo para la limpieza pública, según 1ª a 3ª reivindicación, caracterizado por llevar acoplado entre los depósitos laterales, una papelera desmontable construida con una armadura metálica revestida de tela metálica y sobre los laterales, sus correspondiente juegos de asas.

65



5.-^o UN NUEVO CARRILLO PARA LA LIMPIEZA PUBLICA ^o.

Consta la presente memoria descriptiva de cuatro hojas numeradas y mecanografiadas en una sola cara a las que se acompañan un planos para su mejor comprensión.

MADRID ²⁷ MARZO DE 1.958

Rodolfo de la Torre

P. R.

65146

65146



Figura 1



Figura 2

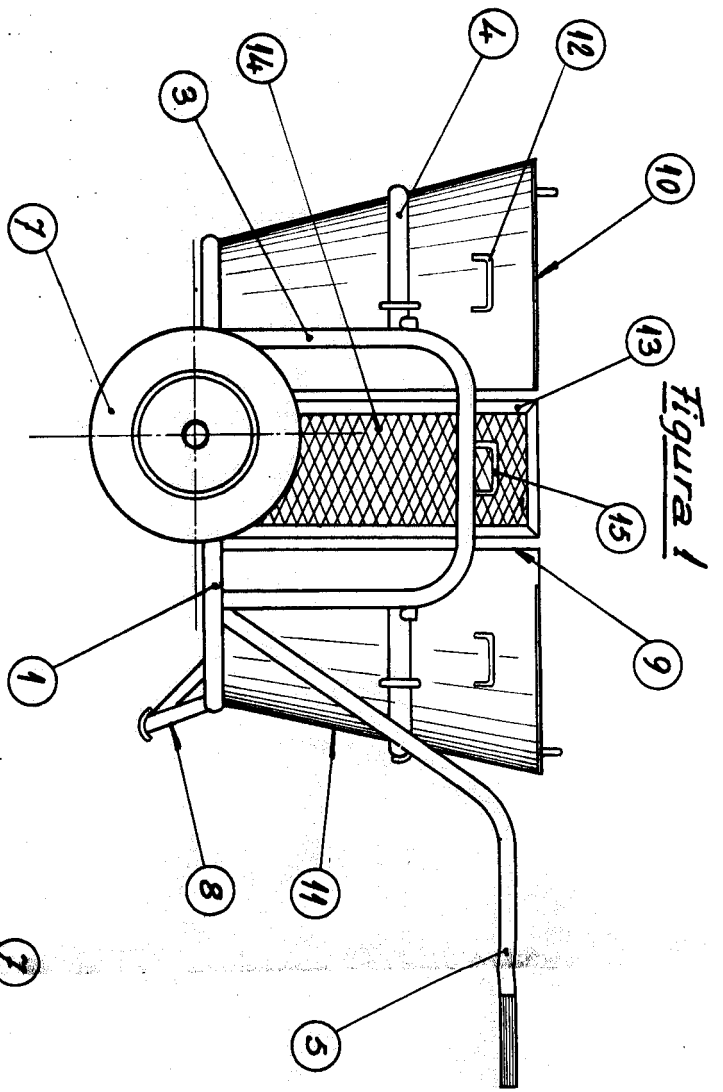

Figura 3

Escala: Variable.

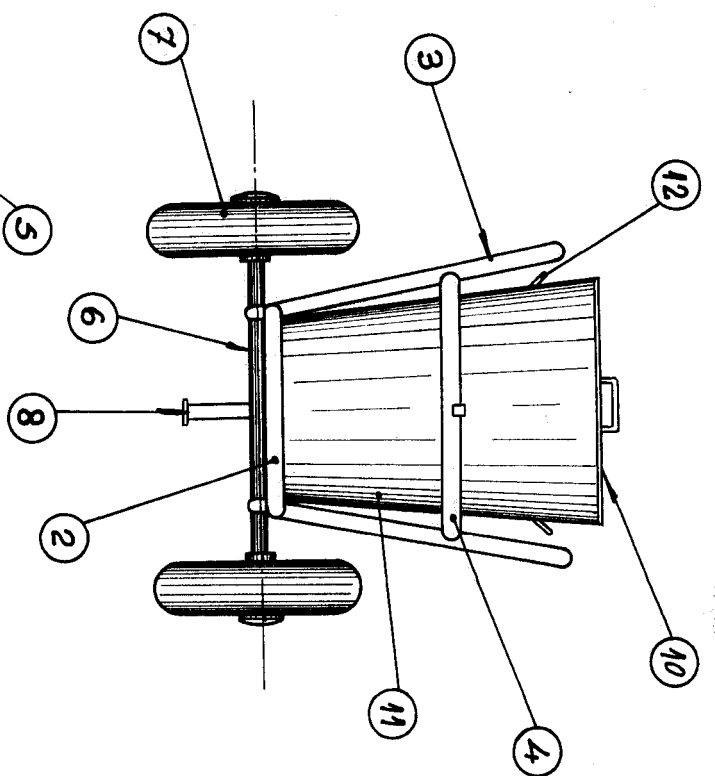
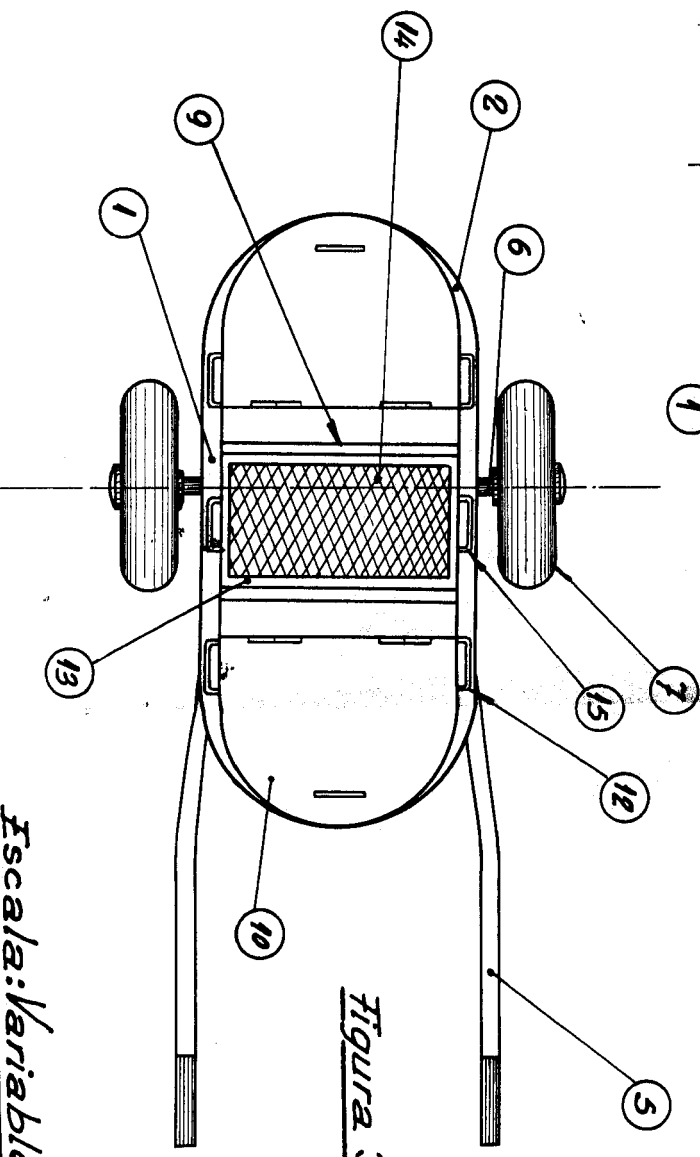