

65136 - 1 -



## *Memoria Descriptiva*

*para*

un Modelo de Utilidad por veinte años,

*a favor de*

Don Carlos ACHA ERAÑA

- nac. española -

*residente en*

Bilbao - Vizcaya -

Al. Urquijo, 48

*por:*

" Cepillo aspirador portátil ".

Bat.



65136

5 El presente modelo de utilidad se refiere a un cepillo aspirador portátil, que, al mismo tiempo que realiza su misión específica de cepillo, recoge todo el polvo en una bolsa o depósito, mediante un ventilador accionado por un pequeño motor eléctrico, al que suministra corriente las pilas montadas en el mismo mango del dispositivo, pudiendo constituir un conjunto del tamaño aproximadamente de una linterna de mano, u otro cualquiera mayor que se desee, según la aplicación concreta de que se trate.

10 Esencialmente por tanto el cepillo aspirador que se reivindica comprende:

- un elemento generador de corriente eléctrica, constituido por pilas de tipo normal y de fácil adquisición en el mercado corriente.

15 - un motor de corriente continua, alimentado por dichas pilas y que acciona un aspirador.

- el depósito para la recogida del polvo aspirado.

- el cepillo de limpieza.

20 - la carcasa o envuelta del conjunto indicada, formando con él un elemento muy manejable, al mismo tiempo que transportable.

- el interruptor de la corriente que alimenta al motor, dispuesto en dicha carcasa y en la parte de la misma que sirve de mango al conjunto.

25 Dentro de las reivindicaciones que se establecen, pueden construirse cepillos aspiradores de las características



65136

5 y materiales que se juzguen adecuados, según la aplicación a que se destinen, sin que tales variaciones, así como las que puedan hacerse en detalles de su presentación y organización, afecten a la esencialidad reivindicada, por lo que los que se construyan dentro de la idea general reseñada, con cualquiera de esas modificaciones, no serán sino variantes, igualmente comprendidas y protegidas por el presente registro.

10 En esta idea, las adjuntas figuras corresponden únicamente a una forma de ejecución, sin carácter alguno limitativo, que se presenta a título de ejemplo de realización, para concretar cuanto se dice en esta memoria descriptiva.

La figura 1<sup>a</sup> representa la vista lateral de conjunto de un cepillo aspirador, establecido de acuerdo con lo que se reivindica.

15 La figura 2<sup>a</sup> muestra dicho cepillo visto de frente, es decir, por el lado en que va dispuesto el cepillo propiamente dicho.

La figura 3<sup>a</sup> detalla una sección diametral de la parte superior del dispositivo.

20 Con referencia a dichas figuras y a los números que sobre ellas designan las partes y detalles del cepillo aspirador representado, que interesan a los fines de esta memoria, su descripción es como sigue:

25 Está constituido por el cuerpo acodado -1-, que en su parte mayor -8- aloja las pilas que proporcionan fuerza al dispositivo, cuyo alojamiento se cierra mediante el tapón



65136

roscado -7-; mientras que el lado menor presenta la rosca -10-, que se corresponde con la -2- de la pieza -3-, o carcasa del ventilador -11-, en el cual va montado el cepillo -4-.

5 En la parte inferior de esa pieza -3- y mediante la boquilla de unión -5-, va montada la bolsa -6-, destinada a recoger el polvo aspirado.

El ventilador -11- va dispuesto en el extremo del eje -12-, del motor eléctrico -13-, que recibe la corriente de las pilas -14- por los contactos -15-.

10 Con tal disposición, cuando mediante el interruptor -9-, montado en el cuerpo -8-, se cierre el circuito, se pone en funcionamiento el motor -13-, y con él giran el ventilador -11- y cepillo -4-, realizando la limpieza y aspiración deseadas.

. . . . .



65136

N O T A

Este registro consta de las siguientes reivindicaciones:

5 1.<sup>a</sup>.- Cepillo aspirador portátil, caracterizado porque está constituido por una caja cilíndrica anodada en ángulo recto, que en su parte menor aloja un motor eléctrico de corriente continua, cuyo eje se prolonga para unirse a un aspirador, que a su vez lleva montado el cepillo, al lado contrario de su unión con el eje; yendo alojado ese aspirador 10 en una envuelta, atornillada al extremo de la caja y que, lateralmente, se une a la boquilla del saco destinado a recoger el polvo aspirado.

15 2.<sup>a</sup>. - Cepillo, según lo reivindicado en el punto anterior, caracterizado porque la parte de mayor longitud de la mencionada caja cilíndrica, aloja las pilas que suministran la corriente para el motor, y lleva dispuesto, en un costado el interruptor de la corriente del motor.

20 3.<sup>a</sup>. - Cepillo aspirador portátil.  
Según se describe y reivindica en esta memoria descriptiva. Se detalla e ilustra con los planos que a la misma se acompañan, y cuya memoria descriptiva consta de 5 hojas, foliadas y escritas a máquina por una sola de sus caras.

Madrid, 26 Marzo 1958.



1958

FIG. 1

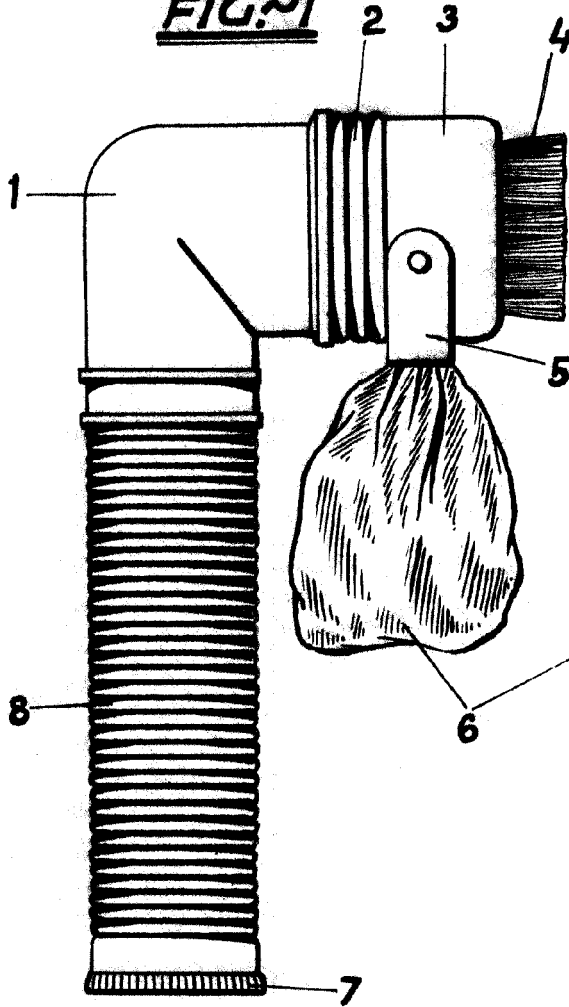
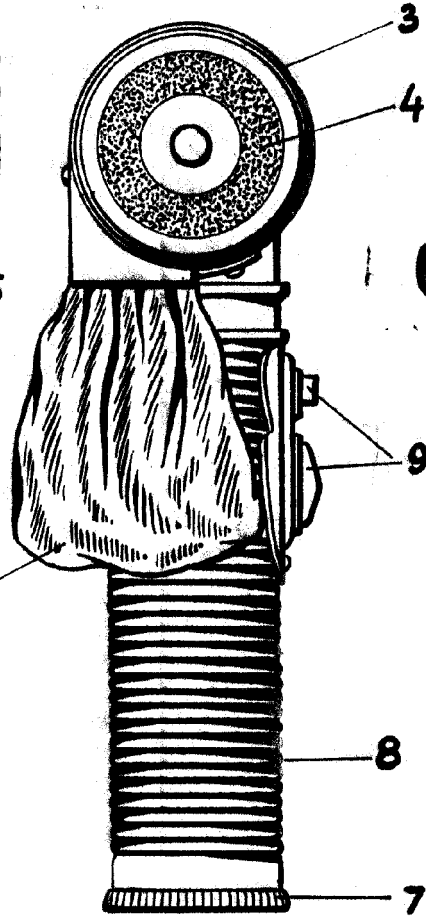

FIG. 2



65136

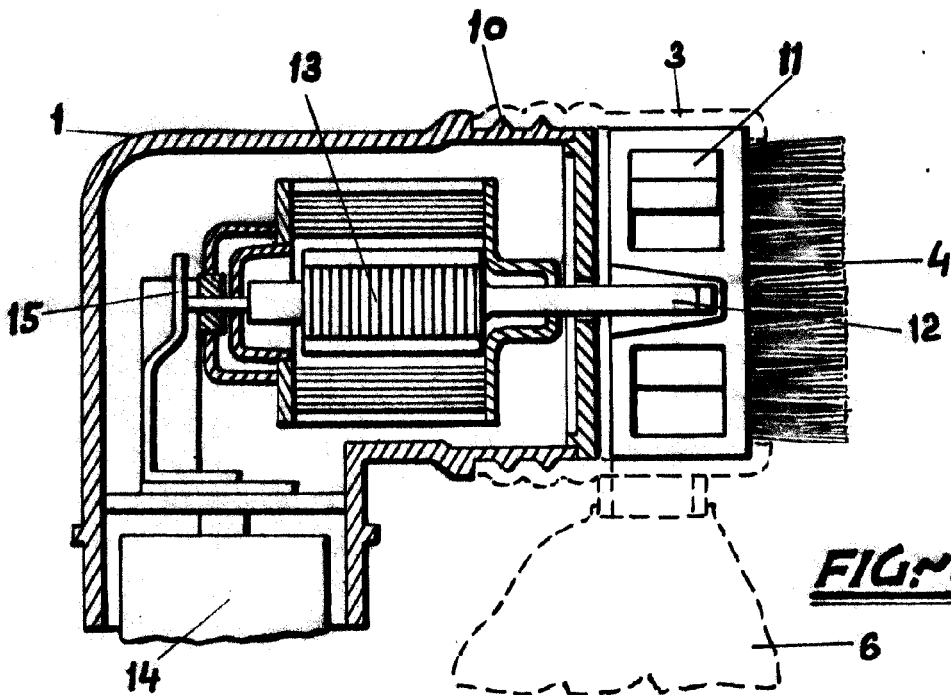

FIG. 3

ESCALA VARIABLE  
*[Handwritten signature]*

17671