

65080



65080

MEMORIA DESCRIPTIVA
que se acompaña a
la solicitud de
un **MODELO** de **UTILIDAD** por **VEINTE AÑOS** en **ESPAÑA**
a favor de
DON MANUEL GONZALEZ BRUN, con domicilio en **Ovie**
do, calle **Dr. Casal**, núm. **4**,
p o r
"UN APARATO DEMOLEDOH DE RESIDUOS".



La invención a que se refiere la presente memoria, constituye una novedad industrial, con características y ventajas que la hacen merecedora del privilegio de explotación exclusiva que por ella se solicita, de acuerdo con las prescripciones del Estatuto vigente de la Propiedad Industrial, de 26 de julio de 1929, texto refundido, publicado en 30 de abril de 1930.

El objeto de la presente invención está constituido por un aparato destinado a demoler los residuos o desperdicios domésticos, que habitualmente es preciso almacenar en el conocido cubo de la basura y sacarlos al exterior periódicamente. El aparato por el cual se solicita el presente privilegio de Modelo de Utilidad, soluciona de un modo definitivo y perfecto este inconveniente, ya que basta introducir en él toda clase de residuos para que sean demolidos lo suficiente como para que puedan expulsarse por el sumidero de la casa.

A fin de dar una idea concreta de la forma y disposición de la piezas, se acompaña un dibujo en que se ha representado el aparato en sí, en un corte seccional, señalándose con números sus partes fundamentales.

Como se deduce del examen del dibujo citado, el aparato está provisto de una boca de carga, por donde se introducen los residuos, los cuales son triturados y expulsados por último al sumidero general de la casa.

El funcionamiento del aparato es muy sencillo, y puede resumirse del modo siguiente:

Con el aparato parado se introducen los residuos por la abertura superior de la pieza 1, se tapa con la pieza 2 mediante una ligera presión por ser esta elástica y enton-

65080

- 3 -

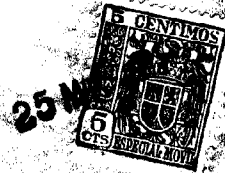

ces casi simultáneamente se pone en marcha el motor acoplado a la pieza 10 que pondrá en marcha la pieza 4, y se abre la llave de paso que abastecerá de agua la tubería 13.

5 Los residuos de diversas materias y tamaños se ven golpeados y desintegrados por dos tórnos y cuatro aspas de la pieza 4 contra las paredes abombadas de la pieza 1, y una vez reducidos a partículas y arrastrados por la corriente de agua, intentan pasar por entre los dientes de la pieza 5, donde son sometidos a una mayor demolición por la acción de los extremos de las aspas de la pieza 4 y los dientes de la pieza 5 (seiscientos doce mil cortes por minuto). Una vez que el líquido pasa a la cavidad inferior de la pieza 3 es expulsada por la acción de las paletas inferiores de la pieza 4 como en una bomba centrífuga saliendo por el tubo de dos pulgadas que la pieza 3 tiene acoplado tangencialmente al sumidero de la casa.

10 Las ventajas de empleo del aparato descrito, resultan evidentes, ya que se hace innecesario el uso de cubos de almacenamiento de basura y también la aplicación de colectores generales de desperdicios, que como es sabido, presentan también sus inconvenientes.

15 Hecha la descripción que antecede, hemos de añadir que los detalles de realización de la idea expuesta pueden variar, sin que por ello cambie la esencia de la invención, que es la que se describe en los párrafos que anteceden y la que se reivindica en la siguiente

NOTA

20 En resumen: El Modelo de Utilidad que se solicita, recaerá sobre las reivindicaciones que siguen:

30 1ª.- "Un aparato demolidor de residuos", caracterizado

► • 65080



5

porque está constituido esencialmente por un recipiente provisto de una tapa destinada a recoger los residuos, los cuales son triturados por unos tetones solidarios a una pieza giratoria que se mueve por la acción de un motor, completándose la demolición que efectúa en estos tetones por la acción de cuatro aspas cortantes que trituraran los residuos, los cuales salen al exterior mezclados con agua que se introduce en el interior del aparato para salir al sumidero de la casa.

10

2º.- Se reivindica por último, como objeto sobre el que ha de recaer el Modelo de Utilidad que se solicita:
"UN APARATO DEMOLEADOR DE RESIDUOS".

15

Todo conforme queda descrito en la presente memoria, que consta de cuatro páginas escritas a máquina y dibujos adjuntos.

Madrid, 25 de marzo de 1958

ALONSO UNGRIA

•65080

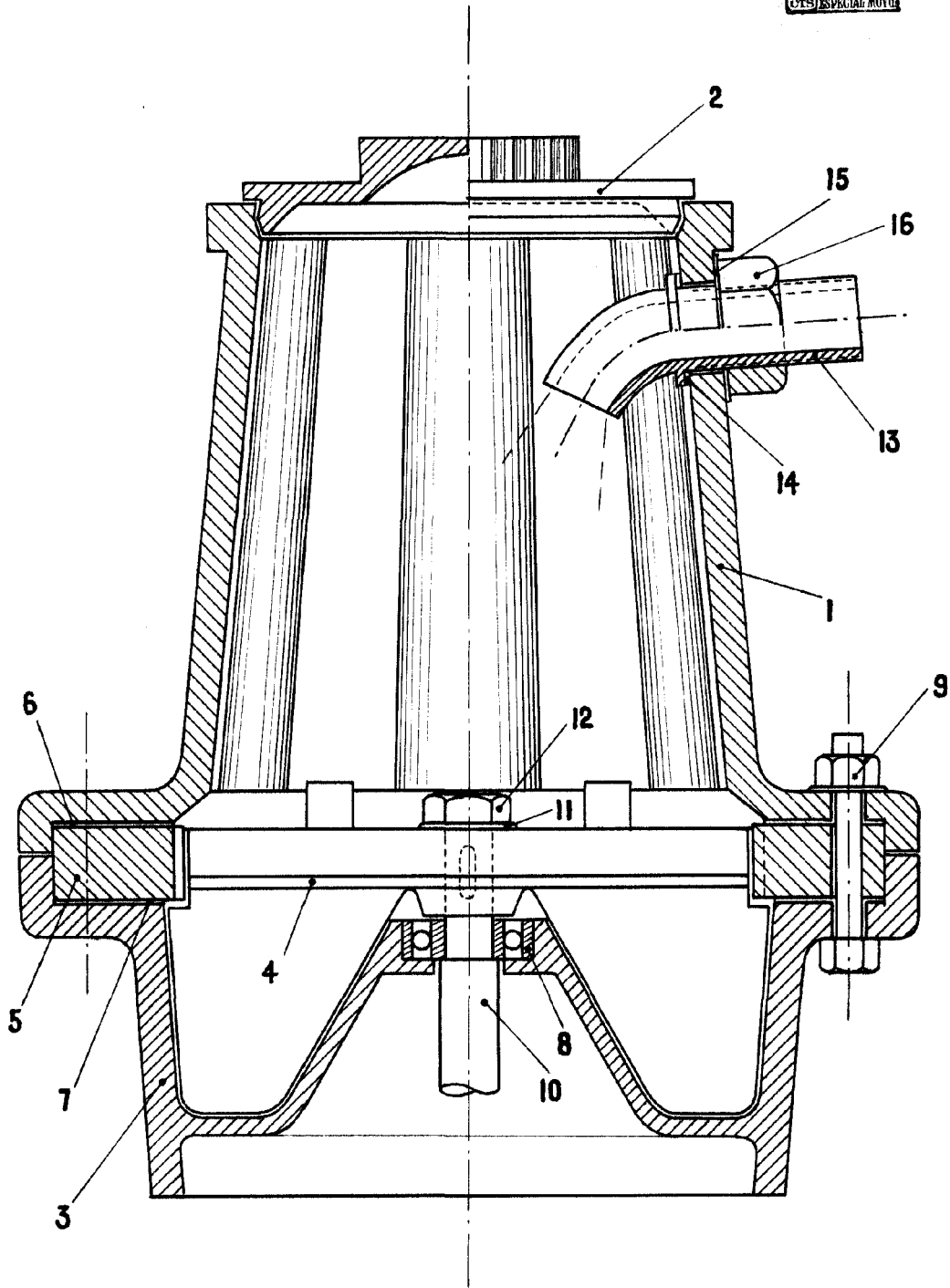

ESCALA VARIABLE
MADRID, 25 DE ~~MAYO~~ DE 1958
DIPONSO UNGRIN