

• 65058



AR. 1958

MEMORIA DESCRIPTIVA

del MODELO DE UTILIDAD, por 20 años, solicitado a favor de AUTOCESORIOS HARRY WALKER, S. A., de nacionalidad Española y constituida de acuerdo con las Leyes Españolas, residente en Barcelona, calle de Rosellón número 192, por : -"UN ACOPLAMIENTO ORIENTABLE PARA MANGUERAS ".

El presente Modelo de Utilidad se refiere a un acoplamiento orientable para mangueras, especialmente indicado para las mangueras de los surtidores de gasolina, gas-oil y demás combustibles en su unión con el grifo vertedero o boqueral y con el terminal del tubo del surtidor .

Este acoplamiento está constituido esencialmente por un cuerpo principal, provisto de dos embocaduras cuyos ejes forman ángulo recto entre sí y de una tercera embocadura, situada a 135° de las otras dos, o sea en la bisectriz de los dos ejes citados.

En cada una de las embocaduras situadas en ángulo recto, se halla dispuesto un record o enlace, de los cuales uno de ellos es recto y el otro acodado, formando un arco de 90° ,



15 resolviéndose la unión de ambos al cuerpo central por me -
dio de sendas prolongaciones de menor diámetro, que pene -
tran en el orificio de la embocadura, en la cual quedan re -
tenidas por sendos anillos elásticos de seguridad.

Una junta de material no atacable por los combustibles
ni disolventes orgánicos y provista de ranuras periféricas,
20 impide el escape del líquido.

La tercera embocadura está provista de un tapón de regis -
tro para el montaje y reparación del acoplamiento.

En el dibujo de la hoja adjunta y a título de ejemplo, se
representa un caso particular de realización práctica del -
25 acoplamiento objeto del presente Modelo de Utilidad.

Siguiendo el diseño vemos el acoplamiento constituido por
un cuerpo central -1- que presenta dos embocaduras -2-3-, cu -
yos ejes forman ángulo recto entre sí y una tercera emboca -
dura -4- dispuesta a 135° de cada una de las otras dos.

30 En las embocaduras -2- y -3-, provistas de las pestañas
interiores -5-, penetran los enlaces -6- y -7-, de los cua -
les el primero es recto y el segundo acodado. Cada uno de es -
tos enlaces presenta un cuello -8- de menor diámetro que atra -
viesa el orificio determinado por la pestaña anular -5-, que -
35 dando retenidos en las respectivas embocaduras por medio de
los anillos elásticos de seguridad -9-, los cuales se alojan
en las ranuras -10-. Las juntas elásticas -11- provistas de
las ranuras periféricas -12- en cada una de sus caras, imp -
den la pérdida de líquido haciendo las juntas estancas.

40 Finalmente, la embocadura -4- está provista del tapón re -
gistro -13- para el montaje del acoplamiento o su reparación
en caso necesario.



Se fabricará el acoplamiento orientable para mangueras descrito, objeto de este Modelo de Utilidad, con los materiales apropiados a cada uno de los elementos que lo integran, variando sus dimensiones, forma y acabado y en general, cuantos detalles no alteren, cambien o modifiquen la esencialidad del mismo.

===== N O T A =====

Se reivindica como objeto de este Modelo de Utilidad:-

- 50 1º.- Un acoplamiento orientable para mangueras, esencialmente constituido por un cuerpo central provisto de tres embocaduras, hallándose dispuestas dos de ellas, de manera que sus ejes están situados formando un ángulo de 90º y la tercera en el vértice de dicho ángulo, alojándose en cada una de las dos primeras sendos enlaces roscados, de los cuales uno por menos es acodado, pudiendo girar ambos en dichas embocaduras, en tanto que la tercera embocadura está provista de un tapón de registro para facilitar el montaje o la reparación del acoplamiento.
- 55
- 60 2º.- Un acoplamiento orientable para mangueras, según reivindicación 1ª., caracterizado porqué las dos embocaduras provistas de enlaces presentan una pestaña anular interior, que determina un orificio circular en el que penetra y puede girar el cuello de menor diámetro de cada uno de los enlaces, los cuales quedan retenidos en las embocaduras por medio de sendos anillos elásticos de sujeción, alojados en ranuras anulares periféricas practicadas en el extremo de dichos cuellos.
- 65
- 70 3º.- Un acoplamiento orientable para mangueras, según reivindicaciones anteriores, caracterizado por una junta anular de



sección cuadrada en cada embocadura, la cual está provista de una ranura periférica en cada una de sus caras, establecida en el cuello de los enlaces y apoyada contra la pestaña anular interior de las embocaduras.

75 4^a.- Un acoplamiento orientable para mangueras.

Consta la presente memoria descriptiva de cuatro hojas foliadas y escritas por una sola cara.

77

Barcelona, 21 de Marzo de 1958.

P. A.

M. LLORI

P.P.

• 65058

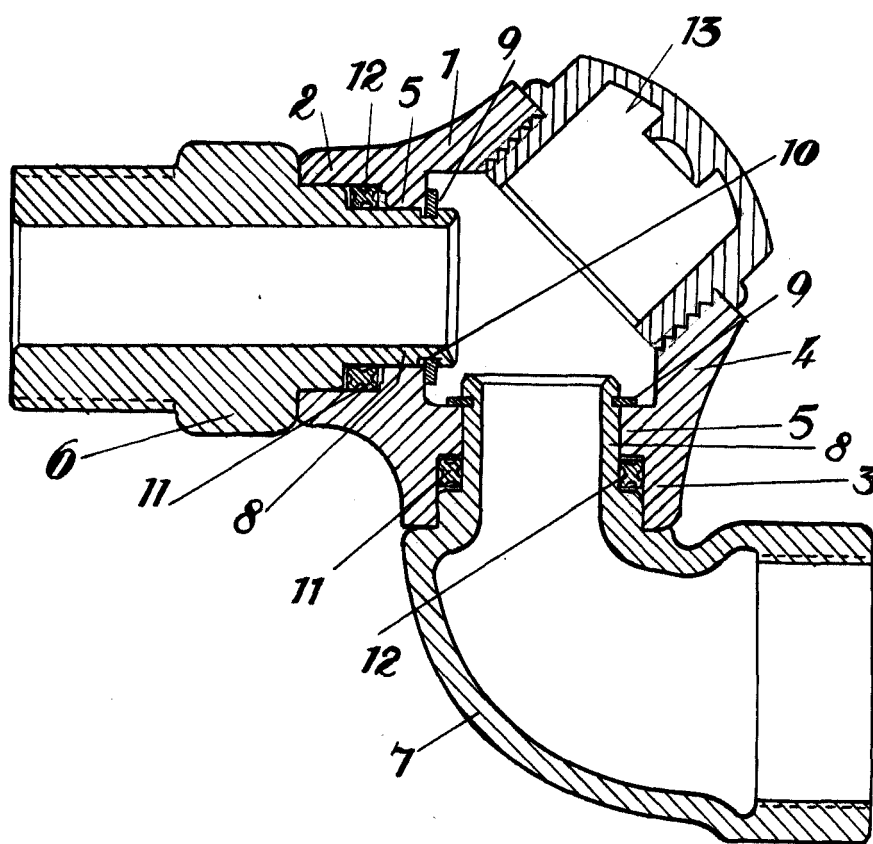

BARCELONA *21 de Febrero* DE 1958
P. A.

M. LLORI

D. D.

J. Galland