



• 65039

M O D E L O D E U T I L I D A D

por VEINTE años

en España, a favor de Don Luis FACI GARCIA, de nacionalidad española, domiciliado en Zaragoza, c/ Goya nº 12, por:

"APOYO-SOPORTE PARA CUADROS".-

==:==:==:==

MEMORIA DESCRIPTIVA

El actual modelo de utilidad está constituido por un nuevo apoyo y soporte para cuadros, retablos, marcos, y cualquiera otra aplicación similar y comprende, además del cuerpo del cuadro u objeto análogo, una pieza de apoyo que se acopla sobre dicho cuadro por sencillo ajuste contando con la posibilidad de articular convenientemente para permitir su utilización y empleo como apoyo o bien como medio de

5.-



1958

• 65039

suspensión del conjunto sobre una superficie sensiblemente vertical, por ejemplo en una pared.

5.- De conformidad con el modelo se constituye el elemento soporte a que el mismo se refiere mediante una pieza sensiblemente triangular, uno de cuyos lados constituye el apoyo para sustentar todo el conjunto.

10.- Dicha pieza de apoyo así como el cuadro previsto por el modelo se obtiene preferentemente a partir de materiales plásticos configurados mediante el correspondiente proceso de moldeo por fundición inyectada o prensado, y ofrece además la importante característica de estar superiormente rematado por un sector anular abierto por un lado, lo que otorga elasticidad al conjunto permitiendo su fácil adaptación sobre el marco o similar. Este sector circular del apoyo se encuentra sensiblemente desviado con respecto al plano normal del soporte y se destina a servir como elemento de suspensión cuando el cuadro ha de ser colgado.

20.- Otra característica más del propio modelo prevé que la pieza de apoyo comentada se adapte, con posibilidad de articular sobre la superficie posterior del cuadro, y para ello cuenta con dos pequeños pivotes de giro que tienen un eje geométrico común y se proyectan en sentidos diametralmente opuestos. Estos pivotes se introducen en el interior de unos alojamientos especialmente previstos para este fin en el cuer-

25.-

22 MAR 5



• 65039

po del cuadro u objeto similar.

5.- Otra característica más del mismo modelo es la de disponer en el reverso o pared posterior del cuadro un pequeño saliente en el que el soporte queda retenido cuando el dispositivo trabaja como elemento de suspensión.

10.- Los planos adjuntos permiten apreciar con detalle las características y diseño del modelo que aquí se comenta, los cuales aparecen representados de forma un tanto esquemática al hacer referencia a un posible caso de realización.

En estos dibujos:

15.- La Figura 1ª corresponde a una vista del cuadro o similar al ser observado desde un plano posterior. En este dibujo resulta posible apreciar la instalación del elemento de soporte mediante los pivotes de que está provisto que encajan en los alojamientos producidos o adicionados en el cuerpo del cuadro o similar.

20.- La Figura 2ª muestra en planta la pieza de soporte o suspensión objeto del actual modelo.

La Figura 3ª muestra lateralmente la misma pieza de apoyo y suspensión vista desde uno de sus lados.

25.- Al comentar éstos dibujos se hace la aclaración de que el número -1- señala la pieza que constituye el elemento de apoyo o sustentación, la cual, conforme es de apreciar por la representación que de ella se



• 65039

- hace en la figura 2ª, tiene forma de triangulo isosceles, y en su cúspide está rematada por un sector anular -3- abierto por uno de sus lados, ofreciendo éste sector anular la característica de estar sensiblemente desviado del plano que ocupa el cuerpo del soporte para permitir su empleo cuando así convenga como elemento de sustentación. El número -2- señala la abertura producida sobre el sector anular -3- cuya abertura proporciona elasticidad al conjunto permitiendo aproximar recíprocamente sus lados y consecuentemente permitir el montaje del dispositivo sobre la pared posterior del cuadro.
- 5.- Los números -4 y 5 señalan dos pivotes dispuestos en los brazos de mayor longitud del dispositivo, cuyos pivotes se proyectan en sentidos diametralmente opuestos y están destinados dos a montar éste apoyo sobre el cuadro, con posibilidad de articular sobre los alojamientos -6- y -7- previstos en el cuerpo del cuadro o similar. El número -8- corresponde a los extremos inferiores del soporte que constituyen los puntos de apoyo cuando éste no está suspendido. Este dispositivo puede quedar abatido apoyando sobre el cuerpo del cuadro, mediante la pieza o saliente de reten -9- que puede formar parte, solidariamente, del cuadro o bien constituir un elemento adicionado.
- 10.- Finalmente el número -10- corresponde a la placa posterior que cierra el cuadro o similar.

Se comprende fácilmente que debido a la especial



22
• 65039

organización y diseño de éste dispositivo el conjunto formado puede construirse en materiales plásticos lo que asegura la posibilidad de producir tanto estos como el citado dispositivo en gran escala con miras a obtener una manufactura sensiblemente económica por cuanto que este conjunto está constituido por dos únicas piezas que se fabrican y montan con gran facilidad.

5.-
10.-
15.-
20.-
25.-
Descripción convenientemente la naturaleza del actual modelo de utilidad como así mismo la forma de llevarlo a la práctica convirtiéndolo en una realidad práctica e industrializable, se hace constar a los efectos oportunos que el modelo no queda limitado exactamente a los detalles de ésta memoria y por tanto durante su realización práctica podrán introducirse modificaciones de detalle que caen dentro del área de protección a que alcanza éste registro.

N O T A

Se declaran como de propiedad y novedad para todo el territorio español el contenido de las siguientes notas de

R E I V I N D I C A C I O N E S :

1.- Apoyo soporte para cuadros, que está constituido por una pieza de planta sensiblemente triangular y centralmente calada, de la que se proyectan en sentidos diametralmente opuestos, dos pivotes de eje común por los que se adapta articuladamente sobre la pared posterior del cuadro, caracterizándose además



• 65039 22 MAR

dicha pieza por estar superiormente rematada por un anillo lateralmente abierto para otorgar elasticidad al conjunto.

5.-

2.- Apoyo soporte para cuadros caracterizado porque el remate anular a que se refiere la nota precedente se encuentra sensiblemente desviado con respecto al plano normal de la pieza-apoyo para constituir un medio de suspensión para el conjunto al que superiormente separa de la pared durante el montaje.

10.-

3.- Apoyo soporte para cuadros caracterizado porque los lados de la pieza de apoyo a que se refieren las notas precedentes, están enlazados mediante unos tirantes transversales que constituyen, el medio de retención de la pieza apoyo en posición inoperante, por engarce en un saliente de retén dispuesto sobre el respaldo del cuadro.

15.-

4.- "APOYO SOPORTE PARA CUADROS".

20.-

Todo ello conforme se describe y reivindica en la memoria que antecede que consta de SEIS hojas escritas a máquina por una sola de sus caras y dibujos que la ilustran.

Madrid, 22 de Marzo de 1.958

FIRMADO: E. González Vacas

65039

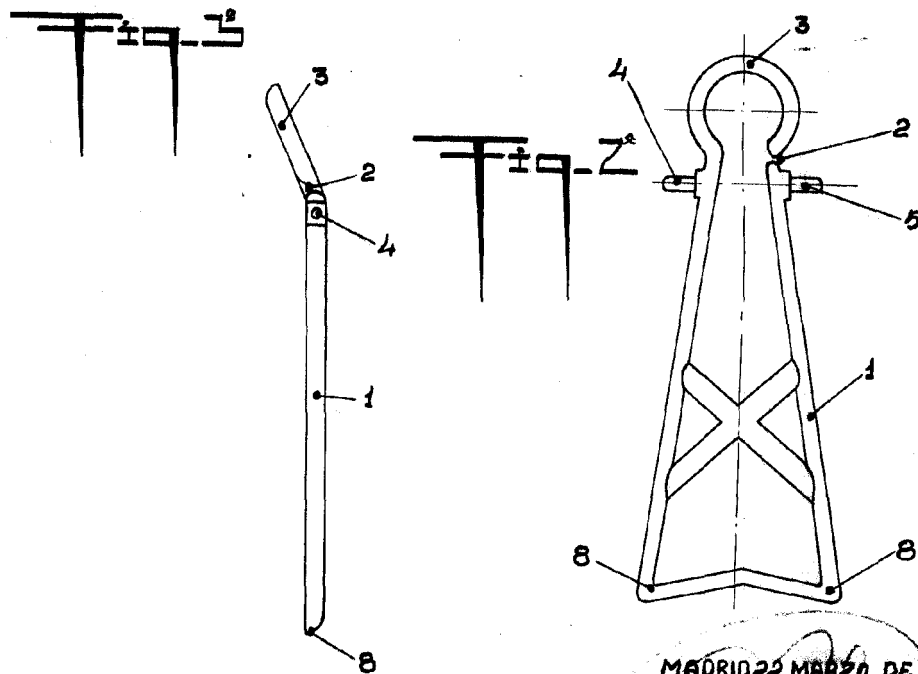
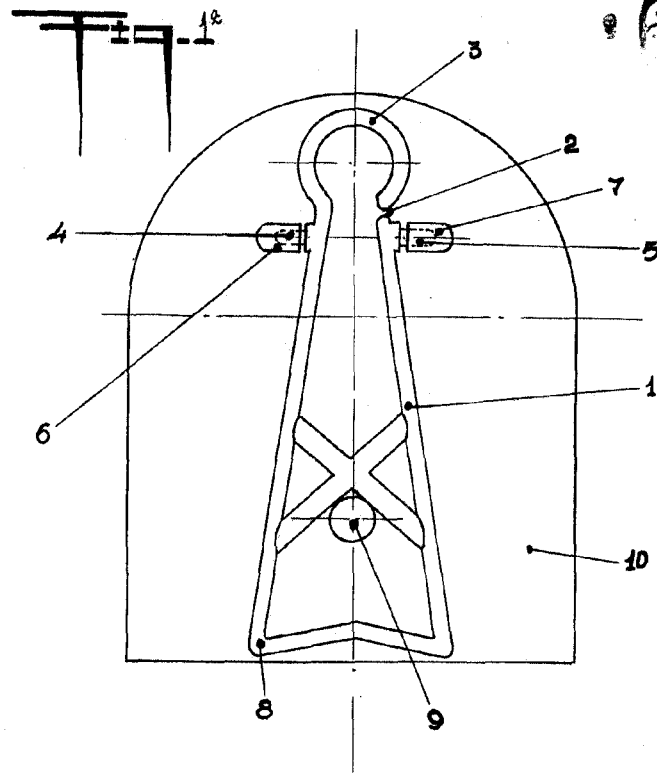

MADRID 22 MARZO DE 1958.

P. A. E. GONZÁLEZ YACAS.

ESCALA VARIABLE