



• 64987

MODELO DE UTILIDAD, por veinte años, por, "UN NUEVO MOTO-TRICICLO-REMOLQUE"; a favor de Don Agustin Rodriguez Delgado, de nacionalidad española, domiciliado en Madrid, calle de Rios Rosas número treinta y uno.

* = = = = =

5 En la presente Memoria se describe un nuevo sistema
de tractor-remolque, compuesto de un triciclo como unidad
tractora, y de una caja acoplada a éste que lleva en su
parte posterior uno o dos pares de ruedas, es decir, un so-
lo eje con dos ruedas ó bien, dos ejes con un total de cua-
10 tro ruedas.

 El tractor, es simplemente un triciclo cuyo chasis ó
bastidor está dispuesto para llevar situado sobre su centro
de gravedad, ó próximo a éste, el pivote ó eje de articula-
ción que engancha el remolque al triciclo-tractor.

15 Esta disposición, permite efectuar las maniobras de
conducción con toda facilidad desde el triciclo-tractor al
conductor, el cual va situado sobre dicho triciclo, y al
mismo tiempo se logra la repartición de la carga transpor-
tada por el remolque, la cual gravita sobre las cuatro rue-
20 das, a saber, las dos posteriores del triciclo que son a la
vez las motoras, y las dos (o las cuatro) que van sujetas
al remolque formando un todo con él, con lo cual, el equi-
librio que se logra es máximo.

 Otra característica de éste conjunto, es la de poder
25 separar la caja-remolque del triciclo-tractor, con objeto
de obtener una mayor independencia en el trabajo de trans-
porte de mercancías.

NOTA REIVINDICATORIA



- 30 1ª.- Un nuevo mototriciclo- remolque, caracterizado porque, la
 unidad tractora (el triciclo), lleva dispuesto sobre su arma
 dura o chasis, el eje de giro A-B (como se indica en la figu
 ra), sobre el cual se apoya la parte delantera del remolque.
- 35 2ª.- Un nuevo mototriciclo- remolque, caracterizado además por
 que, dicho remolque lleva un dispositivo normal para frenado
 sincronizado, que permite frenar las ruedas posteriores E) del
 remolque, al mismo tiempo que son frenadas las ruedas poste
 riores F) del triciclo- tractor.
- 40 3ª.- Un nuevo mototriciclo- remolque, caracterizado además por
 que, la carga a transportar gragita principalmente sobre las
 ruedas E) fijas al remolque, y las F) que pueden ser las moto
 ras y forman parte del triciclo.
- 45 4ª.- Un nuevo mototriciclo- remolque, caracterizado además por
 que, el centro de giro C), entre el triciclo-tractor y el re
 molque, puede estar próximo o en el mismo plano verticar de
 las ruedas motrices F) del triciclo-tractor.
- 50 5ª.- Un nuevo mototriciclo- remolque, caracterizado además por
 que el triciclo-tractor puede desacoplarse del remolque, que
 dando los dos totalmente separados si así se desea.
- 6ª.- Un nuevo mototriciclo-remolque, caracterizado además por
 que, el centro de giro C) entre el tractor y el remolque, -
 puede estar situado cerca ó en el mismo centro de gravedad -
 del triángulo formado por la posición de las tres ruedas que
 componen el triciclo-tractor.
- 54 7ª.- UN NUEVO MOTOTRICICLO-REMOLQUE.

=====

Madrid 20 de Marzo de 1.958

Agustín Rodríguez

• 64987



64987

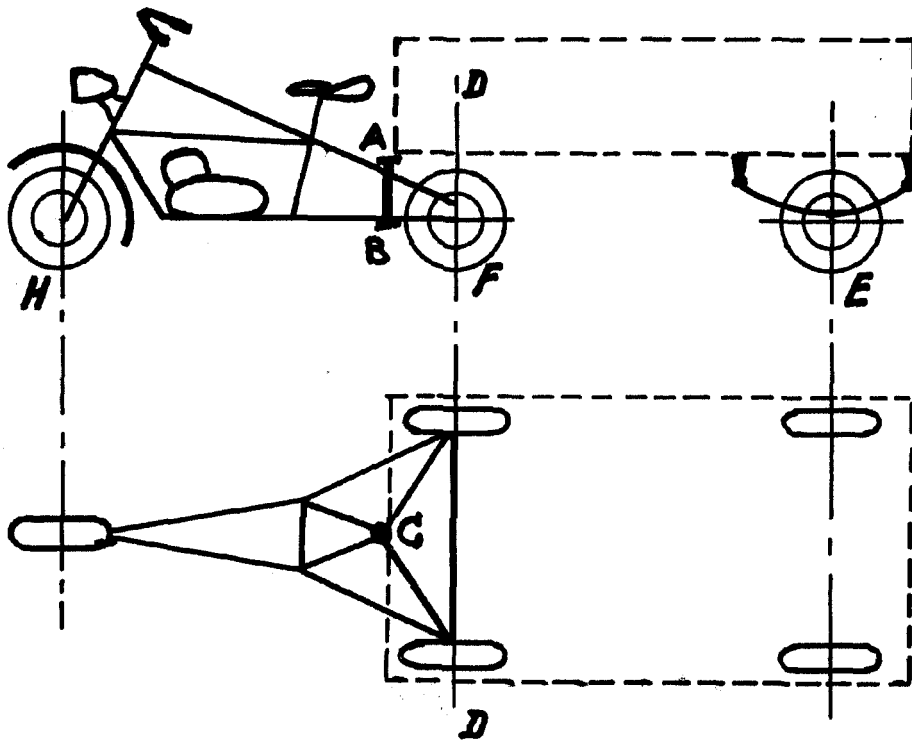

Madrid 20 Mayo 1958
Rodríguez