



M O D E L O D E U T I L I D A D

por "PLANTILLA EXTENSIBLE PARA OBJETOS DE CALZO, CON ELEMENTOS DE FIJACION PERFECCIONADOS", a favor de la firma VILARRUBIS Y SAGUE, S.A., de nacionalidad española, residente en Barcelona, calle Sagrera, números del 44 al 58. - - - - -

M E M O R I A D E S C R I P T I V A

5 El presente Modelo hace referencia a una plantilla extensible para objetos de calzo con elementos de fijación perfeccionados, destinada como su enunciado indica, a mejorar la efectividad de fijación de la regleta que como elemento intermedio, une y relaciona las dos partes de la plantilla.

10 Sabido es que en Modelos anteriores, los cordes de la mencionada regleta de unión, por el hecho de ser redondos, solían con harta frecuencia escurrirse, a pesar de los medios de fijación con que contaban. Razón por la cual, se perfecciona el actual Modelo, otorgando a la mencionada regleta, una estructura, en la que desaparecen los bordes curvados, para adoptar una forma de perfil prismático de aristas vivas, así como una pared inclinada en forma de bisel, obteniendo una mayor justeza, haciendo desaparecer toda posibilidad de tolerancia u holgura, originaria del aflojamiento de las fijaciones.

15



Otra de las mejoras, en orden a evitar el corrimiento longitudinal de la regleta, entre las dos partes que une, puntera y tacón del elemento de calzo, consiste en implantar en la superficie plana o cara superior de los bordones de la regleta, unos resaltes prominentes, de superficie estriada radial, los cuales encuentran su correspondencia y anclaje en otros tantos huecos entrantes, existentes en el lugar correlativo de la cara inferior de la platina de la puntera y del talón.

A fin de aclarar con mayor claridad lo anteriormente expuesto, se adjunta un gráfico, con el que se ilustra la descripción que sigue:

En la Fig. 1, se representa un corte seccional transversal de la pieza -4-, que es la plantilla anterior, y debajo de ella el corte correspondiente de la pieza -5-, o elemento intermedio graduable; poniéndose de manifiesto, que la zona central de la primera, experimenta una depresión que hace descender su placa plana -6-, a un nivel inferior al del resto del piso de la plantilla en las zonas laterales -7-, y -7'-, determinando unas rampas laterales en bisel -8-, idénticas por su inclinación y altura a las correspondientes -8'-, de la pieza -5-.

En la Fig. 2, en que se ven fragmentariamente y en planta superior las dos mismas piezas -4- y -5-, se observa como el elemento inferior, tiene sus bordes laterales formados por una baquetilla, cuya cara superior, es una superficie plana -9-, susceptible de acoplarse a la superficie inferior de la pieza -4-, al propio tiempo que completan el íntimo contacto, las paredes inclinadas -8- y -8'-, y las bases -6- y -6'-, formando una adaptación inamovible, que afianza el perno -10-, que puede situarse en cualquiera de los diversos orificios -11-, de la pieza superior que siempre encontrarán su equivalente y correspondientes -11'-, en



la pieza de unión.

La Fig. 3, que reproduce un corte longitudinal de la pieza -4-, al nivel -AA-, del esquema de la izquierda en la Fig. 2, que teniendo acoplada inferiormente, a la pieza -5-, sirve para poner de manifiesto, como la existencia en la superficie plana (cara 9), de la misma, existen unos botones prominentes -12-, que encajan exactamente en las cavidades receptoras -13-, practicadas a tal fin en el piso o tabique -7- y -7'-, de la plantilla -4-, sirviendo esta relación de contacto, como medio preventivo para evitar el deslizamiento y completar la fijación que realizan los pernos -10-, susceptibles de su cambio de agujero en función de su misión reguladora. Esta oposición al deslizamiento, viene favorecida por el hecho de que los botones -13-, tienen su superficie estriada radialmente, para aumentar el poder de adaptación.

En todos los diseños, se hacen visibles además los nervios transversales -14-, que se inician a partir del bordón marginal exterior -15-, de la plantilla y mueren siguiendo una alineación al nivel anterior de los botones -13-, de machillembrado.

Finalmente en la Fig. 4, se muestra en su totalidad la planta y contorno del elemento posterior de la plantilla, mostrando en ella como los bordes exteriores -5-, experimentan en sus ángulos interiores una curvatura -15-, que rebate hacia el interior reforzando más la resistencia de dicha pieza, y anulando toda existencia de puntas o vértices agudos e hirientes.

Del anterior estudio descriptivo, se desprende, la mayor fortaleza de unión lograda, por la actual regleta, como consecuencia del doble hecho, de que tanto sus bordes inclinados en bisel como los de zona central de la plantilla, crean una depresión con respecto al nivel plano horizontal, que unido al doble rebatido de los bordes longitudinales hacia el exterior, establecen toda imposibi-



lidad de torsión o desreglaje de la unión, aún en los casos de mayor violencia o enérgica práctica del ejercicio que se verifica.

Los perfeccionamientos reseñados, se llevarán a la práctica de fabricación, sin más variantes respecto al ejemplo, que las de dimensión o calidad, que son insuficientes para alterar la esencialidad prevista.

- N O T A -

Se reivindica como objeto del presente Modelo de Utilidad:

1º.- Plantilla extensible para objetos de calzo con elementos de fijación perfeccionados, caracterizada porque los elementos móviles de contacto con el pie de que se compone la plantilla, presentan en su zona central, una zona de depresión con fondo plano y paralelo en relación a la superficie horizontal de contacto de estos elementos con el pie y cuyas paredes laterales adoptan la forma de rampa o bisel encajable por correspondencia sobre una pieza de deslizamiento o regleta que adopta sustancialmente la misma forma con lo que elimina toda holgura de las piezas así acopladas en sentido transversal o lateral.

2º.- Plantilla extensible para objetos de calzo, caracterizada porque las dos piezas de superficie de calzo de la plantilla presentan espaciados a lo largo de la zona central de depresión y a ambos lados de sus bordes horizontales superiores, pluralidad de oquedades cóncavas espaciadas para alojar sendos resaltes coincidentes que se prevén en las zonas horizontales paralelas de mayor altura que constituyen los bordes de la regleta, con lo que se elimina al acoplarse aquellas en esta pieza de deslizamiento mediante los adecuados medios o tornillos de fijación el desplazamiento longitudinal por vibraciones de las piezas móviles de la plantilla distinto al previsto por el usuario.

3º.- Plantilla extensible para objetos de calzo, caracteri-



5 zada porque los elementos de afianzamiento de los componentes ex-
tremos de la plantilla a la regleta de unión y deslizamiento se
alojan en el canal longitudinal plano de posición a nivel inferior
al de la superficie plana horizontal de los componentes, a fin de
que en la canalización resultante los terminales de los pernos no
sobresalgan del mencionado nivel horizontal.

4º.- Plantilla extensible para objetos de calzo, caracteriza-
da porque la regleta elemento de unión queda reforzada en sus bor-
des mediante embutición de éstos rebatiéndolos hacia su interior.

10 5º.- PLANTILLA EXTENSIBLE PARA OBJETOS DE CALZO, CON ELEMEN-
TOS DE FIJACION PERFECCIONADOS.

Madrid, de Marzo de 1958.

FERNANDO PERAIRE

P.P.

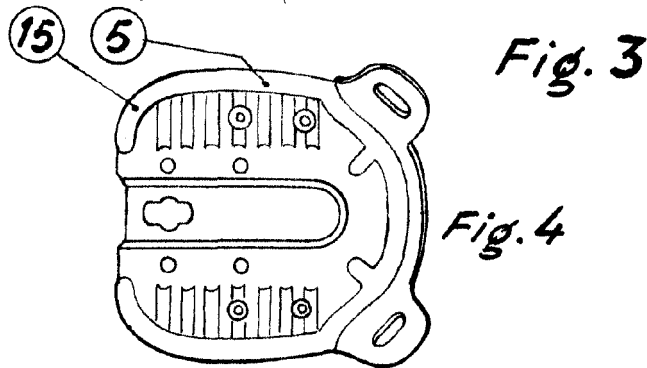
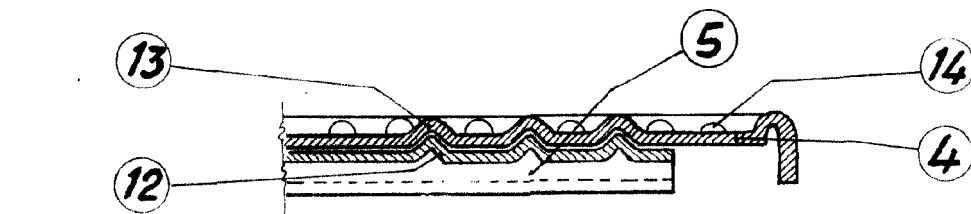
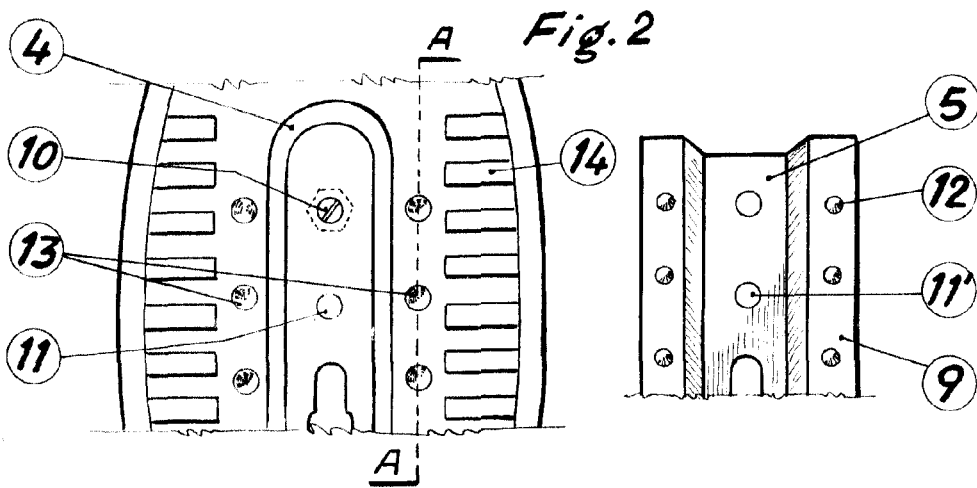
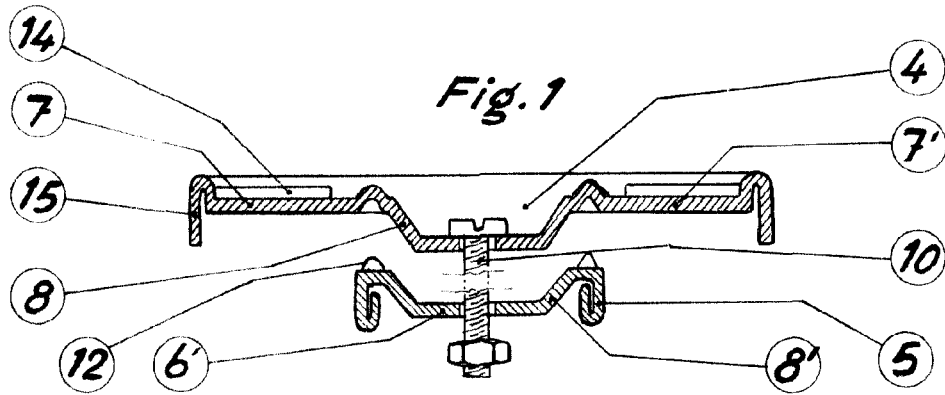

P.A.
Fernando Peraire

Escala variable