



64891

• 64891

MEMORIA DESCRIPTIVA

que se acompaña a la solicitud de

UN MODELO DE UTILIDAD

a favor de D. Blas AZCUNE Gogorza, de nacionalidad española, residente en AZPEITIA (Guipúzcoa), Iglesia, 21,

por:

»BANCO DE TALLER PERFECCIONADO»

=====
=====

La presente Memoria se refiere, como su enunciado indica, a un banco de taller de elevación hidráulica constituido esencialmente por una base sobre la que van articulados dos soportes iguales, articulados también por el otro extremo a la plataforma del banco, constituyendo
5 el conjunto un paralelogramo articulado que es accionado merced al empuje que ejerce sobre uno de los soportes en

• 64891



dirección normal a él un émbolo hidráulico en montaje basculante alimentado por su correspondiente bomba.

10 Este banco está especialmente concebido para facilitar la carga y descarga de camiones, para el levantamiento hasta las mesas de las prensas de los útiles de gran peso, y en general para el mantenimiento de cualquier carga pesada sin necesidad de grúas u otros elementos parecidos.

15 Con este banco estas operaciones se efectúan con toda facilidad ya que puede plegarse de forma que la plataforma de elevación queda a muy poca distancia del suelo, quedando unida a él además por una pequeña rampa.

 A continuación se hará una detallada descripción

20 de la invención, con referencia a los planos que se acompañan, en los cuales se representa a simple título de ejemplo, no limitativo, una forma preferente de realización, susceptible de todas aquellas modificaciones de detalle que no alteren fundamentalmente sus características esenciales.

25 ciales.

 En dichos dibujos, la fig. 1 (única) ilustra una perspectiva del banco en su conjunto, pudiéndose distinguir claramente sus diferentes partes y elementos integrantes y su disposición combinada.

30 Según el ejemplo de ejecución representado, el mencionado banco de elevación hidráulico posee una base o bastidor rectangular (1) de perfiles laminados sobre la cual van articulados dos soportes (2) también contruídos de perfiles laminados. Los dos soportes citados (2) son

35 iguales entre sí y llevan articulados en su parte superior una plataforma (3), constituyendo el conjunto un paralelogramo articulado, que puede plegarse y extenderse a voluntad.



Articulado a la base (1) de forma basculante, va
40 montado un émbolo hidráulico (4) cuyo vástago (5) termina
en dos brazos provistos de unos orificios rasgados por los
que se articula a uno de los soportes (2) de la plataforma.
El émbolo hidráulico citado es alimentado por una bomba
hidráulica (6) que puede ser accionada por una palanca ma-
45 nual o bien a pedal (8).

Completa el banco, una pequeña rampa (7) que cuan-
do se pliega el banco, queda en prolongación con la plata-
forma facilitando el acceso a ella desde el suelo de cual-
quier objeto a cargar.

50 La forma, dimensiones y materiales podrán ser va-
riables y en general cuanto sea accesorio y secundario,
siempre que no altere, cambie o modifique la esencialidad
del objeto que se describe.

Los términos en que queda redactada esta Memoria
55 son ciertos y fiel reflejo del objeto descrito, debiéndose
tomar con caracter amplio y nunca en forma limitativa.

N O T A

EL MODELO DE UTILIDAD que se solicita recaerá
sobre las particularidades características de las siguien-
tes reivindicaciones:

60 1ª.- Banco de taller de elevación hidráulica,
caracterizado por comprender una plataforma, articulada
a dos soportes iguales articulados a su vez a una base



65 constituyendo el conjunto un paralelogramo articulado capaz de plegarse de manera que la plataforma quede a corta distancia del suelo, habiéndose previsto además sobre la base una pequeña rampa que queda a nivel de la plataforma cuando el banco está plegado.

70 2^a.e Banco de elevación hidráulico según reivindicación primera, caracterizado por estar equipado de un émbolo hidráulico cuyo cuerpo está articulado de forma basculante a la base del banco, teniendo el extremo de su vástago desplazable articulado a uno de los soportes de la plataforma al cual empuja en elevación al accionarse mediante un pedal una bomba hidráulica acoplada convenientemente.

75

3^a.- "BANCO DE TALLER PERFECCIONADO".

Todo según queda expuesto en la precedente Memoria que consta de cuatro hojas foliadas y mecanografiadas por una sola cara y hoja de dibujos que a la misma se acompaña.

Madrid, 15 de Marzo de 1958.

Por autorización del interesado

•64891

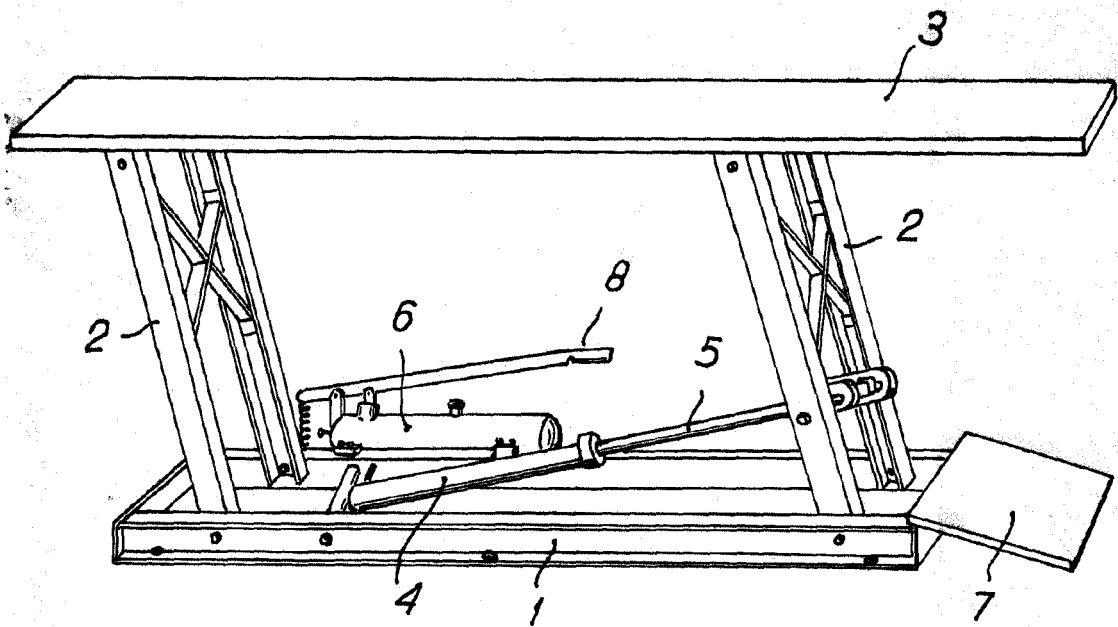

Madrid. 7 DE ABRIL 1958

ESCALA VARIABLE