

• 64889

MEMORIA DESCRIPTIVA  
para solicitar  
MODELO DE UTILIDAD  
en  
ESPAÑA  
por VEINTE años  
por "ESCUDO PARA MOTOR ELECTRICO"

A nombre de:

MANUFACTURAS METALICAS MADRIENAS, S.A.,  
de nacionalidad española,

domiciliada en:

MADRID, Teniente Coronel Noreña, 26

-----

El objeto de la presente solicitud de modelo de utilidad, se refiere a un escudo para motor eléctrico, cuyas características de novedad le confieren la cualidad de aportar a la función a que se destina las ventajas siguientes:

5



Perfecta protección.

Gran ligereza.

Posibilidad de ventilación.

64889

Inalterabilidad.

10 Patas para montaje elástico.

En el adjunto plano se ha representado una forma de realización del modelo de que se trata.

15 Como puede apreciarse, se trata de un escudo para motor eléctrico compuesto por tres piezas independientes de las que la central (1), de chapa de acero laminado, es de forma de caja cilíndrica obtenida por embutido en prensa y lleva en su fondo las perforaciones necesarias (2) para ventilación del motor y (3) para paso de los tornillos de unión.

20 Las patas (4) y (5) van colocadas opuestas, son también de chapa de acero laminado, se unen a la pieza central por soldadura por puntos y van situadas de manera que la pieza central queda parcialmente saliente por debajo.

El conjunto lleva un recubrimiento electrolítico o de pintura para evitar la oxidación.

25 Las patas llevan hendiduras (6) y (7) para montaje, posibilitando el que este sea elástico.

Esta modelo es realizable en cualesquiera tamaños adecuados, siendo susceptible de toda clase de modificaciones de detalle que no alteren su fundamento.

30 -:- N O T A -:-

Los puntos de invención propia y nueva que se presentan para que sean objeto de este modelo de utilidad, en España, por veinte años, son los siguientes:

35 1.º.- Escudo para motor eléctrico, caracterizado por que consta de un cuerpo central cilíndrico circular

• 64889

15



abierto por un lado y cerrado por el otro por un fondo perforado para ventilación y entrada de los tornillos de sujeción, adosándose a este cuerpo central, al que se fijan por soldadura por puntos, dos patas de chapa, que se sitúan de manera que el cuerpo asoma ligeramente por debajo y que lleven hendiduras de fijación que posibilitan el montaje elástico.

2ª.- "ESCUDO PARA MOTOR ELECTRICO".

Tal y como se ha descrito en la memoria que antecede, representado en el dibujo que se acompaña y para los fines que se han especificado.

Consta la presente memoria descriptiva de tres hojas escritas a máquina por una sola cara.

Madrid, 15 de Marzo de 1958

• 64889

15 MAR

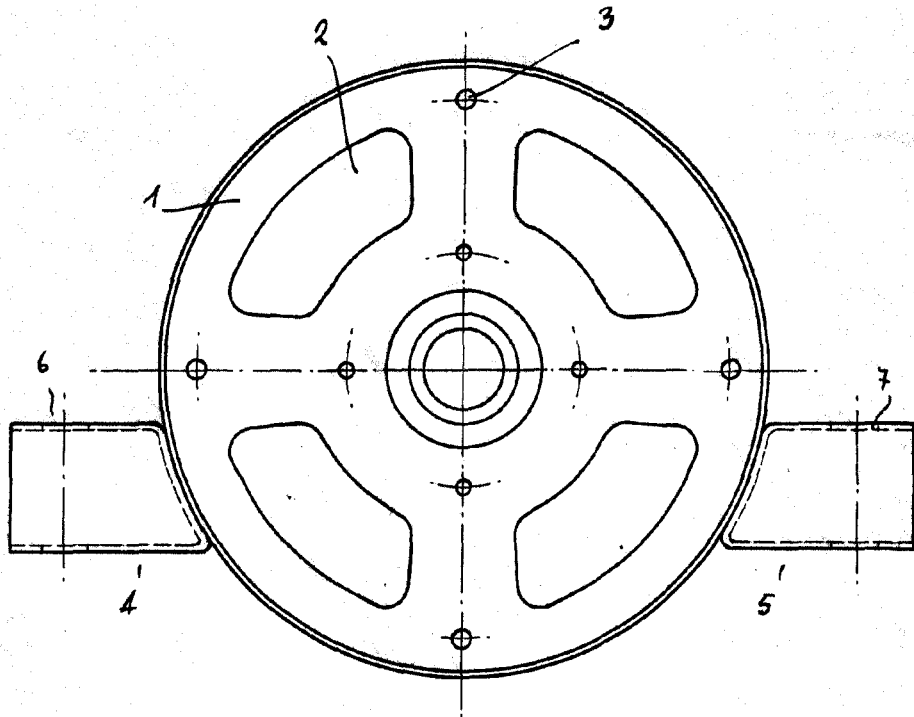
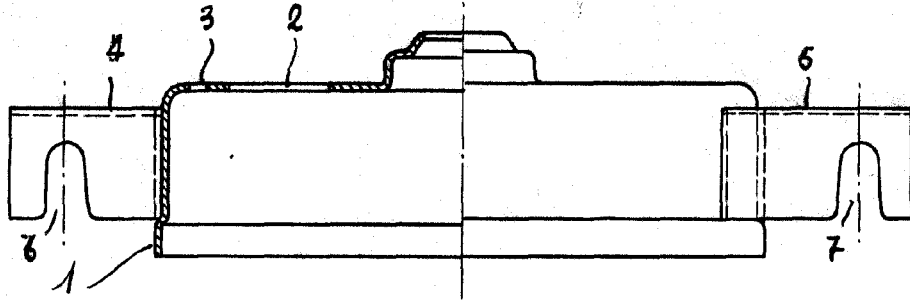

*firmas*

Escala variable